



2021-2022 EĞİTİM ÖĞRETİM YILI 1. SINIF ŞUBAT TATİL KİTAPÇIĞI

Sayın velilerimiz;

Bu kitapçık öğrencilerimizin birinci dönem derslerde öğrendikleri bilgileri tatil sürecinde unutmamaları için hazırlanmıştır.

Öğretmenlerimizin emeğini boşa çıkarmamak için kitapçıkta ki çalışmalarını düzenli olarak yaptırmanızı rica eder, desteğiniz için şimdiden çok teşekkür ederiz. İyi tatiller...

Hasan YILDIRIM

Öğrencinin:

Adı Soyadı :

Sınıfı :

Numarası :

Öğrenci Velisinin:

Adı Soyadı :

Telefon :

İmza :



HAZIRLAYAN
HASAN YILDIRIM



Öğretmenden Mektup;

Sevgili öğrencilerim!

Sizlerle güzel bir dönemi geride bıraktık. Bu dönem içinde tam 29 harf öğrenip okuma yazmaya başladık. Matematik derslerinde rakamları, onluk ve birliği, toplama ve çıkarma işlemlerini öğrendik. Hayat Bilgisi derslerinde yaşamımız için gerekli olan bir çok bilgiyi edindik. Diğer derslerde de şarkılar söyledik, oyunlar oynadık, çeşitli etkinlikler yaptık. Dönem içinde göstermiş olduğunuz gayretlerle güzel bir tatili hak ettiniz. Tatilde bol bol dinlenin, oyun oynayın, ailenizle vakit geçirin.

İkinci dönem de yeni bilgiler edineceğiz. Birbirinden güzel şarkılar söyleyeceğiz, oyunlar oynayacağız, etkinlikler yapacağız. Yapacağımız çalışmalar için birinci dönem öğrendiklerinizi unutmamanız çok önemli. Bu nedenle sizlere bu kitapçığı hazırladık. Tatil boyunca her gün bir saat ayırarak bu kitapçıktan çalışma yapmanız sizlerin faydasına olacaktır.

Sizleri şimdiden çok özledim. İyi tatiller...

Sınıf Öğretmeniniz

Aşağıdaki metni 5 defa okuyunuz. Daha sonra soruları cevaplayınız.

TANIŞMA

Merhaba arkadaşlar! Benim adım Ahmet. Yedi yaşındayım. Antalya'da yaşıyorum. Babam seracılık yapıyor. Yediğiniz sebze ve meyveleri babam seralarda yetiştiriyor. Annem ev hanımı. Boş zamanlarında seraya giderek babama yardım ediyor. Bir de ortaokulda okuyan ablam var. Ablamın adı ise Zeynep. Ablam kitap okumayı çok seviyor. Bana da bol bol kitap okurdu. Artık kendi kitabımı kendim okuyabiliyorum.

SORULAR

1. Ahmet nerede yaşıyormuş?

2. Ahmet'in babası seralarda neler yetiştiriyormuş?

3. Ahmet'in annesi kime yardım ediyormuş?

4. Ahmet'in ablası nerede okuyormuş?

5. Ahmet'in ablası ne yapmayı çok seviyormuş?

Aşağıdaki soruları okuyup görsellere göre cevaplayınız.



Mağara mı, ağaç mı?



Ceviz mi, cezve mi?



Çekirge mi, çerez mi?

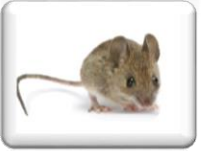

Fare mi, fil mi?



Gazete mi, gözlük mü?



Helva mı, havuç mu?



Jeton mu, jilet mi?



Pasta mı, posta mı?



Şeker mi, şurup mu?



Valiz mi, vazo mu?



Zeytin mi, zengin mi?

Aşağıdaki resmi inceleyerek soruları kendi konunuza göre cevaplayınız.



Ağacın üzerinde ne var?



.....

Masanın altında ne var?



.....

Kedi ile köpeğin arasında ne var?



.....

Elif'in sağında ne var?



.....

Ağacın solunda ne var?



.....

Tabak nerede?



.....

Aşağıdaki resimleri inceleyerek köpeğin konumuna göre uygun kutucuğu boyayınız.

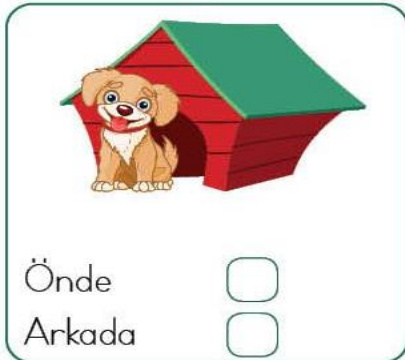

Aşağıdaki metni 5 defa okuyunuz. Daha sonra soruları cevaplayınız.

OKULDA İLK GÜN

Ben bu sene birinci sınıfa başladım. Okulun ilk gününü hiç unutmuyorum. Annem en güzel elbiselerimi giydirmişti. Annemle beraber okula gittik. Bir süre okul bahçesinde bekledik. Okul müdürümüz isimlerimizi okuyarak sınıflarımızı söyledi. Benim sınıfımın 1-D Sınıfı olduğunu öğrendim. Sonra yeni öğretmenimiz ile beraber sınıfımıza gittik. Yeni arkadaşlarımla beraber oyunlar oynadık, çizgi film izledik, fotoğraf çekildik.

SORULAR

1. Ahmet bu sene kaçınıcı sınıfa başlamış?

2. Ahmet ilk gün hangi elbiselerini giymiş?

3. Ahmet okula kiminle gitmiş?

4. Okul bahçesinde müdür bey ne yapıyormuş?

5. Ahmet'in sınıfı hangi sınıfmış?

Aşağıdaki cümleleri okuyup soruları cevaplayınız.

Gülcan bu sene okula başladı.

Kim başladı?



Neye başladı?



Ne zaman başladı?



Nihat okulda bol bol okuma yapıyor.

Kim yapıyor?



Ne yapıyor?



Nerede yapıyor?



Ayşe kantinden tost almış.

Kim almış?



Ne almış?



Nereden almış?



Tuncay dün bize geldi.

Kim geldi?



Kime geldi?



Ne zaman geldi?



Hasan Ensar yarın Denizli'ye gidecek.

Kim gidecek?



Nereye gidecek?



Ne zaman gidecek?



Aşağıdaki rakamların üzerinden geçerek satırları tamamlayınız.

1 1 1

2 2 2

3 3 3

4 4 4

5 5 5

6 6 6

7 7 7

8 8 8

9 9 9

0 0 0

Aşağıdaki metni 5 defa okuyunuz. Daha sonra soruları cevaplayınız.

SINIFIM

Her sabah erkenden kalkıyorum. Kahvaltımı yaptıktan sonra koşarak okula gidiyorum. Çünkü sınıfımı çok seviyorum. Sınıfımda otuz üç arkadaşım var. Hepsini de çok seviyorum. Derslerde çalışmalar yapıyoruz. Teneffüslerde çok güzel oyunlar oynuyoruz. Sınıfımda vaktin nasıl geçtiğini anlamıyoruz. O kadar güzel vakit geçiriyoruz ki, akşam olunca eve gitmek istemiyorum. Eve gidince de ertesi günü sabırsızlıkla bekliyorum.

SORULAR

1. Ahmet koşarak nereye gidiyormuş?

2. Ahmet'in sınıfta kaç arkadaşı varmış?

3. Ahmet kimleri çok seviyormuş?

4. Ahmet ve arkadaşları teneffüslerde ne yapıyorlarmış?

5. Ahmet'in sınıfında vakit nasıl geçiyormuş?

Aşağıdaki görselleri inceleyiniz. Cümleleri okuyunuz. Görseller ile cümleleri, sıra bildiren sayıları kullanarak eşleştiriniz.



() Cemile ile Ayberk uçurtma uçuruyor.

() Ayberk annesine yardım ediyor.

() Cemile ile Ayberk yumurta topluyor.

() Cemile sebze satıyor.

() Cemile ile Ayberk taşınan komşularına yardıma gitmişler.

() Cemile ile Ayberk çiçekçinin önündeler.

Aşağıdaki tırtılların üzerindeki ritmik saymalarda boş bırakılan yerleri doldurunuz. Tırtılları istediğiniz renge boyayınız.

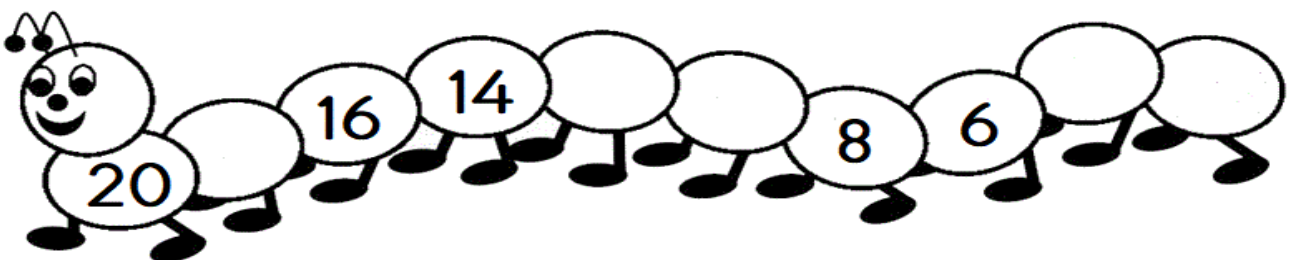
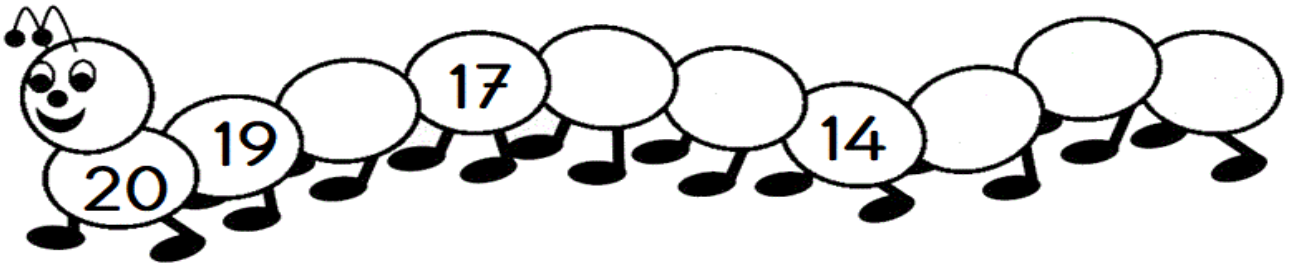
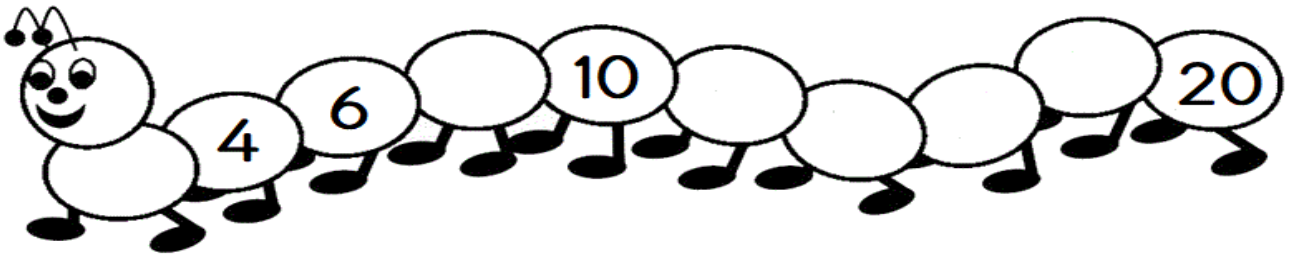
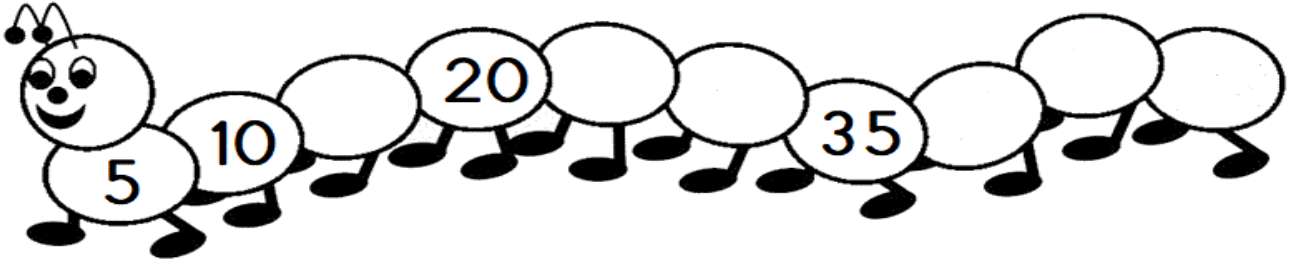
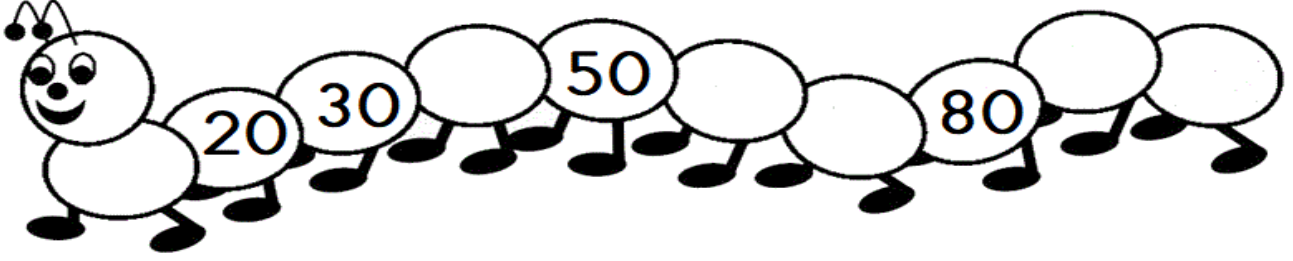
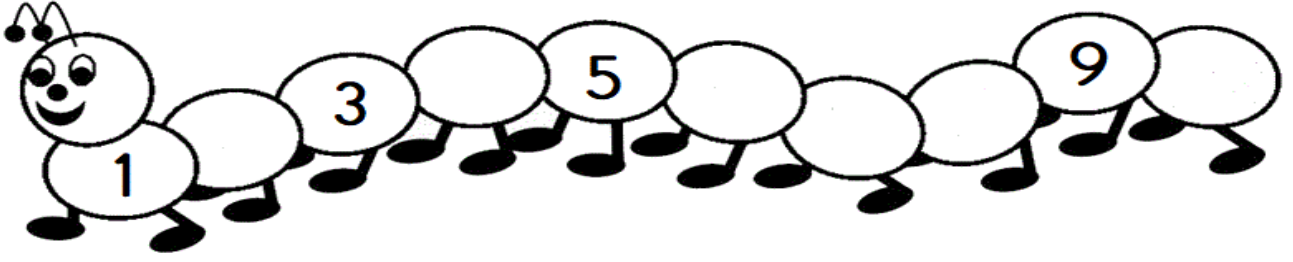

Aşağıdaki metni 5 defa okuyunuz. Daha sonra soruları cevaplayınız.

SINIF KURALLARIMIZ

Okulun ilk günlerinde öğretmenimizle birlikte sınıfta bazı kurallar belirledik. Derslerde izinsiz konuşmuyoruz. Konuşmak için parmak kaldırıp söz hakkı alıyoruz. Tuvalete gitmek istediğimizde öğretmenimizden izin alıyoruz. Çöplerimizi çöp kutusuna atıyoruz. Kullanılmış kâğıtları geri dönüşüme atıyoruz. Sadece beslenme teneffüsünde beslenme yapıyoruz. Beslenmemizi sıramıza oturarak yapıyoruz. Bu kurallar bizim için çok önemli.

SORULAR

1. Sınıf kurallarını kiminle birlikte belirlemişler?

2. Sınıfta konuşmak için ne yapıyorlarmış?

3. Çöpleri nereye atıyorlarmış?

4. Ne zaman beslenme yapıyorlarmış?

5. Beslenmeyi nerede yapıyorlarmış?

Aşağıdaki tabloya istenilen harflerle başlayan isim, şehir, hayvan, bitki ve eşya isimleri yazınız.

Harf	İsim	Şehir	Hayvan	Bitki	Eşya
A					
B					
D					
E					
İ					
K					
M					
S					
T					
Y					

Aşağıda sıra bildiren sayılarla eşleştirilmiş harfleri kullanarak gizli cümleyi bulunuz. Bulduğunuz cümleyi aşağıdaki satıra yazınız.

1.	2.	3.	4.	5.	6.	7.	8.	9.	10.	11.
E	İ	K	L	M	O	R	S	U	V	Y

6.	3.	9.	4.	9.	5.	9.

8.	1.	10.	2.	11.	6.	7.	9.	5.

Tren vagonlarında verilen sayılardan bir önce ve bir sonra gelen sayıları yazınız.

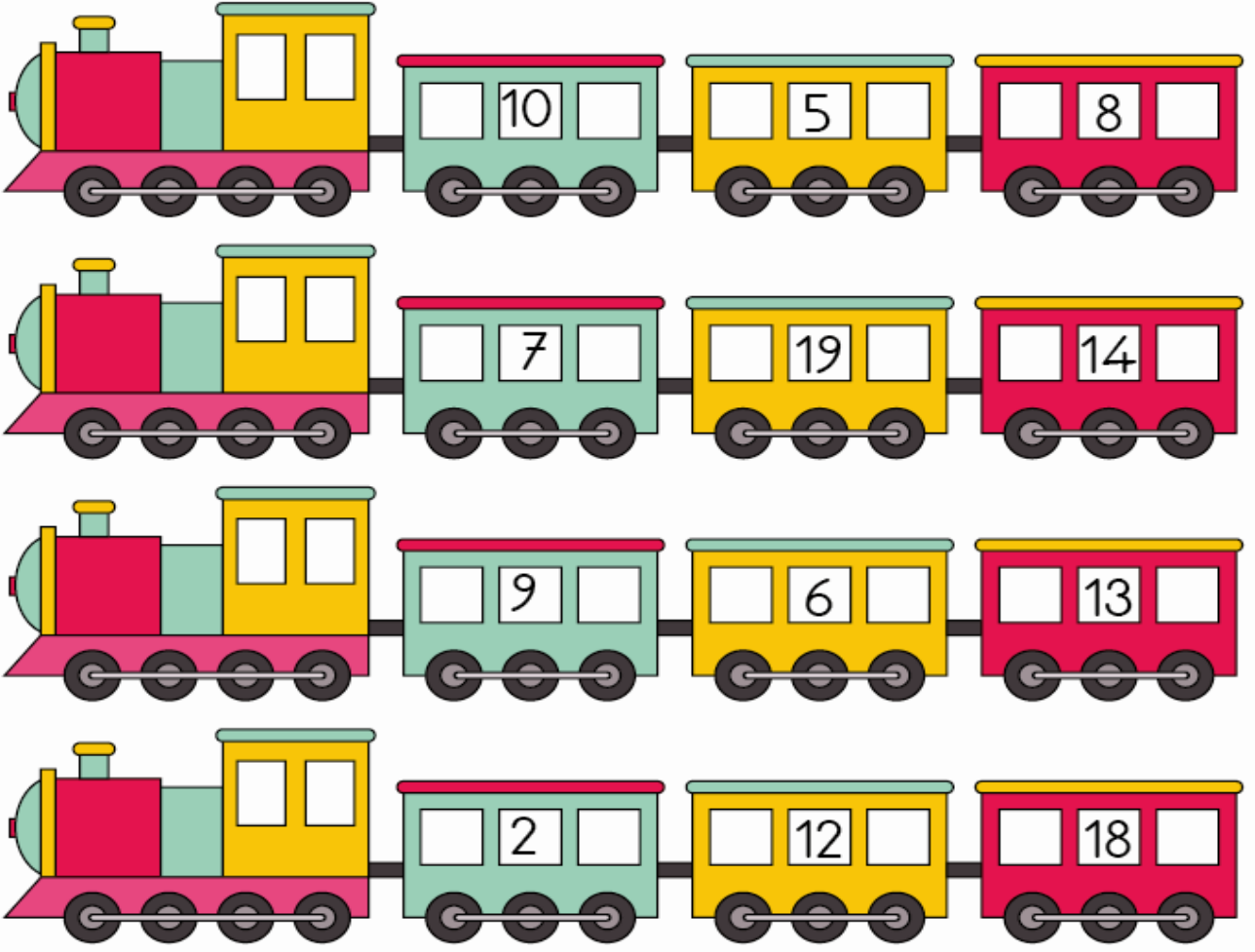

Aşağıda verilen sayı ikililerinin arasına gelmesi gereken sayıyı işaretleyiniz.

7 9
 8 6

15 17
 18 16

13 15
 12 14

4 6
 5 7

14 16
 13 15

10 12
 11 9

Aşağıdaki metni 5 defa okuyunuz. Daha sonra soruları cevaplayınız.

SORUMLULUKLARIMIZ

Ailemde herkesin bir sorumluluğu var. Annem alışveriş yapıyor, yemek hazırlıyor, çamaşırlarımızı yıkıyor, temizlik yapıyor. Babam da ailemizin ihtiyaçları için çalışıp para kazanıyor. Akşamları da ev işlerinde anneme yardım ediyor. Ablam ise okula gidiyor, ders çalışıyor. Benim de ablam gibi okula gitme ve ders çalışma sorumluluğum var. Okuldan gelir gelmez ödevlerimi yapıyorum. Bunun dışında odamı ve oyuncaklarımı kendim topluyorum.

SORULAR

1. Ahmet'in ailesinde kimlerin sorumlulukları varmış?

2. Ahmet'in annesinin sorumlulukları nelerdir?

3. Ahmet'in babasının sorumlulukları nelerdir?

4. Ahmet'in ablasının sorumlulukları nelerdir?

5. Senin sorumlulukların neler?

Aşağıda karışık olarak verilen kelimelerden anlamlı ve kurallı cümleler oluşturup altlarındaki satırlara yazınız. Yazdığınız cümleleri yukarıdan aşağıya hızlıca okuyunuz.

üzerine çıkmış. ağacın Ağustosböceği bir

.....
.....
.....

oynamış. yaz Bütün çalıp saz

.....
.....
.....

Kışın aç düşünmemiş. hiç kalacağını

.....
.....
.....

ise Karınca çalışıp toplamış. yiyecek

.....
.....
.....

gelince aç Ağustosböceği kalmış. kış

.....
.....
.....

Karınca'ya gidip yalvarmış. için Yiyecek

.....
.....
.....

güzel Karınca vermiş. cevap bir

.....
.....
.....

Yazın hoş, boş. çuval hava kışın

.....
.....
.....

Aşağıda verilen sayı ikililerinden büyük olanın kutusunu yeşile, küçük olanın kutusunu kırmızıya boyayınız.

3	8
---	---

5	0
---	---

12	17
----	----

15	9
----	---

11	6
----	---

4	7
---	---

13	16
----	----

1	2
---	---

10	14
----	----

18	11
----	----

20	19
----	----

10	20
----	----

14	15
----	----

9	10
---	----

17	13
----	----

15	13
----	----

12	11
----	----

18	17
----	----

Aşağıdaki bulmacada 12'den başlayarak sayıları 10 ile karşılaştırınız. Çizgileri takip ederek doğru çıkışı bulup altındaki kutucuğu işaretleyiniz.

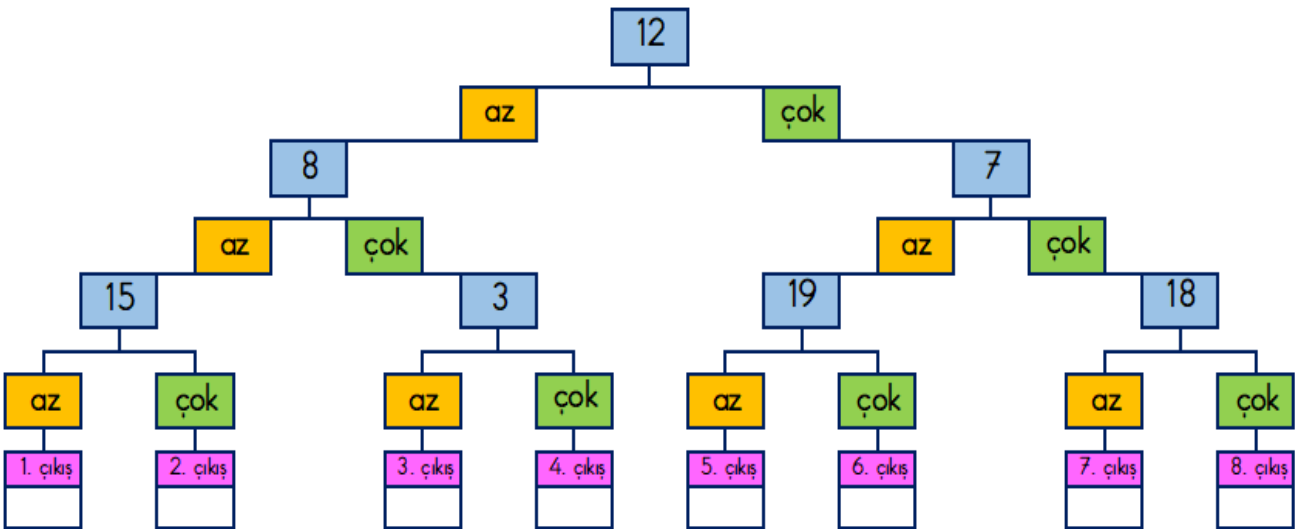

Aşağıdaki metni 5 defa okuyunuz. Daha sonra soruları cevaplayınız.

TEMİZLİK

Sağlığımızı korumak için temizlik çok önemlidir. Yemekten önce ve sonra ellerimizi yıkamalıyız. Günde iki defa dişlerimizi fırçalamalıyız. Düzenli olarak tırnaklarımızı kesmeli, banyo yapmalıyız. Tuvaletten önce ve sonra da ellerimizi yıkamalıyız. Elbiselerimiz de düzenli olarak yıkanmalıdır. Vücudumuzun temizliği gibi yediğimiz sebze ve meyveleri de yemeden önce mutlaka yıkamalıyız. Temizliğe ne kadar özen gösterirsek hastalıktan o kadar uzak oluruz.

SORULAR

1. Sağlığımızı korumak için ne önemlidir?

2. Dişlerimizi günde kaç defa fırçalamalıyız?

3. Tuvaletten önce ve sonra ne yapmalıyız?

4. Sebze ve meyveleri yemeden önce ne yapmalıyız?

5. Temizliğe özen gösterirsek neden uzak oluruz?

Aşağıdaki bilmeceleri okuyup cevaplarını yazınız. Yazdığınız cevapları tatilden sonra sınıfta hep birlikte kontrol edeceğiz.

Ben yazarım o siler.

(İpucu: Eşya)

Dalda durur, elde
durmaz. (İpucu: Hayvan)

Havada dolaştırır,
yolcuları ulaştırır.

(İpucu: Taşıt)

Gözlerime takarım,
etrafıma bakarım.

(İpucu: Eşya)

Dışı var, içi yok;
tekme yer, suçu yok.

(İpucu: Oyun eşyamız.)

Bilmecce bildirmece, el
üstünde kaydırmaca.

(İpucu: Temizlik eşyası)

Sıra sıra odalar,
birbirini kovalar.

(İpucu: Taşıt)

Her yeri görür,
kendini göremez.

(İpucu: Organımız.)

Ben bilmem, o bilir,
herşeyi bize öğretir.

(İpucu: Bize öğretir.)

Ben giderim o gider,
yanımda tintin eder.

(İpucu: Işık olmadan o olmaz.)

Ne canı var ne kanı,
beş tanedir parmağı.

(İpucu: Giyilir.)

Elimi yıkasam elimi
öper, yüzümü yıka-
sam yüzümü öper.

(İpucu Eşya)

Akşam olunca ya-
nar, gündüz olunca
söner. (İpucu: Gökyüzündedir.)

Benim adım iki he-
ce, çalışırım gündüz
gece. (İpucu: Zamanı gösterir.)

Aşağıda verilen sayılara göre taban bloklarını boyayıp onluk ve birlik miktarını yazınız.

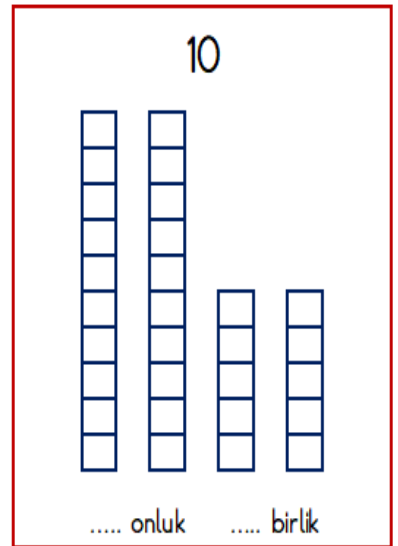
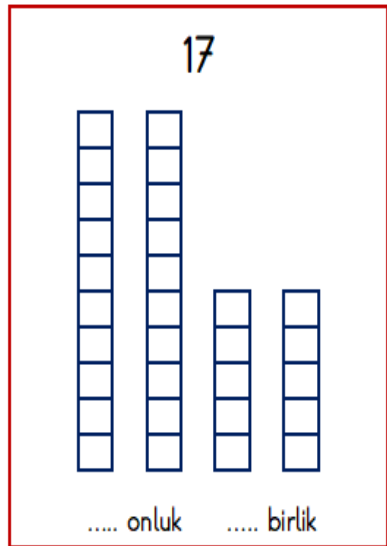
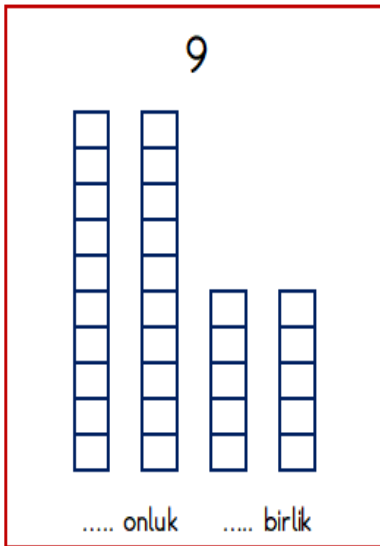
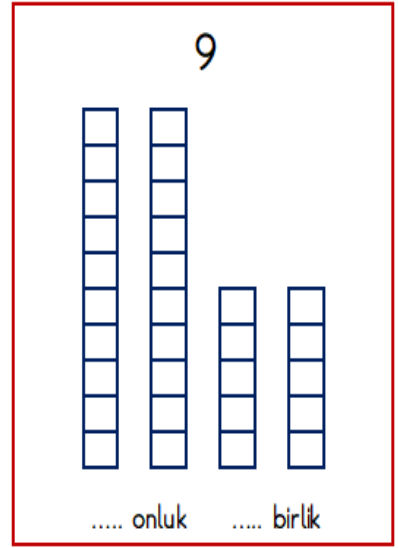
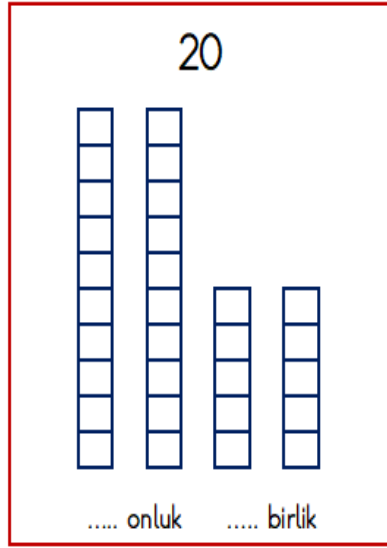
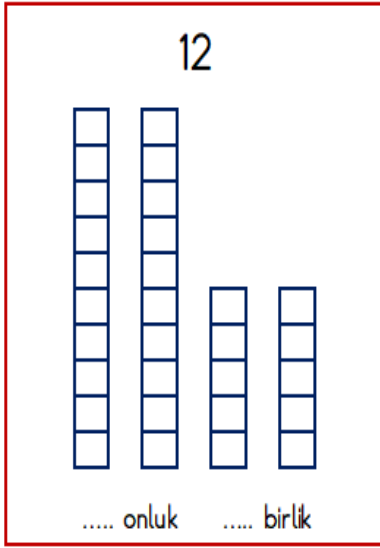
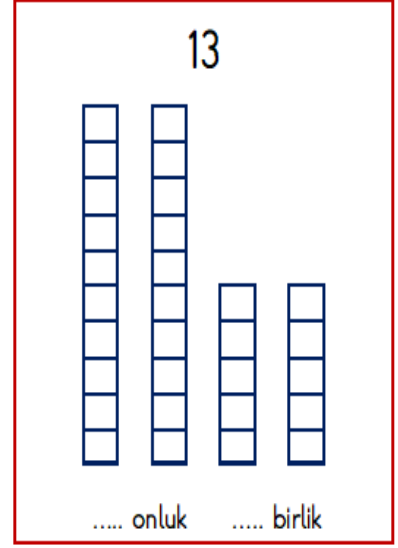
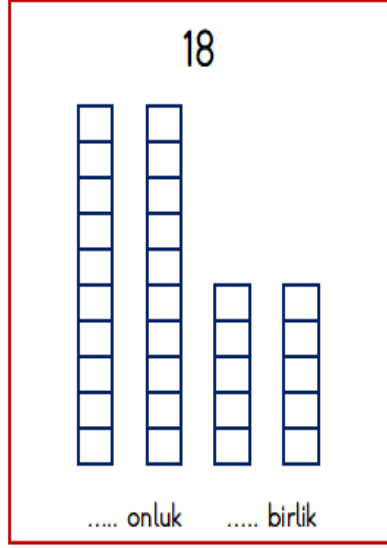
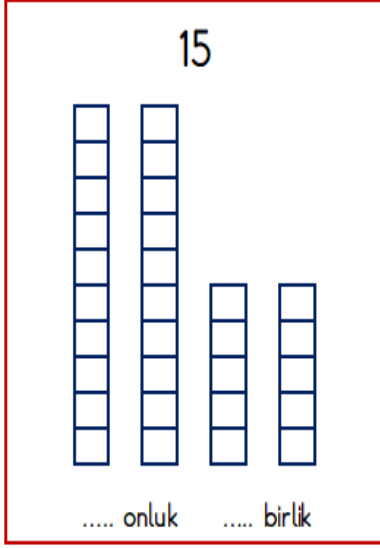

Aşağıdaki metni 5 defa okuyunuz. Daha sonra soruları cevaplayınız.

BESLENME

Sağlıklı yaşam için beslenmemize özen göstermeliyiz. Günde üç öğün yemek yemeliyiz. Annemizin hazırladığı yemekler, dışarıda yenen yemeklerden daha sağlıklıdır. Kahvaltıda peynir, zeytin, yumurta, bal, reçel gibi yiyecekler tüketmeliyiz. Süt ve süttten yapılan yiyecekler kemiklerimizi güçlendirir. Sebze ve meyveler ise bizi hastalıklara karşı korur. Sağlığımız için bol bol süt içmeli, sebze ve meyve tüketmeliyiz.

SORULAR

1. Sağlıklı yaşam için neye özen göstermeliyiz?

2. Günde kaç öğün yemek yemeliyiz?

3. Kahvaltıda neler tüketmeliyiz?

4. Kemiklerimizi neler güçlendirir?

5. Bizi hastalıklara karşı neler korur?

Aşağıdaki varlıkların adlarını altlarına yazınız.



Handwriting practice lines for the word 'Araba'.



Handwriting practice lines for the word 'Gemi'.



Handwriting practice lines for the word 'Uçak'.



Handwriting practice lines for the word 'Asker'.



Handwriting practice lines for the word 'Bıçak'.



Handwriting practice lines for the word 'Çikolata'.



Handwriting practice lines for the word 'Sosis'.



Handwriting practice lines for the word 'Geyik'.



Handwriting practice lines for the word 'Bilgisayar'.



Handwriting practice lines for the word 'Kamera'.



Handwriting practice lines for the word 'Bilgisayar'.



Handwriting practice lines for the word 'Arı'.

Aşağıda yazılı olarak verilen sıra bildiren sayıları örnekte olduğu gibi rakamla yazınız.

Birinci	1.
---------	----

Dördüncü	
----------	--

Altıncı	
---------	--

Sekizinci	
-----------	--

On beşinci	
------------	--

Yirmi üçüncü	
--------------	--

Aşağıda rakamla verilen sıra bildiren sayıları örnekte olduğu gibi yazıyla yazınız.

3.	Üçüncü
----	--------

7.	
----	--

9.	
----	--

10.	
-----	--

16.	
-----	--

22.	
-----	--

Aşağıdaki koşu yarışında kazanan çocukları sırası ile yazınız.

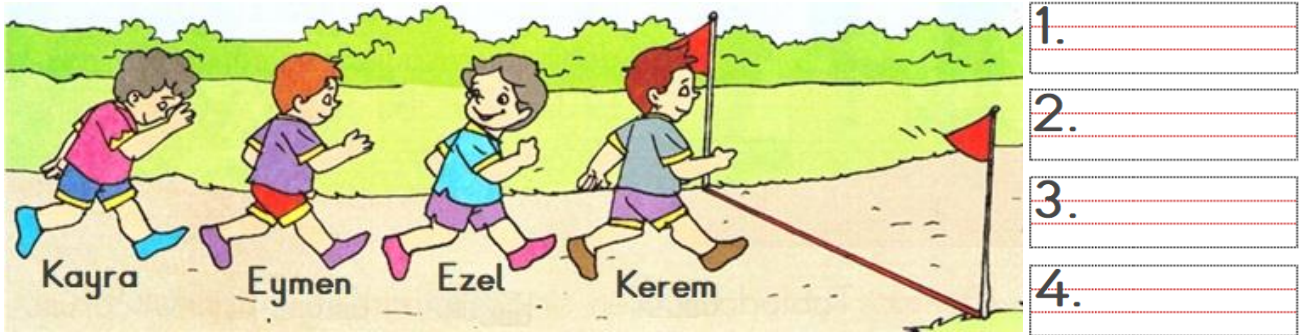

Aşağıdaki evin yapılış sırasını sıra bildiren sayıları kullanarak belirtiniz.

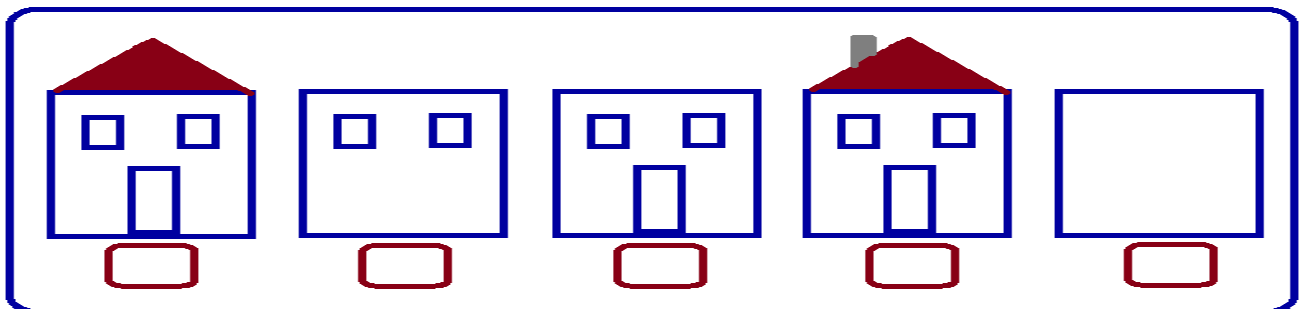

Aşağıdaki metni 5 defa okuyunuz. Daha sonra soruları cevaplayınız.

NEZAKET KURALLARI

Çevremizdeki insanlara karşı nazik olmalıyız. Konuşurken kaba ve kırıcı sözler kullanmamalıyız. Birisinden bir şey isterken 'Lütfen' diyerek istemeliyiz. Bize yardım eden kişiye teşekkür etmeliyiz. Bize teşekkür eden kişiye 'Rica ederim.' demeliyiz. Hatalı olduğumuz zaman özür dilemeliyiz. Sabahları 'Günaydın.' akşamları 'İyi akşamlar.' demeliyiz. Derslerde ve oyunlarda başarılı olan arkadaşlarımızı tebrik etmeliyiz.

SORULAR

1. Çevremizdeki insanlara karşı nasıl olmalıyız?

2. Bize yardım eden kişiye ne demeliyiz?

3. Hatalı olduğumuz zaman ne yapmalıyız?

4. Sabahları ne demeliyiz?

5. Başarılı olan arkadaşımıza ne demeliyiz?

Aşağıdaki bulmacayı çözüp gizli sözcüğü bulunuz.

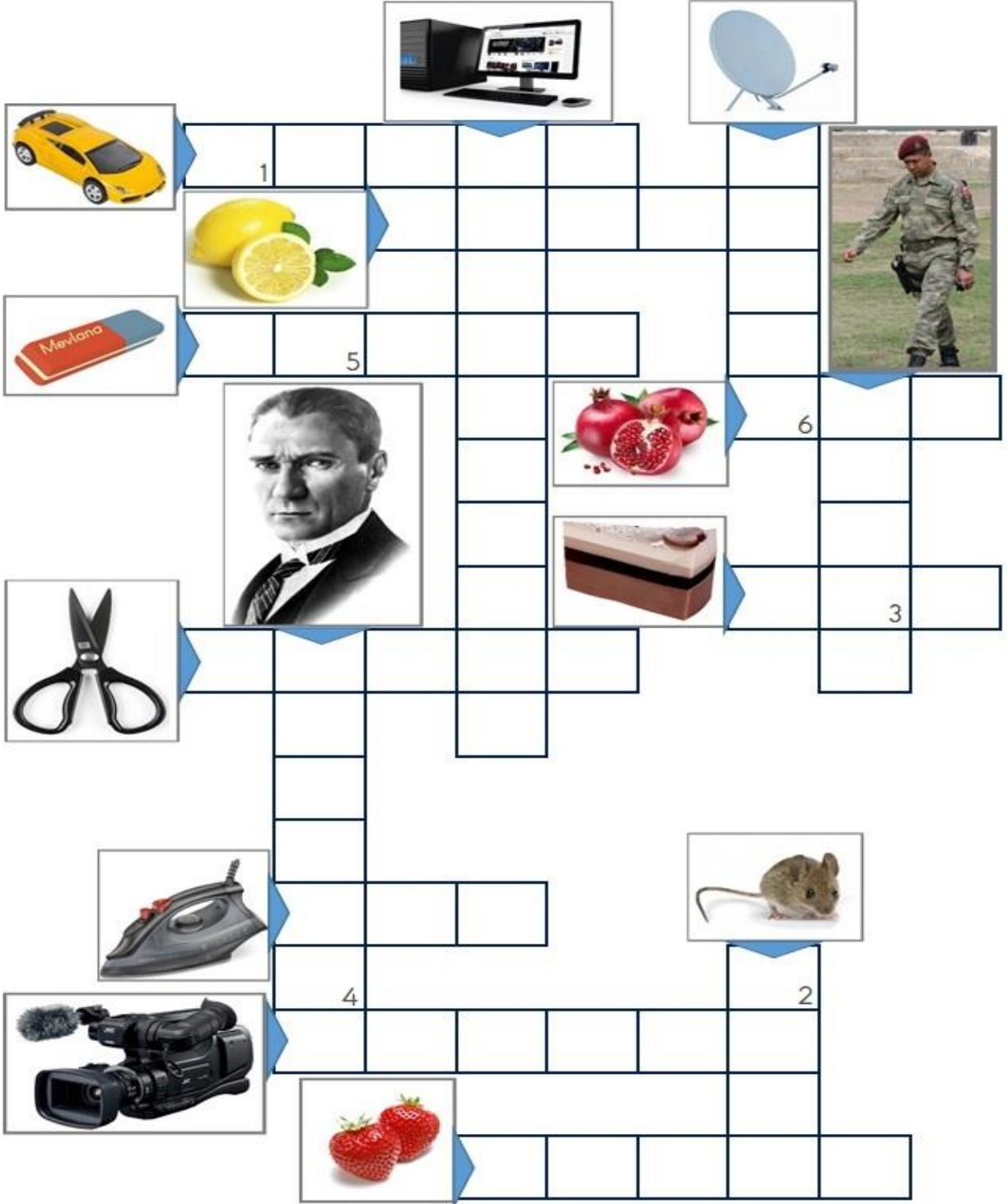

Gizli sözcük

1	2	3	4	5	6

Aşağıdaki onluk kartlarda modellenmiş toplama işlemlerini işaretleyiniz.

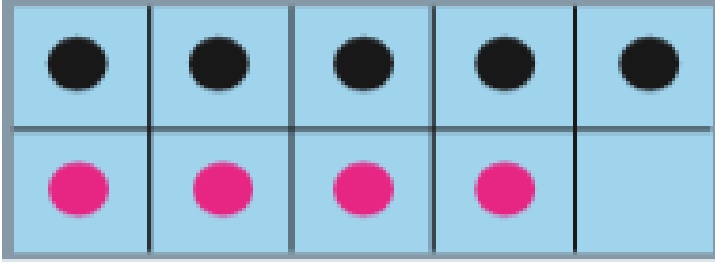

$4+4$

$5+4$

$4+6$

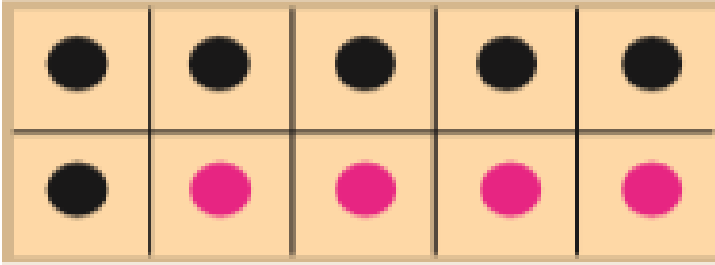

$7+2$

$5+5$

$6+4$

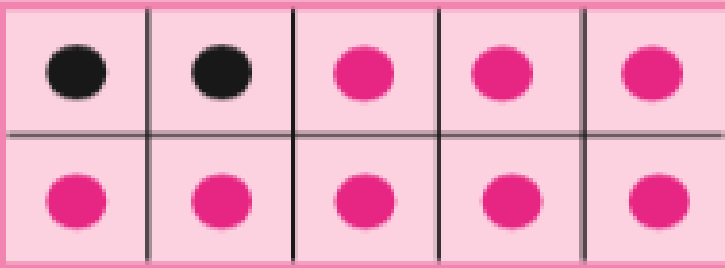

$2+8$

$5+5$

$2+3$

Aşağıdaki toplama işlemlerini yapınız. Toplamları aynı olanları eşleştiriniz.

$10+0=$ ●

● $10+5=$

$6+5=$ ●

● $5+5=$

$4+8=$ ●

● $0+14=$

$13+6=$ ●

● $6+6=$

$8+7=$ ●

● $12+7=$

$9+5=$ ●

● $7+4=$

Aşağıdaki metni 5 defa okuyunuz. Daha sonra soruları cevaplayınız.

TASARRUF

Elektrik, su ve doğalgaz gibi kaynaklar dünyamızda sınırsız değildir. Bir gün tükenebilir. Kullandığımız bu kaynaklar için para öderiz. Bu nedenlerle, kaynakları özenli kullanmalı, israf etmemeliyiz. Gereksiz yere açık kalan ışık, televizyon, bilgisayar gibi elektrikli aletleri kapatmalıyız. Diş fırçalarken suyu boşa akıtmamalıyız. Tasarruflu kullanmazsak bu kaynaklar tükenebilir. Ayrıca ailemiz yüksek miktarda fatura ödemek zorunda kalır.

SORULAR

1. Kullandığımız kaynaklar için ne öderiz?

2. Gereksiz yere açık olan ışığı ne yapmalıyız?

3. Boş yere akan musluğu ne yapmalıyız?

4. Tasarruflu kullanmazsak kaynaklara ne olur?

5. Ailemiz neden yüksek miktarda fatura öder?

Aşağıdaki resmi yönergeye uygun olarak boyayınız.



- * Bulutları boyamayınız.
- * Gökyüzünü açık mavi boyayınız.
- * Güneşi turuncu boyayınız.
- * Ağaçları koyu yeşil boyayınız.
- * Çiçekleri sarı boyayınız.
- * Okulun pencerelerini sarı boyayınız.
- * Okulun kapısını açık mavi boyayınız.
- * Okulun duvarlarını pembe boyayınız.
- * Okulun çatısını kahverengi boyayınız.
- * Bayrağı kırmızıya boyayınız.
- * Kızın saçlarını kahverengi boyayınız.
- * Kızın üniformasını ve ayakkabılarını bordo boyayınız.
- * Kızın çantasını pembe boyayınız.
- * Kızın el, yüz ve bacaklarını sarıya boyayınız.

Aşağıdaki toplama işlemlerini yapınız. Toplananları yer değiştirmiş işlemleri eşleştiriniz.

$10+0=$	●	●	$3+7=$
$9+1=$	●	●	$0+10=$
$8+2=$	●	●	$4+6=$
$7+3=$	●	●	$1+9=$
$6+4=$	●	●	$2+8=$

Aşağıda görsellerle ifade edilen çıkarma işlemlerini yazınız.

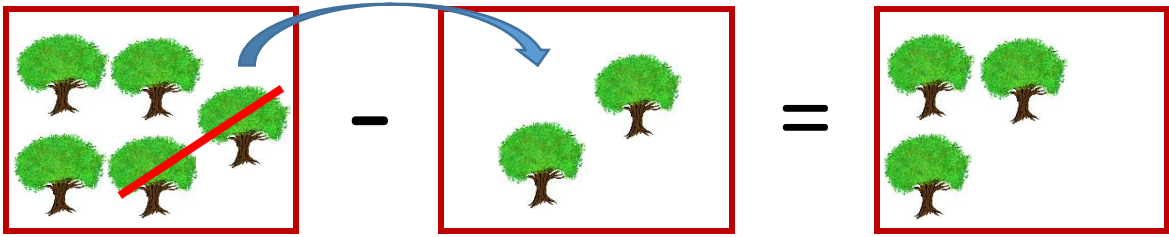

..... - =

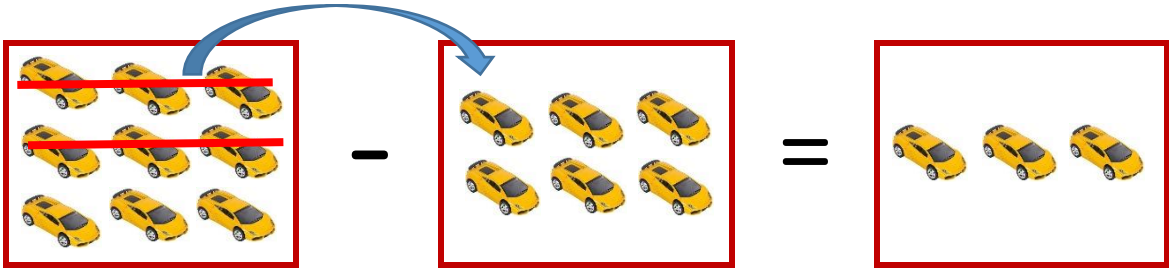

..... - =

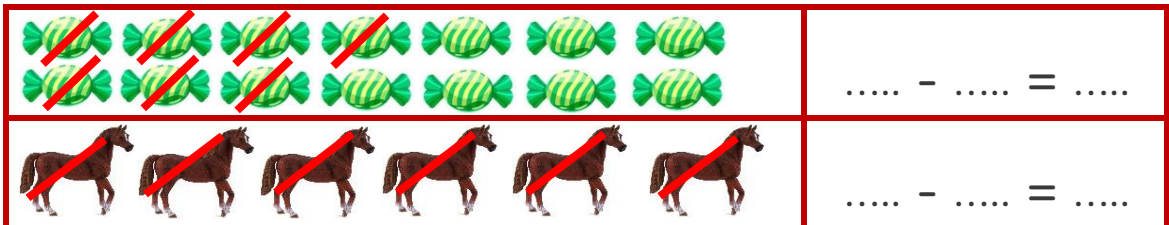

Aşağıdaki metni 5 defa okuyunuz. Daha sonra soruları cevaplayınız.

İSTEK VE İHTİYAÇLAR

Yaşamımızı sürdürmek için birçok şeye ihtiyaç duyarız. Beslenme, barınma, giyinme bu ihtiyaçlardan bazılarıdır. İhtiyaçlarımızın karşılanması zorunludur. Karşılanmazsa zor durumda kalır, hayatımızı devam ettiremeyiz. Bir de isteklerimiz vardır. Oyuncaklar, süs eşyaları, odamızı süsleyen çiçekler isteklerimizden bazılarıdır. İsteklerimizin karşılanması zorunlu değildir. Karşılanmadığında da hayatımızı devam ettirebiliriz.

SORULAR

1. İhtiyaçlarımız karşılanmazsa ne olur?

2. İsteklerimizin karşılanması zorunlu mudur?

3. Yemek yemek istek mi, yoksa ihtiyaç mıdır?

4. Oyuncak istek mi, yoksa ihtiyaç mıdır?

5. Doktora gitmek istek mi, yoksa ihtiyaç mıdır?

Aşağıdaki resmi inceleyerek soruları cevaplayınız.



Resimde kaç tane ağaç var?



Ördekler neyin içinde?



İneklerin arasında ne var?



Resimde kaç tane tavuk var?



Ortadaki ağaçta kaç meyve var?



At hangi renktir?



Evin çatısında ne var?



Aşağıdaki çıkarma işlemlerini yapınız.

$6 - 3 = \dots$

$8 - 5 = \dots$

$7 - 6 = \dots$

$4 - 4 = \dots$

$9 - 7 = \dots$

$8 - 2 = \dots$

$10 - 5 = \dots$

$11 - 3 = \dots$

$12 - 6 = \dots$

$11 - 5 = \dots$

$10 - 8 = \dots$

$13 - 3 = \dots$

$14 - 7 = \dots$

$12 - 12 = \dots$

$15 - 5 = \dots$

$16 - 8 = \dots$

$17 - 6 = \dots$

$18 - 8 = \dots$

$19 - 4 = \dots$

$18 - 7 = \dots$

$20 - 10 = \dots$

$$\begin{array}{r} 5 \\ - 3 \\ \hline \end{array}$$

.....

$$\begin{array}{r} 8 \\ - 4 \\ \hline \end{array}$$

.....

$$\begin{array}{r} 6 \\ - 6 \\ \hline \end{array}$$

.....

$$\begin{array}{r} 9 \\ - 4 \\ \hline \end{array}$$

.....

$$\begin{array}{r} 10 \\ - 7 \\ \hline \end{array}$$

.....

$$\begin{array}{r} 11 \\ - 6 \\ \hline \end{array}$$

.....

$$\begin{array}{r} 12 \\ - 2 \\ \hline \end{array}$$

.....

$$\begin{array}{r} 15 \\ - 4 \\ \hline \end{array}$$

.....

$$\begin{array}{r} 14 \\ - 6 \\ \hline \end{array}$$

.....

$$\begin{array}{r} 16 \\ - 9 \\ \hline \end{array}$$

.....

$$\begin{array}{r} 15 \\ - 8 \\ \hline \end{array}$$

.....

$$\begin{array}{r} 17 \\ - 7 \\ \hline \end{array}$$

.....

$$\begin{array}{r} 16 \\ - 6 \\ \hline \end{array}$$

.....

$$\begin{array}{r} 19 \\ - 5 \\ \hline \end{array}$$

.....

$$\begin{array}{r} 20 \\ - 7 \\ \hline \end{array}$$

.....

TATİL KİTAPÇIĞI DEĞERLENDİRME SAYFASI

Sayın veli;

Aşağıdaki soruları dikkatle okuyarak uygun olan seçeneği işaretleyiniz.

Tatil sürecinde öğrencinize düzenli olarak çalışma yaptırdınız mı?	Evet	Kısmen	Hayır
Öğrencinizin okuma yaparken zorlandığı yerler oldu mu?	Evet	Bazen	Hayır
Öğrencinizin yazma yaparken zorlandığı yerler oldu mu?	Evet	Bazen	Hayır
Öğrencinizin matematik etkinliklerini yaparken zorlandığı yerler oldu mu?	Evet	Bazen	Hayır
Size göre bu kitapçıktaki çalışmalar tatil için fazla mı?	Evet	Fikrim Yok	Hayır
Benzer çalışmaların diğer ara tatillerde de yapılmasını ister misiniz?	Evet	Fikrim Yok	Hayır
Ekleme istediğiniz görüş ve önerilerinizi yan tarafa yazabilirsiniz.			

Öğrenci Velisinin:

Adı Soyadı :

İmza :

Aşağıdaki bölümü tatil dönüşü sınıf öğretmeni doldurup velilere gönderecektir.

Öğrenci:.....

Kitapçığın temiz ve özenli kullanımı	Çok İyi	İyi	Geliştirmeli
Yazma becerisi	Çok İyi	İyi	Geliştirmeli
Okuma becerisi	Çok İyi	İyi	Geliştirmeli
Matematik becerisi	Çok İyi	İyi	Geliştirmeli
Öğretmenin görüş ve önerileri			

