

Mesleki ve Teknik Eğitim  
Genel Müdürlüğü

Güzel Sanatlar Lisesi  
Çalgı Eğitimi **KEMANE 9**

Ders Kitabı

**Yazarlar**

Fatih DENGİZ  
Doğukan Tahsin BAŞARAN  
Gülşen ÖZDEMİR KOÇ



DEVLET KİTAPLARI  
BİRİNCİ BASKI

....., 2019

MİLLÎ EĞİTİM BAKANLIĞI YAYINLARI .....: 7099  
YARDIMCI VE KAYNAK KİTAPLAR DİZİSİ .....: 1240

Her hakkı saklıdır ve Millî Eğitim Bakanlığına aittir. Kitabın metin, soru ve şekilleri kısmen de olsa hiçbir surette alınıp yayımlanamaz.

**Editör**

Kâmil MOLLA

**Dil Uzmanı**

Mediha ACAR

**Program Geliştirme Uzmanı**

Muharrem Hilmi AKBULUT

**Ölçme ve Değerlendirme Uzmanı**

Nevzat AKBABA

**Rehberlik ve Psikolojik Danışma Uzmanı**

Maruf BEÇENE

**Görsel Tasarım Uzmanı**

Hüseyin TURGUT

ISBN 978-975-11-5060-8

Millî Eğitim Bakanlığı, Talim ve Terbiye Kurulunun 23.05.2019 gün ve 10115062 sayılı yazısı ile eğitim aracı olarak kabul edilmiş, Destek Hizmetleri Genel Müdürlüğünün ..... gün ve ..... sayılı yazısı ile birinci defa ..... adet basılmıştır.



## İSTİKLÂL MARŞI

Korkma, sönmez bu şafaklarda yüzen al sancak;  
Sönmeden yurdumun üstünde tüten en son ocak.  
O benim milletimin yıldızıdır, parlayacak;  
O benimdir, o benim milletimindir ancak.

Çatma, kurban olayım, çehreni ey nazlı hilâl!  
Kahraman ırkıma bir gül! Ne bu şiddet, bu celâl?  
Sana olmaz dökülen kanlarımız sonra helâl.  
Hakkıdır Hakk'a tapan milletimin istiklâl.

Ben ezelden beridir hür yaşadım, hür yaşarım.  
Hangi çılgın bana zincir vuracakmış? Şaşarım!  
Kükremiş sel gibiyim, bendimi çiğner, aşarım.  
Yırtarım dağları, enginlere sığmam, taşarım.

Garbın âfâkını sarmışsa çelik zırhlı duvar,  
Benim iman dolu göğsüm gibi serhaddim var.  
Ulusun, korkma! Nasıl böyle bir imanı boğar,  
Medeniyet dediğin tek dişi kalmış canavar?

Arkadaş, yurduma alçakları uğratma sakın;  
Siper et gövdeni, dursun bu hayâsızca akın.  
Doğacaktır sana va'dettiği günler Hakk'ın;  
Kim bilir, belki yarın, belki yarından da yakın.

Bastığın yerleri toprak diyerek geçme, tanı:  
Düşün altındaki binlerce kefensiz yatanı.  
Sen şehit oğlusun, incitme, yazıktır, atanı:  
Verme, dünyaları alsan da bu cennet vatanı.

Kim bu cennet vatanın uğruna olmaz ki feda?  
Şüheda fışkıracak toprağı sıksan, şüheda!  
Cânı, cânânı, bütün varımı alsın da Huda,  
Etmesin tek vatanımdan beni dünyada cüda.

Ruhumun senden İlâhî, şudur ancak emeli:  
Değmesin mabedimin göğsüne nâmahrem eli.  
Bu ezanlar -ki şehadetleri dinin temeli-  
Ebedî yurdumun üstünde benim inlemeli.

O zaman vecd ile bin secde eder -varsa- taşım,  
Her cerîhamdan İlâhî, boşanıp kanlı yaşım,  
Fışkırır ruh-ı mücerret gibi yerden na'sım;  
O zaman yükselerek arşa değer belki başım.

Dalgalan sen de şafaklar gibi ey şanlı hilâl!  
Olsun artık dökülen kanlarımın hepsi helâl.  
Ebediyyen sana yok, ırkıma yok izmihlâl;  
Hakkıdır hür yaşamış bayrağımın hürriyyet;  
Hakkıdır Hakk'a tapan milletimin istiklâl!

**Mehmet Âkif Ersoy**

## GENÇLİĞE HİTABE

Ey Türk gençliği! Birinci vazifen, Türk istiklâlini, Türk Cumhuriyetini, ilelebet muhafaza ve müdafaa etmektir.

Mevcudiyetinin ve istikbalinin yegâne temeli budur. Bu temel, senin en kıymetli hazinendir. İstikbalde dahi, seni bu hazineden mahrum etmek isteyecek dâhilî ve hâricî bedhahların olacaktır. Bir gün, istiklâl ve cumhuriyeti müdafaa mecburiyetine düşersen, vazifeye atılmak için, içinde bulunacağın vaziyetin imkân ve şeraitini düşünmeyeceksin! Bu imkân ve şerait, çok namüsaid bir mahiyette tezahür edebilir. İstiklâl ve cumhuriyetine kastedecek düşmanlar, bütün dünyada emsali görülmemiş bir galibiyetin mümessili olabilirler. Cebren ve hile ile aziz vatanın bütün kaleleri zapt edilmiş, bütün tersanelerine girilmiş, bütün orduları dağıtılmış ve memleketin her köşesi bilfiil işgal edilmiş olabilir. Bütün bu şeraitten daha elîm ve daha vahim olmak üzere, memleketin dâhilinde iktidara sahip olanlar gaflet ve dalâlet ve hattâ hıyanet içinde bulunabilirler. Hattâ bu iktidar sahipleri şahsî menfaatlerini, müstevlîlerin siyasî emelleriyle tevhit edebilirler. Millet, fakr u zaruret içinde harap ve bîtap düşmüş olabilir.

Ey Türk istikbalinin evlâdı! İşte, bu ahval ve şerait içinde dahi vazifen, Türk istiklâl ve cumhuriyetini kurtarmaktır. Muhtaç olduğun kudret, damarlarındaki asil kanda mevcuttur.

Mustafa Kemal Atatürk

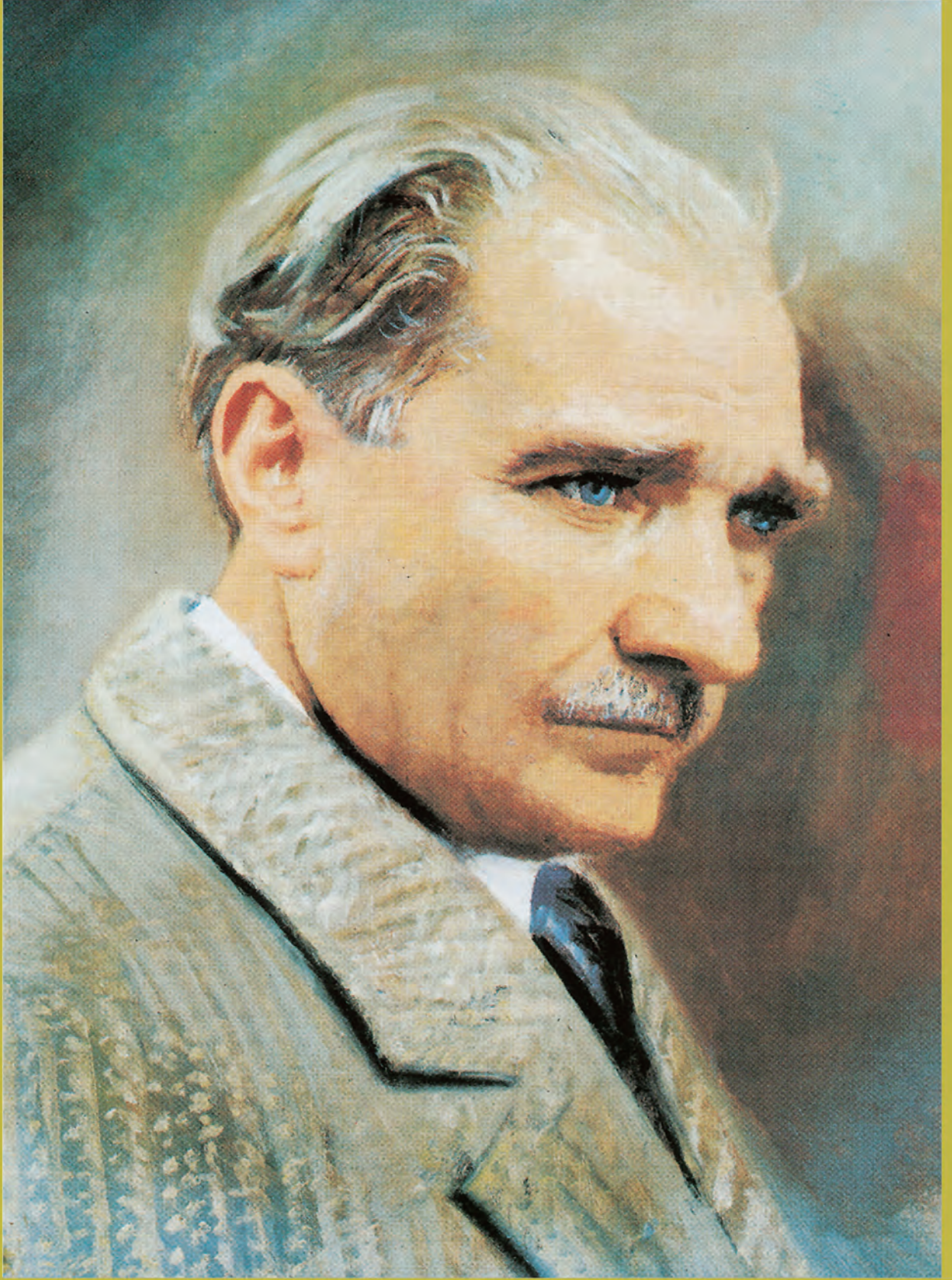

MUSTAFA KEMAL ATATÜRK



## İSTİKLÂL MARŞI(\*)

Söz: Mehmet Âkif ERSOY  
Müzik: Osman Zeki ÜNGÖR

**Moderato**

1- Kork - ma sön - mez bu şa - fak - lar - da yü - zen al san -  
2- Çat - ma kur - ban o - la - yım çeh - re - ni ey naz - lı hi -  
cak Sön-me-den yur - du - mun üs - tün - de tü-ten en son o - cak O  
lâl Kah-ra-man ır - kı - ma bir gül Ne bu şid - det bu ce-lâl Sa -  
be - nim mil - le - ti - min yıl - dı - zı - dır par - la - ya-cak O be -  
na ol - maz dö - kü - len kan - la - rı - mız son - ra he-lâl Hak - kı -  
nim - dir o be - nim mil - le - ti - min - dir an - cak  
dır Hak - ka ta - pan mil - le - ti - min is - tik - lâl

(\*) İstiklâl Marşı'nın birinci sözlerini söylerken virgül(,), ikinci sözlerini söylerken yıldız(\*) işaretinin bulunduğu yerlerde soluk alınız.

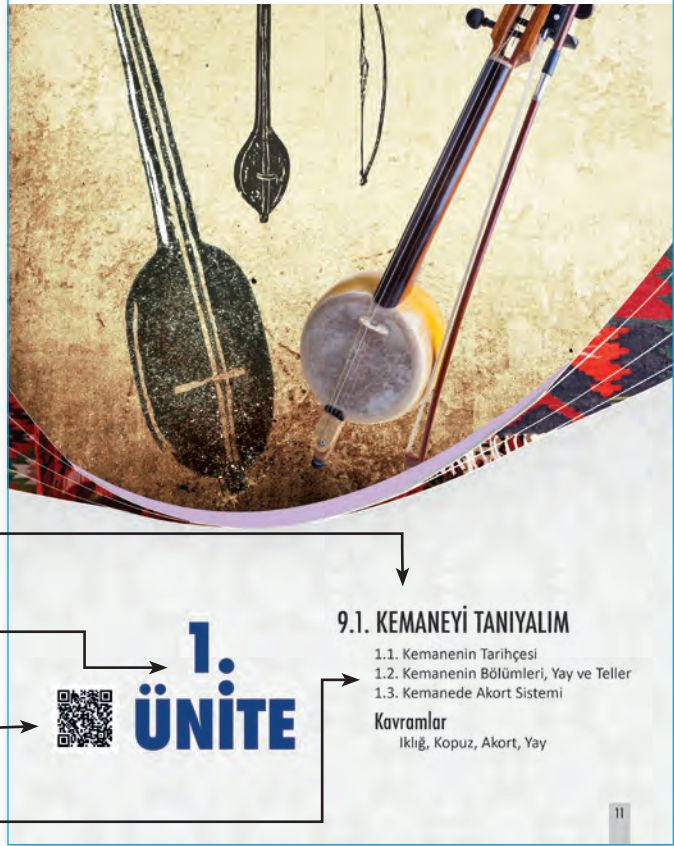

**Ünite Genel Adı:** İşlenecek ünite adlarını gösterir.

**Ünite Numarası:** İşlenecek ünite numarasını gösterir.

**Karekod :** Kitabın bulunduğu internet sitesine yönlendiren linki içerir

**Ünitede İşlenecek Konuların Adları:** Ünitedeki işlenecek alt konuların adlarını gösterir.

**Hazırlık Çalışmaları:** Yeni bilgilerin öğrenilmesi amacıyla ön bilgilerin harekete geçirilmesini, konuyu sezdirmeyi amaçlayan, eser ve çalgıların incelenmesine yönelik soru, etkinlik ve benzeri çalışmaları kapsar.



## Hazırlık Çalışmaları

Bu gün kullanmakta olduğumuz bütün çalgılar zamanla geliştirilmiş değişikliğe uğramışlardır. Kemane çalgısı zaman içinde ne tür değişimlere uğramış olabilir? Araştırınız. Bulduğunuz sonuçları sınıfta arkadaşlarınızla paylaşınız.

**Etkinlik:** Sınıf içinde öğrencilerin konuya yönelik etkin katılımının sağlandığı bölümdür.



## 1.ETKİNLİK:

Kemanenin tarihsel süreçte geçirdiği evreler ile ilgili görsellerle desteklenmiş bir sunum hazırlayınız. Hazırladığınız sunumunuzu arkadaşlarınızla paylaşınız.

**Hatırlatma:** İşlenen konudaki önemli yerleri hatırlatır.

## HATIRLATMA!

*Yay çalışmalarına başlamadan önce kemanede tellerin hangi sırayla numaralandırıldığını ve hangi seslere akort edildiklerini hatırlayalım.*



**Okuma Metni:** Konuya veya etkinliğe yönelik okuma metinlerini belirtir.

3. ÜNİTE

## KONFÜÇYÜS VE MÜZİK

Doğu uygarlığının en önemli filozoflarından biri olarak kabul edilen Konfüçyüs M.Ö. 551 yılında Çin'in Lao kentinde doğdu. Ölüm tarihi M.Ö. 479'dur. Çocukluk ve gençlik yıllarında "altı antik sanat" öğrendi ve bu alanlarda ustalaştı: Ayın yürütme, aritmetik, okçuluk, savaş arabası kullanma, okuma ve müzik. Meslek yaşamına, ambar bekçisi olarak başladı. Kısa süre sonra altı sanattaki engin bilgisi ve onları öğretmedeki yeteneği nedeniyle aranılır oldu. Hayatının geri kalan kısmında kendini öğretmeye adanmıştı.

Konfüçyüs'ün eğitim anlayışında üzerinde durduğu değer, erdemdir. Ona göre eğitimin amacı, her yurttaşın ve yöneticinin erdemli olmasıdır. Konfüçyüs erdemli insanı şu şekilde tanımlamaktadır: "Güçlükleri yenmeyi birinci ödevi kabul eden ve ödülü sonraya bırakan bir kimseye erdemli denir." Konfüçyüs'ün en ünlü ahlak ilkesi ise "Kendine yapmasını istemediğin bir şeyi başkasına da yapma" dır.



KONFUCIUS.

Konfüçyüs, dersler arasında müziğe önemli bir yer ayırmıştır. Yetiştirdiği öğrencilerin zihinlerini zenginleştirmek ve derinleştirmek için şiir, dans ve müzik öğrenmelerini zorunlu sayacak kadar sanata önem veren bir düşünürdür. Konfüçyüs'ün etik bir değer olan erdem ile müziği birleştirmesi ilginçtir: "Erdem, insan yaradılışının temelidir; müzik ise erdemün süsüdür"; "Bir kimse müziği elde ederse kalbini düzeltir; temiz, nazik ve inançlı bir kalp, kendiliğinden gelişir."

Konfüçyüs'ün müziğe verdiği önemi, günümüze ulaşan birçok başka sözünden de anlayabiliriz. Bunlardan bazıları şunlardır:

Bir milletin karakterini anlamak için, onların müziğine bakınız.  
Bir toplumun müziği bozuldu mu, o toplumda pek çok şey bozulmuş demektir.  
Hayat, istrap ve keder verirse sükûneti müzikte arayınız.  
Müzik gökle toprak arasında bir ahenktir.

**Ölçme ve Değerlendirme:** Öğrencilerin, ünite ile ilgili öğrendiklerini çoktan seçmeli, boşluk doldurmalı, doğru yanlış ve açık uçlu sorularla birlikte özdeğerlendirme, akran değerlendirme ve öğretmen değerlendirme gibi performanslarının değerlendirilmesine yönelik bölümdür.

## ÖLÇME VE DEĞERLENDİRME

Aşağıdaki soruları dikkatle okuyunuz ve doğru seçeneği işaretleyiniz.

- İlk Oğuz yaylı sazının adı aşağıdakilerden hangisidir?  
A) Kemane B) Kemence C) Keman D) İkliğ E) Viyola
- Aşağıdakilerden hangisi, kemane çalgısını oluşturan ana bölümlerden biridir?  
A) Tekne B) Eşik C) Tel D) Burgu E) Deri
- İyi bir yayın özellikleri aşağıdakilerin hangisinde doğru olarak verilmiştir?  
A) Eğimli ve ağır B) Siyah atkuyruğundan ve hafif C) Beyaz, hafif ve düzgün D) Yumuşak ağaçlardan yapılmış ve beyaz atkuyruğundan E) Düzgün ve ağır
- Kemane tellerinde yaygın olarak kullanılan kesitleri aşağıya yazınız.  
1. Tel) ..... 2. Tel) ..... 3. Tel) ..... 4. Tel) .....
- Diyapazona göre tellerin akort edildiği sesleri yazınız.  
1. Tel) ..... 2. Tel) ..... 3. Tel) ..... 4. Tel) .....



**Sayfa Numarası:** Hangi sayfada olduğunu gösterir.

<b>KİTABIN TANITIMI</b> .....	<b>8 - 9</b>
<b>ÜNİTE.1. KEMANEYİ TANIYALIM</b> .....	<b>11</b>
1.1. Kemanenin Tarihçesi .....	12
1.2. Kemanenin Bölümleri, Yay ve Teller .....	13
1.3. Kemanede Akort Sistemi.....	20
Okuma Parçası .....	23-24
Ölçme ve Değerlendirme .....	26
<b>ÜNİTE.2. KEMANE ÇALMADA DURUŞ POZİSYONU VE TUTUŞ TEKNİKLERİ.</b> ....	<b>27</b>
2.1. Duruş Pozisyonu .....	28
2.2. Kemanenin Tutuluşu ve Konumu .....	30
2.3. Yayın Tutuluşu ve Kemane Üzerindeki Konumu .....	37
Okuma Parçası .....	41
Ölçme ve Değerlendirme.....	42
<b>ÜNİTE.3. YAYIN TELLER ÜZERİNDE KULLANIMI VE ÇEVİRİM</b> .....	<b>43</b>
3.1. Yayın Bölümleri .....	44
3.2. Yay Yönleri ve Simgeleri .....	45
3.3. Kemanede Ses Üretiş ve Çevrim .....	45
3.4. Yay Çalışmaları .....	54
Okuma Parçası .....	64
Ölçme ve Değerlendirme .....	65
<b>ÜNİTE.4. KEMANE ÇALMA TEKNİKLERİ</b> .....	<b>67</b>
4.1. Parmakların Konumlandırılması .....	68
4.2. Birinci ve İkinci Telde Çalışmalar .....	71
4.3. Üçüncü ve Dördüncü Telde Çalışmalar .....	86
4.4. Tüm Tellerde Çalışmalar .....	94
Okuma Parçası .....	98-99
Ölçme ve Değerlendirme .....	100
<b>ÜNİTE.5. TEMEL YAY TEKNİKLERİ</b> .....	<b>101</b>
5.1. Bağımsız Yay (Detaşe) Tekniği .....	102
5.2. Bağlı Yay (Legato) Tekniği .....	104
5.3. Bağlı ve Bağımsız Yay Tekniğinde Etütler .....	106
Okuma Parçası .....	109
Ölçme ve Değerlendirme .....	110
<b>ÜNİTE.6. ETÜTLER VE DAĞARCIK</b> .....	<b>111</b>
6.1. Etütler .....	112
6.2. Ezgi Dağarcığı .....	119
Okuma Parçası .....	139
Ölçme ve Değerlendirme .....	140
Sözlük .....	141
Kaynakça .....	142
Görsel Kaynakça .....	143
Eser Kaynakçası.....	143-144
Cevap Anahtarı .....	144
Genel Ağ Adresleri.....	145
Karekod Linkleri .....	145



# 1. ÜNİTE



## 1. KEMANEYİ TANIYALIM

- 1.1. Kemanenin Tarihçesi
- 1.2. Kemanenin Bölümleri, Yay ve Teller
- 1.3. Kemanede Akort Sistemi

### Kavramlar

İkliğ, Kopuz, Akort, Yay



### Hazırlık Çalışmaları

Bu gün kullanmakta olduğumuz bütün çalgılar zamanla geliştirilmiş değişikliğe uğramışlardır. Kemane çalgısı zaman içinde ne tür değişimlere uğramıştır? Araştırınız. Bulduğunuz sonuçları sınıfta arkadaşlarınızla paylaşınız.

## 1.1. Kemanenin Tarihçesi

İlk çağlardaki medeniyetler yaylı saz kullanmamışlardır. Yapılan araştırmalar sonucunda yaylı çalgıların ortaya çıktığı dönemin, Orta Çağ olduğu düşünülmektedir. Orta Asya’da yapılan İlk Çağ dönemiyle ilgili kazılarda bulunan duvar resimlerinde, bazı çalgıların resmedildiği ancak bunların arasında yay ile çalınanların olmadığı görülmüştür.

Asya Türklerinin henüz İslamiyet’ten önce, yani takriben altıncı yüzyıldan itibaren yaylı saz (yaylı kopuz), çalmış oldukları ve ilk Oğuz yaylı sazına “ıklığ” denildiği bilinmektedir. (Görsel 1.1,2,3,4) İklığ kelimesi, “ok” anlamında “ık” ve “olan” anlamında “lığ” kısımlarından birleşiktir. “Oklu” anlamında kullanılan eski bir sözcüktür.



Görsel 1.1.1: İklığ

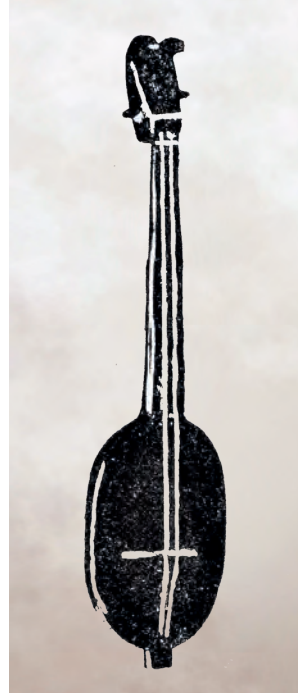

Görsel 1.1.2: İklığ



Görsel 1.1.3: İklığ

Aşağıda verilen metinde de görüldüğü gibi Anadolu Türkçesinde ıklığ sazının yayına “keman” ve onu çalana “kemancı” denilmiştir.

#### “İklığ” sözcüğünün geçtiği eski bir metin örneği.

Geruvaram biri kişi yolda gezerdi,  
Urur kemancı şeyler ol ıklık,  
Bizi sevenlere budur konukluk,  
Dahi birisinin söyler kopuzu,  
Cefadır dostlarının aş tuzu.

#### Günümüz Türkçesi.

Geri varıp gideyim, bir kişi yolda gezerdi,  
Kemancı o kemaneyle (ıklığ) vurup bir şeyler  
söylerdi,  
Bizi sevenlere konukluk bu şekildedir,  
Sazı(kopuzu) yine başka bir şarkıyı söyler,  
Cefadır dostlarımın aş tuzu.  
Anonim

Kemanenin gelişimine baktığımızda farklı isimlendirmelerle karşılaşırız. Telli tüm çalgılara “kopuz” isminin verildiği Orta Asya içlerinden başlayan yolculuğunda kemaneye “kıl kopuz”, ok (yay) ile çalınanlara “okluğ”, “ıklığ” denilmiştir. Kemanenin tarihsel gelişimi içinde yapımında kullanılan malzemeler değişime uğramıştır. Başlarda iki teli olan kemanenin tel sayısı, zaman içinde önce üçe (Görsel 1.5) sonra dörde (Görsel 1.6) çıkmıştır. Aşağıdaki Görsellerde kemanenin gelişim sürecinde eklenen tel sayıları ve tekne yapılarındaki değişim görülmektedir.



Görsel 1.1.4: Kabak kemane



Görsel 1.1.5: Yörük kemesesi



Görsel 1.1.6: Kemane



### 1. ETKİNLİK:

Kemanenin tarihsel süreçte geçirdiği evreler ile ilgili görsellerle desteklenmiş bir sunum hazırlayınız. Hazırladığınız sunumunuzu arkadaşlarınızla paylaşınız.

## 1.2. Kemanenin Bölümleri, Yay ve Teller

Kemane; tekne yani gövde, sap ve burguluk olmak üzere üç ana bölümden oluşur. (Görsel 2. 1, 2, 3)

### TEKNE



Görsel 1.2.1:

### SAP



Görsel 1.2.2:

### BURGULUK



Görsel 1.2.3:

Yapımında tekne olarak çoğunlukla su kabağı (Görsel 2. 4) tercih edilir.

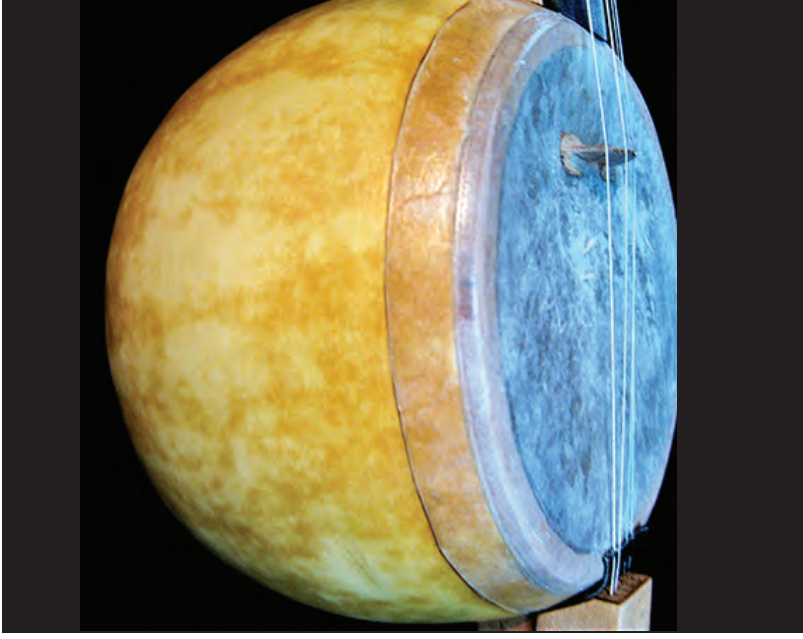

*Görsel 1.2.4: Su kabağı - Kemane teknesi*

Ağaçtan yapılanları da vardır ve genellikle ceviz, dut, akçaağaç vb. ağaçlar kullanılır. Ağaçtan kemaneler tek parça ağaçtan oyularak elde edilen (Görsel 2. 5) ve belirli incelikte ve eşit genişlikte kesilmiş ağaçların bir kalıp çevresinde birleşmesiyle oluşan (yaprak tekne) kemaneler olarak ikiye ayrılır. (Görsel 2. 6)



*Görsel 1.2.5 : Ağaç oyma tekne - Kemane teknesi*



*Görsel 1.2.6: Yaprak tekne - Kemane teknesi*

Türk halk müziği çalgıları içinde deri kapaklı tek yaylı çalgı kemanede tekneye gergin bir şekilde yapıştırılan deri, çoğunlukla oğlak derisi (Görsel- 2. 7) ya da büyükbaş hayvanların yürek zarı (Görsel-2. 8) gibi doğal malzemelerden tercih edilir.

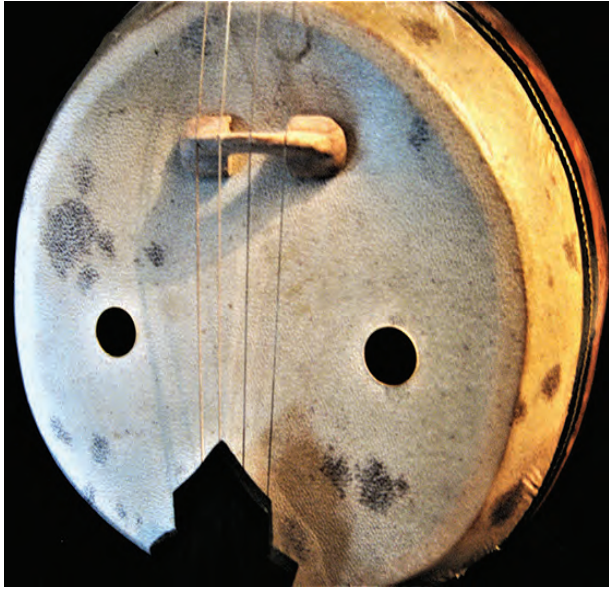

*Görsel 1.2.7: Oğlak derisi*



*Görsel 1.2.8: Yürek zarı*

Sap ağacı olarak akçaağaç (Görsel-2. 9)ceviz, maun (Görsel-2. 11) gibi ağaçlar kullanılmakla birlikte parmakların tellerle birlikte sapa değdiği bölüm olan tuşede, abanoz (Görsel-2. 9-11) ya da gül gibi daha sert ağaçlar kullanılmaktadır.



*Görsel 1.2.9: Akçaağaç – Kemanen sapı*



*Görsel 1.2.10: Maun- Kemanen sapı*



*Görsel 1.2.11: Abanoz ağacı- Kemanen tuşesi*



## 2. ETKİNLİK:

Kemane yapımında kullanılan malzemeleri ve kemanenin bölümlerini tanıtan kısa bir video hazırlayınız. Sınıfta arkadaşlarınızla birlikte izleyiniz.

Kemane, yay ile çalınan bir müzik aletidir. Yayı oluşturan bölümler, kılların takıldığı ağaç ve kıllardır. Tüm yaylı çalgılarda olduğu gibi kemanede de yay yapımında hangi ağacın ve kıllarda hangi (siyah/beyaz) atkuyruğu kılının kullanıldığı, sese katkısı olan etkenlerdir. (Görsel-2. 12,13) Kemanda kullanılan vidalı gergi sistemi olan yaylar da kemane icrasında kullanılabilir. İyi bir yayda olması gereken özellikler kullanılan ağacın gerilmeye dayanabilecek sertlikte düzgün olması, hafifliği ve kılların niteliği şeklinde sıralanabilir. Tüm doğal atkuyruğu kıllarda olan ve çıplak gözle görülemeyen pürüzlü yüzey, siyah renkli atkuyruğunda daha yoğun olduğundan kemanda olduğu gibi kemanede de çoğunlukla tercih edilmez. (Görsel-2. 14)



**Görsel 1.2.12 :** Farklı boyda kemane yayları



**Görsel 1.2.13 :** Kemanede kullanılan yay örnekleri



**Görsel 1.2.14 :** Siyah atkuyruğundan yapılmış bir kemane yayı



Kemane sesinin oluşumunda, yapımında kullanılan malzemeler ve yay dışında etkisi olan bir diğer etken de tellerdir. Günümüzde beş ya da altı telli kemaneler de bulunmakla birlikte yaygın olarak kullanılan kemanelerde tel sayısı dördür. Kemane çalgısı zaman içinde değişip gelişirken tel sayısı ile birlikte tel olarak kullanılan malzemelerde de değişiklikler olmuştur. İlk zamanlarda tüm çalgılarda olduğu gibi atkuyruğu kılı ve bağırsaktan elde edilen teller kullanılırken sonraları metal teller kullanılmaya başlanmıştır.

Yakın zamana kadar kemane için üretilmiş, kesitleri(kalınlıkları) kemane için belirlenmiş teller yoktu. Kemane, bağlama çalgısı için üretilen teller kullanılmaktaydı. Günümüzde kemane için özel olarak üretilmiş teller bulunmakla birlikte hâlen bağlama için üretilen telleri kullanan icracılar da vardır. (Görsel-2. 15,16)

Dört telli bir kemanede teller inceden kalına doğru numaralandırılır ve akort edildikleri sese göre adlandırılırlar. Buna göre tellere sırasıyla birinci tel 're' ,ikinci tel 'la', üçüncü tel 're' ve dördüncü tel de 'sol' teli olarak isimlendirilir.



**Görsel 1.2.15 :** Bir ve ikinci teller



**Görsel 1.2.16 :** Üç ve dördüncü teller



**Görsel 1.2.17 :** Kemanede tel numaraları

Kemane için özel olarak üretilmiş teller ile bağlama telleri arasındaki en dikkat çekici fark üç ve dördüncü tellerde görülür. Kemane için yapılmış üç ve dördüncü tellerin dış yüzeyi diğerlerine göre oldukça düzdür. (Görsel-2. 18)



Görsel 1.2.18: Kemane teli

Kemanede tellerin özellikleri, kesitlerine göre değişiklik gösterebilir. Yaygın olarak kullanılan tel kesitleri yandaki tabloda verilmiştir.

1. Tel	0,18	0,20
2. Tel	0,28	0,30
3. Tel	0,40	0,40
4. Tel	0,50	0,50

Bunların yanı sıra tüm tellerin kalınlıklarını kendi tercihlerine göre belirleyen icracıların sayısı da değildir.

Kemanede kullanılan ve tellerin titreşimini deri aracılığı ile tekneye iletme görevi olan eşikler kemik, boynuz ve çeşitli ağaç türlerinden yapılabilmektedir. (Görsel-2. 19)



Görsel 1.2.19: Kemanede kullanılan eşikler

Kemane eşiği yapımında çoğunlukla akçağaç tercih edilmektedir. (Görsel-2. 20)



Görsel 1.2.20: Kemane eşiği



### 3. ETKİNLİK:

Aşağıdaki terimleri kemane üzerinde göstererek uygun boşluklara yazınız.

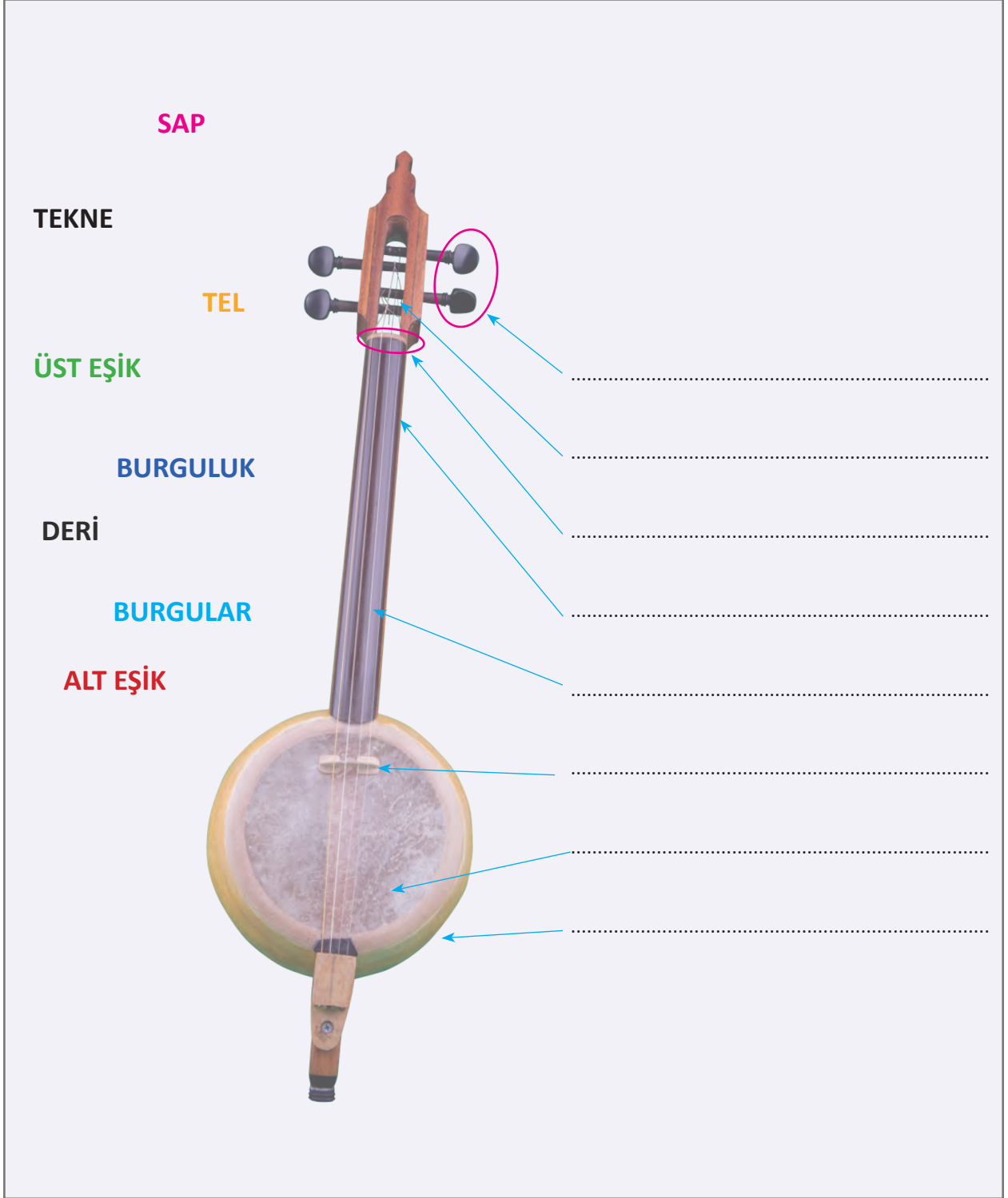

### 1.3. Kemanede Akort Sistemi

Kemanede tel numaralarının inceden kalına doğru sıralandığını öğrenmiştik. Tellerin akort edildiği ses aralıkları ise kalından inceye doğru sıralanır. Kemanede standart akort, sol-re 5'li, re-la 5'li ve la-re 4'lü olarak yapılır.

Kemanede tellerin akort edildiği sesler.

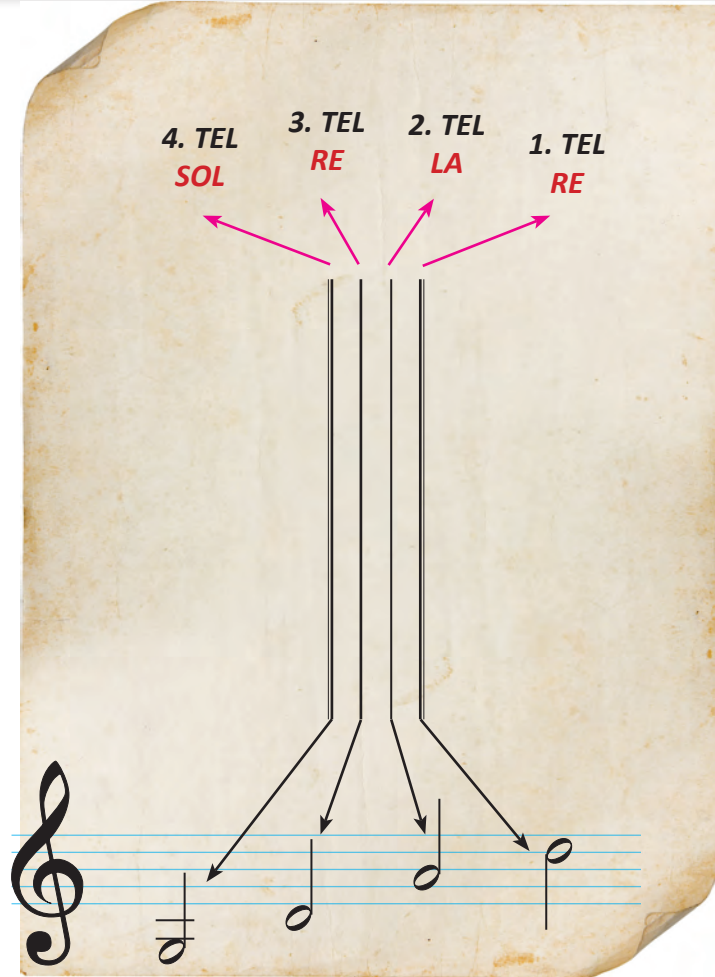
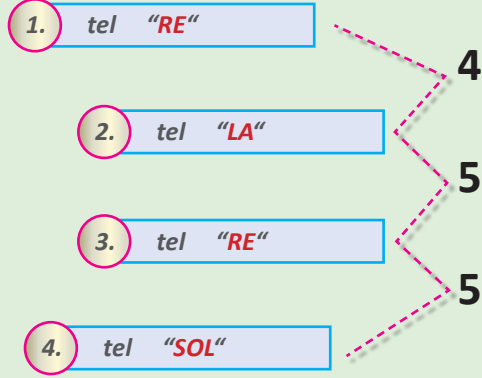

Teller; sol, re, la, re olarak isimlendirilse de halk müziğimiz aktarımlı ses sistemine sahip olduğundan diyapazona göre tellerin akort edildiği sesler farklıdır. Bu duruma göre tellerin akort edildiği sesler diyapazona göre aşağıdaki gibidir.

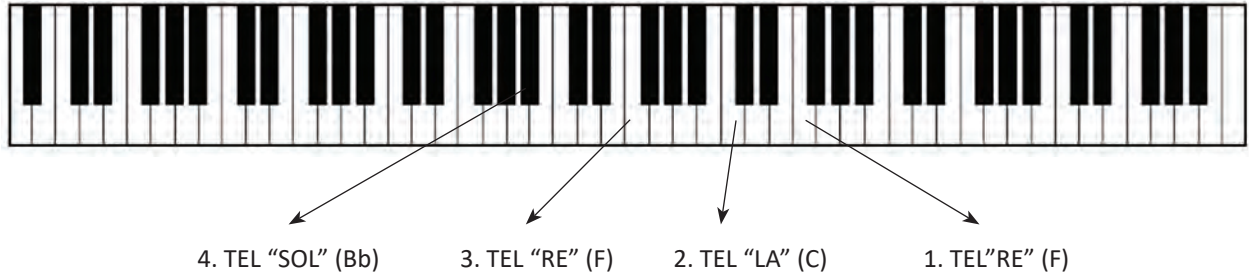

Ayrıca kemane, Orta Anadolu ve Teke Yöresi adıyla ifade edilen Güney Ege ve Akdeniz bölgesi'nde 4. tel "**SOL**" yerine "**LA**" sesine akort edilerek çalınır ve bu akorda göre aralıklar 4-5-4' lü olur.



#### 4. ETKİNLİK:

Aşağıdaki fotoğrafta bulunan burgulara hangi tellerin takılacağını yanlarına yazınız ve çalgınızda hangi telin hangi burguya takıldığını gösteriniz.





### 5. ETKİNLİK:

Aşağıdaki bulmacayı çözünüz.

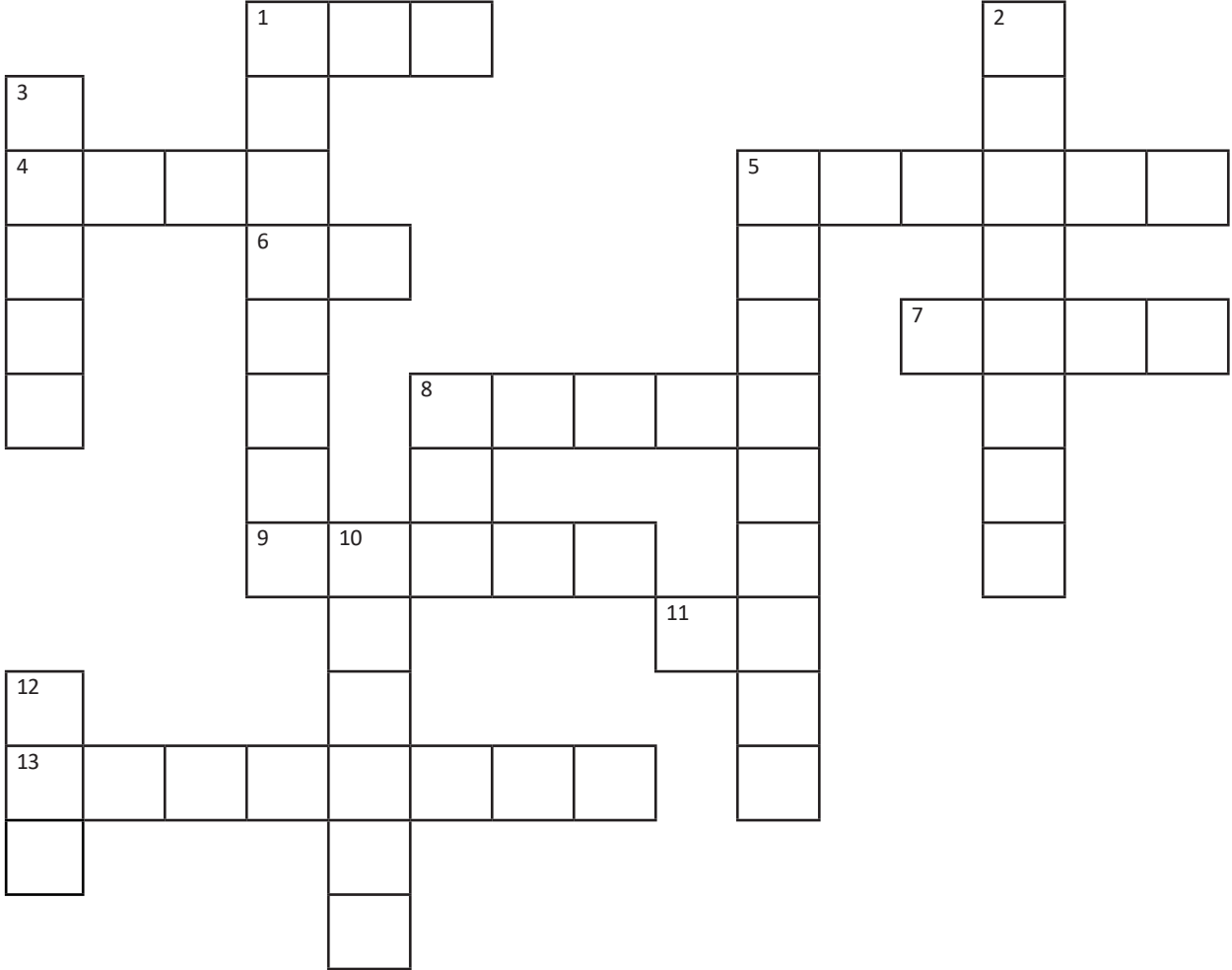

#### SOLDAN SAĞA

1. Kemanede dördüncü telin akort sesi.
4. Kemanede kullanılan tellerin titreşimini deri aracılığı ile tekneye ileten kısmın adı.
5. Belirli incelikte ve eşit genişlikte kesilmiş ağaçların, bir kalıp çevresinde birleşmesiyle oluşan keman teknesine verilen ad.
6. Yay kılı yapımında yararlanılan hayvanın adı.
7. Parmakların tellerle birlikte sapa değdiği bölümün adı.
8. Kemanede bulunan üç ana bölümden birinin adı.
9. İlk Oğuz yaylı sazına verilen ad.
11. Kemanede ikinci telin akort sesi.
13. Eşiğin yapımında çoğunlukla kullanılan ağacın adı.

#### YUKARIDAN AŞAĞIYA

1. Kemanenin yapımında çoğunlukla kullanılan bitkinin adı.
2. Kemanede bulunan üç ana bölümden birinin adı
3. Kemanede kullanılan ağaç türlerinden birinin adı
5. Tekneye tutkalla gerdirilerek yapıştırılan malzemelerden birinin adı.
8. Tuşede kullanılan ağaç türlerinden birinin adı.
10. Yayla çalınan Türk halk müziği çalgısının adı.
12. Kemanede bulunan üç ana bölümden birinin adı.

## KEMANE YAPIMINDA SABIR VE USTALIK – TEVFİK GÜLTEN

Röportaj: Fatih DENGİZ-Doğukan T. BAŞARAN

### Kemane yapmaya nasıl karar verdiniz ve ne zaman başladınız?

1986 yılında, Türkiye'deki en başarılı kabak kemane yapımcısı olarak gördüğüm Galip Güvençoğlu ile tanışmam sayesinde bu işe merak saldım ve kemane yapmaya karar verdim. O zamandan emekli olduğum 2003 yılına kadar hobi olarak bu işi sürdürdüm.

### Bu işte ne zaman ustalık seviyesine ulaştınız?

Başladıktan birkaç sene sonra, yani doksanlı yıllarda ses kalitesi anlamında ustalaştığımı söyleyebilirim. Ancak tasarım anlamında ustalaşmam 2000'li yılları buldu. Önceleri çalgıları kendim için yaptığımdan ötürü yörede hangi ağaçlar varsa onları kullanıyordum. Başkaları için yapmaya başladıktan sonra akçağaç, abanoz ve maun gibi ağaçlarla çalıştım. Tabii bu ağaçları sap yapımı için kullandım. Gövdeyi her zaman su kabağından ürettim.



### Kemane dışında başka çalgılar da ürettiniz mi?

Hobi olarak cura, bağlama, ney ve sipsi yaptım. Fakat ustalık alanımın sadece kabak kemane olduğunu söylemeliyim. Bir doktorun, mesleğin ilerleyen yıllarında tek bir alanda ustalaşması gibi ben de kemane yapımında ustalaşmayı tercih ettim.

### Bir kemaneyi üretmek ne kadar vaktinizi alıyor?

Bir hafta kadar vakit gerekiyor. Ancak yapımdaki bazı işlemlerden sonra bir süre beklemek gerektiği için zamanı verimli kullanmak adına o sırada başka bir kabak kemanenin yapımına başladığım oluyor. Böyle durumlarda iki adet kabak kemaneyi yaklaşık on gün içinde bitirebiliyorum.

### Bu işle uğraşırken karşılaştığınız zorluklar nelerdir?

Acemilik yıllarımda yaptığım çalgılarda istediğim ses kalitesini yakalayamadığım zamanlar oldu. Ayrıca estetik anlamda görüntüsünü beğenmediğim, ilkel diye tabir edebileceğim çalgılar yaptım. Ancak uzun yıllar sabırlı çalışmamın ve verdiğim emeğin karşılığı olarak şu an hiçbir zorlukla karşılaşmadığımı söyleyebilirim. Artık gözlerim kapalı halde bile bir kemaneyi üretebilirim. Her işte de durum aslında böyle değil midir? Ustalaştıkça her şey kolaylaşmaya başlar.



### **Çalgı yapımı sabır gerektiren bir iş. Bunun günlük hayatınıza ne gibi etkileri oldu?**

Evet, oldukça sabır gerektiren bir iş. Fakat zaten kendimi halk tabiriyle “ağır tabanlı” biri olarak tanımlıyorum. Acele ederek hiçbir işte verimli olunamayacağını düşünüyorum. Sabretmek ve çok çalışmak her işte olduğu gibi çalgı yapımında da önemli rol oynayan nitelikler. Otuz yılı aşkın zamandır kemane yapıyorum ve hala bu işi çok seviyorum. İnsanların bir ihtiyacına karşılık vermek beni mutlu ediyor. Tüm insanlar birbirine benzese de bambaşka özellikleri var. Benim de her bitirdiğim çalgı birbirinden farklı oluyor. Bu beni hala çok heyecanlandıran bir durumdur. Şu an kemane yapmasaydım boş zamanımı nasıl değerlendirirdim hiçbir fikrim yok. Kafamda yerini başka bir uğraş ile dolduramıyorum. Bir değer üretiyorum. Bunun verdiği heyecan ve mutluluk bana yetiyor.

### **Kemane yapımında bir işlem sırası var mı? Önce hangi parçanın yapımından başlıyorsunuz?**

Aslına bakarsanız işlem sırası ustanın kendisine kalmış diyebilirim. İster gövdeyi ister sapı önce yaparak başlayabilirsiniz. Gövde yapımında önce kabağı kesip içini temizliyorum. Ardından yürek zarını kabağa gerdikten sonra bir süre beklemeye bırakıyorum. Ancak genellikle birçok kemane sapını art arda yapıyorum. Daha sonra tamamladığım gövdelere bunları monte ediyorum. Bu şekilde çalışmak zaman açısından daha verimli oluyor.



## Kemane öğrencilerine ve çalgı yapım ile uğraşmak isteyen gençlere önerileriniz nelerdir?

Şu sıralarda Türkiye’de kemaneye müthiş bir talep var. Her Türk müziği korosunda en az bir tane kemane var artık. En küçük illerimizden bile talepler geliyor. Neredeyse her ilimizde kemane üretmeye başlayan birçok arkadaşımız var. Ülkece adeta kemaneyi yeniden keşfettik. Geçmiş yıllarda ilkel görüldüğü için korolara, orkestralara alınmazdı. Bu konuda TRT sanatçısı İhsan MENDEŞ’ in büyük bir mücadelesi ve katkısı oldu. Ben bile daha düne kadar kemaneyi Teke Yöresi çalgısı olarak adlandırıyordum. Ancak bugün Anadolu’nun her köşesinden gelen taleplere bakınca, artık bunu Türkiye’nin çalgısı olarak adlandırmanın daha doğru olduğunu düşünüyorum. Hatta birkaç genç sanatçımızın yurtdışındaki büyük senfoni orkestralarına kemaneyle eşlik etmesinden sonra benim gözümde artık dünya çalgısı oldu, evrenselleşti. Almanya, Avusturya, Avustralya, Hollanda, İngiltere, Kanada, gibi ülkelerden de kemaneye talep var. Kemane yükselen bir değer. Dolayısıyla çalmaya ya da yapmaya ilgi duyan gençlere önerim, sabırla çalışsınlar, değerlerimizi koruyup tüm dünyaya tanıtmaya devam etsinler.

Kemane çalgısı yapımına yıllarını vermiş çalgı yapım ustası Tefik GÜLTEN 1 Ocak 1959 tarihinde Burdur ilinin, Bucak kazasında dünyaya geldi. İlk ve Orta öğrenimini burada tamamladı. Evli ve iki çocuk babası olan Tefik GÜLTEN, kemane yapmaya devam etmektedir.



**ÖLÇME VE DEĞERLENDİRME**

Aşağıdaki soruları dikkatle okuyunuz ve doğru seçeneği işaretleyiniz.

**1. İlk Oğuz yaylı sazının adı aşağıdakilerden hangisidir?**

- A) Kemane B) Kemançe C) Keman D) İklığ E) Viyola

**2. Aşağıdakilerden hangisi, kemane çalgısını oluşturan ana bölümlerden biridir?**

- A) Tekne B) Eşik C) Tel D) Burgu E) Deri

**3. İyi bir yayın özellikleri aşağıdakilerin hangisinde doğru olarak verilmiştir?**

- A) Eğimli ve ağır B) Siyah atkuyruğundan ve hafif C) Beyaz, hafif ve düzgün  
D) Yumuşak ağaçlardan yapılmış ve beyaz atkuyruğundan E) Düzgün ve ağır

**4. Kemane tellerinde yaygın olarak kullanılan kesitleri aşağıya yazınız.**

1. Tel) ..... 2. Tel) ..... 3. Tel) ..... 4. Tel) .....

**5. Diya pazona göre tellerin akort edildiği sesleri yazınız.**

1. Tel) ..... 2. Tel) ..... 3. Tel) ..... 4. Tel) .....

**6. Orta Anadolu ve Teke Yöresinde kemane farklı bir akort sistemiyle de çalınmaktadır.**

**Bu akort sistemindeki değişiklik aşağıdakilerden hangisinde doğru olarak gösterilmiştir?**

- A) 1. Tel mi sesine akortlanır. B) 1. Tel do sesine akortlanır.  
C) 4. Tel do sesine akortlanır. D) 4. Tel si sesine akortlanır.  
E) 4. Tel la sesine akortlanır.



# 2. ÜNİTE



## 2. KEMANE ÇALMADA DURUŞ POZİSYONU VE TUTUŞ TEKNİKLERİ

- 2.1. Duruş Pozisyonu
- 2.2. Kemanenin Tutuluşu ve Konumu
- 2.3. Yayın Tutuluşu ve Kemane Üzerindeki

Konumu

### Kavramlar

Duruş, Tutuş, Konum



### Hazırlık Çalışmaları

Kemane çalgısı ile ilgili görüntülü konser kayıtlarını sınıfa getiriniz, arkadaşlarınızla izleyiniz.

## 2.1. Duruş Pozisyonu

Tüm çalgılarda olduğu gibi kemane icrasında da çalgıya özgü genel bir duruş biçimi vardır. Kemane, icra ve çalgı formu olarak insanın oturmuş pozisyonuna göre gelişmiş bir çalgıdır.

Kemane çalmak için genel olarak rahat ve dik bir şekilde oturulur. Ayaklar ve dizler oturmuş durumda omuz genişliği kadar açılmalıdır. (Görsel - 2.1.1)



Görsel 2.1.1 : Kemanede oturuş. Ön görünüm.

Dik bir oturuş sağlanmalı, öne ya da arkaya doğru bir eğim olmamalıdır. (Görsel – 2.1.2)



Görsel 2.1.2 : Kemanede oturuş. Yan görünüm.



### 1. ETKİNLİK:

Kemane çalarken uyulması gereken doğru duruş ve oturuş kurallarını açıklayarak uygulayınız.

## 2.2. Kemanenin Tutuluşu ve Konumu

Müzik aletlerinin icrası insanların doğal duruş ya da oturuş pozisyonlarına göre gelişmiş ve insanlar bu pozisyonlara göre çalım tekniğı geliştirmişlerdir. Kemanenin icrası, keman, viyola, viyolonsel ya da klasik kemençe gibi diğeri yay ile çalınan çalgılardan farklıdır. Kemanede icra sırasında yay açısı sabit bir şekilde kalırken çalgı sağa ya da sola çevrilmektedir. (Görsel - 2.2.1)



Görsel 2.2.1 : Konumlandırma.



Görsel 2.2.2 : Kemanede tutuş. Üst görünüm.

Kemane diz üzerinde konumlandırılmadan önce üst eşiğin tam arka hizasından tutulur. (Görsel - 2.2.2) Elimizin doğal duruş pozisyonunda, başparmağımız ile işaret parmağımızın arasındaki boşluğa dikkat edildiğinde “U” şeklinde bir ovallik olduğu görülmektedir. Kemanenin üst eşiğinin arka kısmı, buradaki oval boşluğa yerleştirilerek başparmak ve işaret parmağı ile çalgının hâkimiyeti sağlanır. (Görsel - 2.2.3)



Görsel 2.2.3 : Kemanede tutuş. Arka görünüm.

Burada dikkatlerden kaçmaması gereken bir diğer etken başparmağımızdır. Başparmağımız sapı kuvvetlice sıkıp bileğin hareketine engel olacak bir gerginlik oluşturmamalıdır. Kemanenin kontrolünde önemli görevleri olan başparmak ile işaret parmağı, kemane tutuşunu birlikte gerçekleştirir.

Kemaneyi üst eşğin arka hizasından tuttuğumuzda işaret parmağımızın ilk boğum çizgisi tellerden ileride, önde olmalıdır. Yani çalgımıza baktığımızda işaret parmağımızın 1. boğum çizgisi görülebilmelidir. (Görsel - 2.2.4)



**Görsel 2.2.4 :** Kemanede tutuş. Yan görünüm.



Kemaneyi tutuş yüksekliği, yaklaşık olarak omuz hizasındadır. (Görsel - 2.2.5)



*Görsel 2.2.5 : Kemanede tutuş ön görünüm.*



Çalgının rahatça kontrol edilmesi için omuz, dirsek, bilek ve el birlikte çalışır. Bu koordineli görev paylaşımının sağlıklı bir şekilde sürdürülebilmesi için bileğimizi her zaman düz bir şekilde kullanmamız gerekmektedir. (Görsel - 2.2.6)

Görsel 2.2.6 : Kemanede tutuş. Bilek açısı.



## 2. ETKİNLİK:

Aşağıdaki 1' den 3' e kadar numaralandırılmış fotoğrafların hangisinde kemane tutuşu bilek açısı doğru olarak verilmiştir? İşaretleyiniz ve doğru olan tutuşu kemane üzerinde uygulayınız.

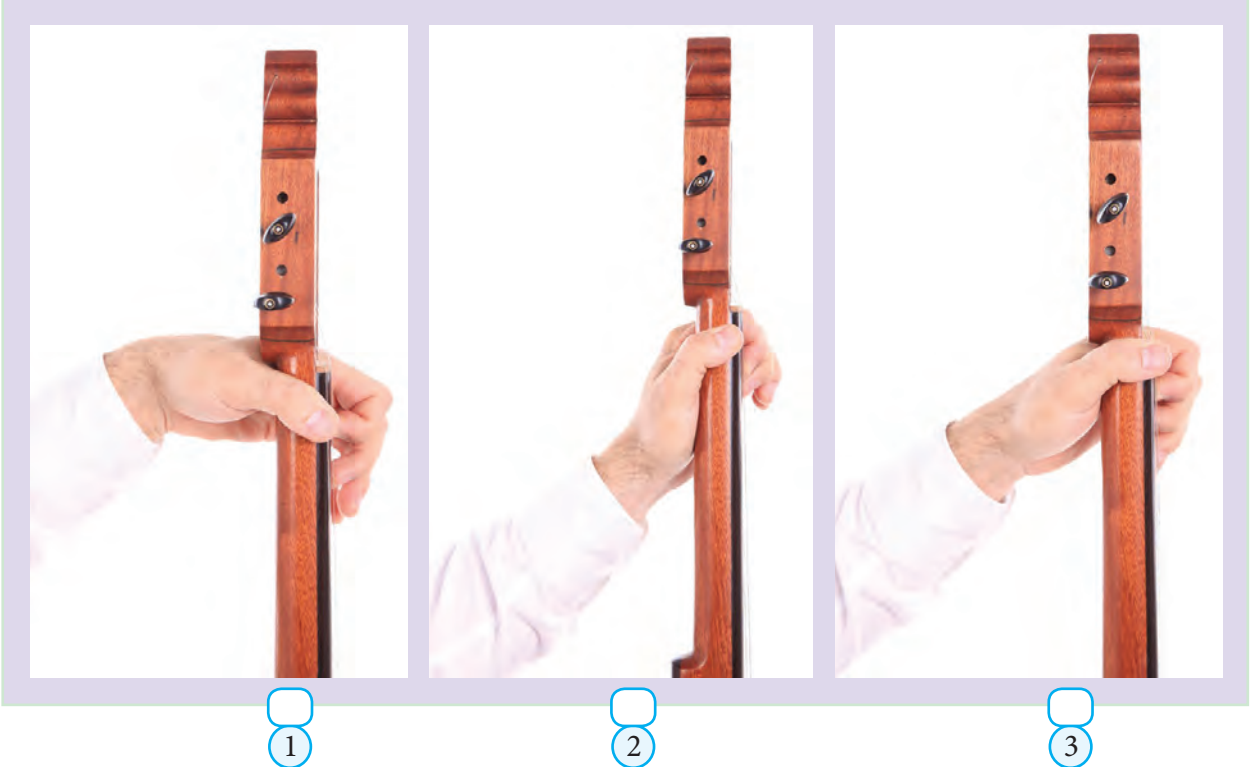

Kemaneyi tekniğine uygun olarak tuttuktan sonra bacağımız üzerinde dengeli bir şekilde konumlandırmak için dizde eklemden kalça yönüne doğru ilk 5-10 cm arasında uygun bir dayanak noktası tespit edilir. (Görsel - 2.2.7)



**Görsel 2.2.7 :** Kemaneye diz dayanak noktası.

Bu noktanın yeri, kişilerin fiziksel özelliklerine göre farklılık gösterebilmektedir. İnsanların fiziksel özellikleri birbirlerinden farklıdır. Kemanede doğru tutuş biçimini sağlamaya çalışırken bu farklılıkları göz önünde bulundurmak gerekir.

**3. ETKİNLİK:**

Kemanenin diz üzerinde konumlandırılmasını açıklayarak konumlandırınız.

Son dönemde kemane yapımında önemli gelişmeler kaydedilmiştir ve çalgının bacağımla temas ettiği uç noktada farklı ve kaymayı engelleyici malzemeler kullanılmasıyla çalgının kontrolünün artırılmasına katkıda bulunulmuştur. (Görsel - 2. 2. 8-9)



Görsel 2.2.8 : Kemane temas noktası-1.



Görsel 2.2.9 : Kemane temas noktası -2.

### 2.3. Yayın Tutuluşu ve Kemane Üzerindeki Konumu

Yay tutuluşu şu şekilde olur: Avucumuz kemaneye dönük durumdayken yay, işaret parmağımızın birinci boğumu ile başparmak arasına yerleştirilir. (Görsel - 2.3.1)

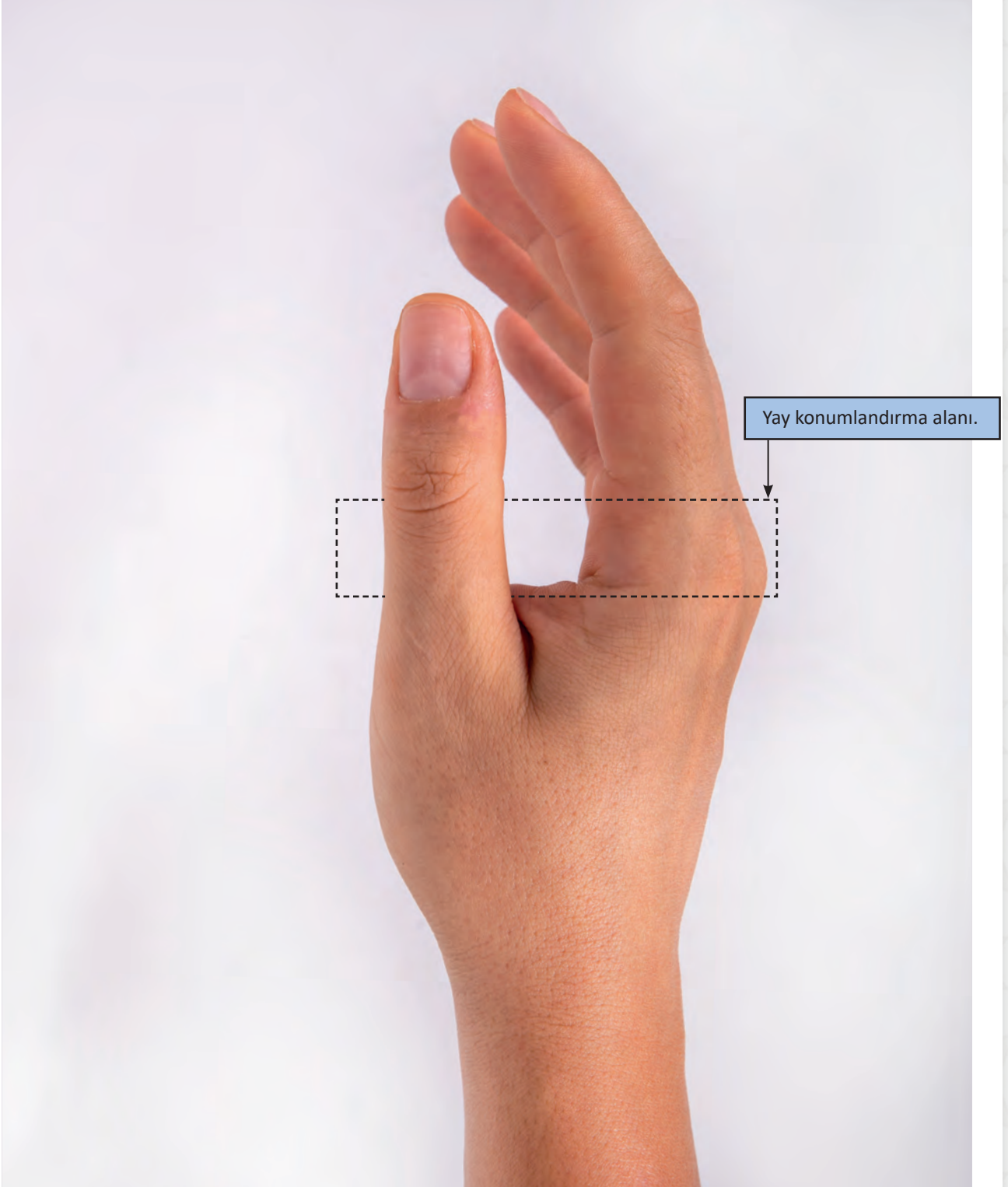

**Görsel 2.3.1** : Yay tutuş öncesi.



Görsel 2.3.2 : Kemanede yay tutuluşu.

Orta ve yüzük parmağımız da yay kıllarına içten temas edecek şekilde kemaneye doğru uzatılarak konumlandırılır. (Görsel - 2.3.2) Bunun nedeni yay kıllarının gerginliğini istenilen biçimde sağlayabilmektir.

Kemane icrasında yay hareketinin düz bir doğrultuda, yere paralel olarak gerçekleşmesi için yay tutuşunda esneklik olmalıdır.



#### 4. ETKİNLİK:

Aşağıdaki fotoğrafların hangisinde yay doğru şekilde tutulmuştur? İşaretleyiniz ve yayın doğru tutuluşunu açıklayarak tekniğine uygun şekilde tutunuz.



1



2



3



4

Kemanede yay, yatay olarak yani kemane ile dik bir açı oluşturacak şekilde kullanılır. (Görsel - 2.3.3)



**Görsel 2.3.3 :** Yay temas açısı.

Yayın tel üzerinde alt eşikten en az 4 cm, en çok 8 cm aralığındaki bölgede itilip çekilmesiyle ses elde edilir. (Görsel - 2.3.4)



**Görsel 2.3.4 :** Yay-Tel temas noktası.



### 5. ETKİNLİK:

Aşağıdaki fotoğrafların hangisinde yay kemaneye doğru şekilde temas etmiştir? İşaretleyiniz. Yayın tellere temas noktasını açıklayarak kemane üzerinde konumlandırınız

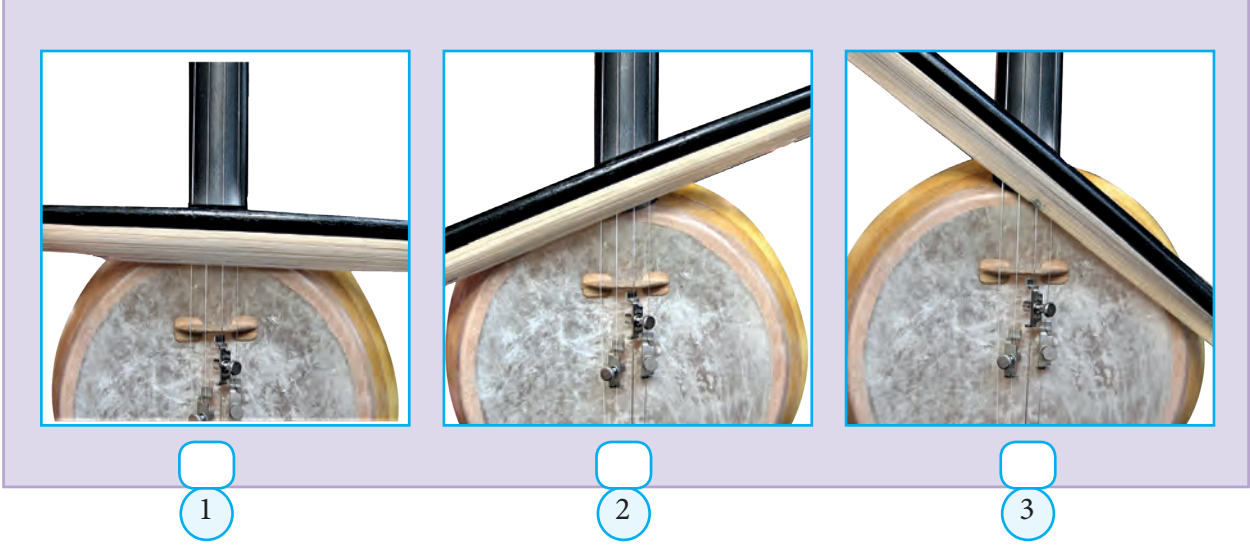

Yayın tellere temas konumu ve düzgün bir tutuş oluşması için ayna karşısında çalışma yapmak önemlidir. (Görsel - 2.3.5-6)



Görşel 2.3.5: Kemane ve yay tutuş-1.



Görşel 2.3.6: Kemane ve yay tutuş-2.



### 6. ETKİNLİK:

Hazırlık çalışması olarak izlediğiniz görüntü kayıtlarını, ünite de öğrendiğiniz doğru duruş ve tutuş açısından inceleyerek değerlendiriniz. Gözlemlerinizi sınıfta arkadaşlarınızla paylaşınız.



## ATATÜRK VE MÜZİK

Mustafa Kemal'in Sofya'da ataşemiliter olarak geçirdiği bir yıl Avrupa ortamındaki en uzun süresidir ve belki de yapacağı müzik devriminin düşünsel temelleri oradaki yaşantılar sonrasında atılmıştır. Sofya'nın Osmanlı sonrasındaki kısa sürede kaydettiği gelişme onda derin bir üzüntü yaratmıştır. Atatürk bir gece Carmen operasını izlemeye gittiğinde bütün sanatçı, oyuncu, orkestra elemanlarının Bulgar olduğunu öğrenmiş ve "Biz de bu uygarlık düzeyine ulaşamazsak bize yaşam hakkı yok" demiştir.

Bu ve bunun gibi nice örnekte görülebileceği gibi Mustafa Kemal, çok erken tarihlerde dahi müziğin insan ve toplum üzerindeki önemini farkındadır. 1 Kasım 1934'te TBMM'ni açarken yaptığı konuşmada Atatürk'ün müzik konusunda şunları söylediği görülmektedir; "Güzel sanatların hepsinde, ulus gençliğinin ne türlü ilerletilmesini istediğinizi bilirim. Bu yapılmaktadır. Ancak bunda en çabuk, en önde götürülmesi gerekli olan Türk musikisidir. Bir ulusun yeni değişikliğindeki ölçü, musikide değişikliği alabilmesi, kavrayabilmesidir. Bugün dinletilmeye yeltenilen musiki yüz ağartacak değerde olmaktan uzaktır. Bunu açıkça bilmeliyiz. Ulusal, ince duyguları, düşünceleri anlatan, yüksek deyişleri, söyleyişleri toplamak, onları bir an önce genel son musiki kurallarına göre işlemek gerekir. Ancak böylelikle Türk ulusal musikisi yükselir, evrensel musikide yerini alabilir."

Atatürk her fırsatta Türk müziğinin geliştirilmesinin gerekliliğini halkla, meclisle ve yakınlarıyla paylaşmaktaydı. Halkına verdiği "muasır medeniyetler seviyesine çıkma" sözünde durmak için birçok alanda olduğu gibi müzik alanında da bazı adımlar atmak suretiyle bu alandaki gelişime öncü oldu. Bunlardan bazıları şunlardır:

- Osmanlı Döneminde 1916 yılında kurulan Dârü'l-Elhân ele alınmış ve birçok değişiklikten sonra bu kurum 1927 yılında İstanbul Konservatuarı adını almıştır. İstanbul Konservatuarı halk türkülerini derlemeleri ile ilgilenmiştir.
- Bünyesinde bando, orkestra ve fasıl heyeti bulunan Muzika-i Hümayun 1924'te Ankara'ya taşınmış ve Riyaset-i Cumhur Musiki Heyeti - bugünkü ismi ile Cumhurbaşkanlığı Senfoni Orkestrası- adını almıştır.
- Devlet konservatuarlarının temeli olan Musiki Muallim Mektebi 1924 yılında açılmıştır. 1932 yılında açılan Halkevleri de, farklı çalışma konularının yanında güzel sanatlar eğitimi vermek ve güzel sanatları sevdirmek amacını da taşımıştır.
- 1924 yılı sonlarına doğru Avrupa'ya müzik alanında yetiştirilmek üzere öğrenciler gönderilmiş ve geri döndüklerinde Türk müzik yaşamını geliştirmeleri yanında Musiki Muallim Mektebi'nde öğretmenlik yapmaları da beklenmiştir. 1924'te Ekrem Zeki (Ün), Ulvi Cemal (Erkin) Paris'e, 1926'da Necil Kazım (Akses) Viyana'ya, 1927'de Hasan Ferit (Alnar) Viyana'ya, Cevat Memduh (Altar) Leipzig'e, 1928'de Ahmet Adnan (Saygun) Paris'e, Halil Bedi (Yönetken) Prag'a gönderilmiştir. Nurullah Şevket (Taşkıran) ve Afife Hanım da Avrupa'da şan eğitimi yapmışlardır. Atatürk, Musiki Muallim Mektebi ile yakından ilgilenmiş, sıkça okulu ziyaret etmiş, yabancı konuklar onuruna okulda konserler düzenlemiştir.
- 1934-1935 yıllarında Atatürk'ün girişimi ile ilk ulusal opera temsilleri yapılmıştır. İran Şahı'nın Türkiye'ye gelişi onuruna kısa sürede hazırlanan ve 19 Haziran 1934 günü sahnelenen Özsoy operası başarılı bir örnektir.
- Bütün bölümleri ile modern bir konservatuar kurulması işine başlanınca yurt dışından uzman getirmesine karar verilmiş, 1935 yılında Paul Hindemith (Pol Hindemit) Ankara'ya gelmiştir. Onu Eduard Zuckmayer (İduard Zukmayer) ve Carl Ebert (Karl İbert) izlemiştir. Halk ezgilerinin bilinçli ve yöntemli bir biçimde derlenip, bunlardan modern besteler yaratılması konusunda Macar besteci Béla Bartok'un (Bela Bartok) önemli katkıları olmuştur. Böylece, temeli sağlam, gelişime açık kurumsal yapıların oluşturulması sağlanmıştır.

ÇUHADAR, C. Hakan. (2015). Ç.Ü. Sosyal Bilimler Enstitüsü Dergisi. Cilt 24. Sayı 2. Sayfa 19-30

**ÖLÇME VE DEĞERLENDİRME**

**A-** Aşağıdaki yönergeleri uygulayınız ve soruları cevaplayınız.

1. Kemanede doğru tutuş biçimini açıklayınız ve uygulamalı olarak gösteriniz.
2. Kemanenin diz üzerindeki konumunu açıklayınız ve uygulamalı olarak gösteriniz.
3. Yayın tutuluş şeklini açıklayınız ve tekniğine uygun biçimde uygulamalı olarak gösteriniz.
4. Yayın kemane üzerindeki konumunu açıklayınız ve uygulamalı olarak gösteriniz.
- 5- Kemanenin icra açısından diğer yaylı çalgılardan farkı nedir? Açıklayınız.

**B -** Aşağıdaki soruları dikkatle okuyunuz ve doğru seçeneği işaretleyiniz.

5. Yay kıllarının gerginliğini istenilen biçimde ayarlayabilmek için elimizin hangi iki parmağını kullanırız?  
A. Baş ve işaret    B. İşaret ve Orta    C. Orta ve Yüzük    D. Yüzük ve Serçe    E. İşaret ve Yüzük
6. Aşağıdaki seçeneklerden hangisinde yayın tel temas noktası doğru şekilde verilmiştir?  
A. 2 – 4 cm    B. 3 – 6 cm    C. 4 – 8 cm    D. 5 – 10 cm    E. 6 – 12 cm



# 3. ÜNİTE



## 3. YAYIN TELLER ÜZERİNDE KULLANIMI VE ÇEVİRİM

- 3.1. Yayın Bölümleri
- 3.2. Yay Yönleri ve Simgeleri
- 3.3. Kemanede Ses Üretiş ve Çevrim
- 3.4. Yay Çalışmaları

### Kavramlar

Çevrim, Çekme- itme



### Hazırlık Çalışmaları

Kemane çalgısı ile ilgili konser kayıtlarını izleyerek yay kullanım biçimlerini gözlemleyiniz. İzlemlerinizi sınıfta arkadaşlarınızla paylaşınız.

### 3.1. Yayın Bölümleri

Kemane yay ile çalınan bir çalgıdır. Yayın uç kısmına “uç”, tam ortasına “orta” ve yayın tutulduğu kısma da ‘topuk’ denir. Kemane yayı nota sürelerine göre bölümlendirilerek ya da tümüyle kullanılabilir. Yayın tellerle teması (sürtünme), nota sürelerindeki değişikliklere göre yapılır. Yayın topuktan uca ya da uçtan topuğa kadar tek bir yönde tümünün kullanılmasına “uzun yay”, yarısının kullanılmasına da “kısa yay” denilir. (Görsel-3.1)



Görsel 3.1.1 : Yayın kullanım bölümleri



### 1. ETKİNLİK:

Aşağıdaki notaların uzun yay ile çalınması uygun olanların üzerine U, kısa yay ile çalınması uygun olanların üzerine K yazınız.



### 3.2. Yay Yönleri ve Simgeleri

Kemane yayı tele düz bir hat üzerinde çekme ve itme hareketiyle temas eder. Yayın hangi yöne hareket ettirilerek notanın seslendirileceğini ifade eden sembollere yay yönü sembolleri denir. Yay çekme yönü (▣) sembolü ile yay itme yönü de (∇) sembolü ile gösterilir. Yay yön sembolleri notaların üst bölümüne yazılır. (Görsel-3.2)

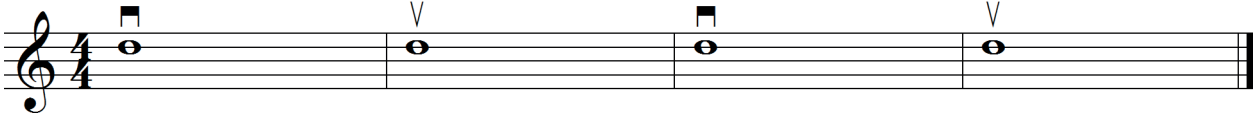

Görsel 3.1.2 : Yay yön sembolleri



#### 2. ETKİNLİK:

Aşağıdaki notaların yay yönü sembolleri eksik olanların üzerine, her bir notanın üzerinde farklı bir yön sembolü gelecek şekilde yazınız.

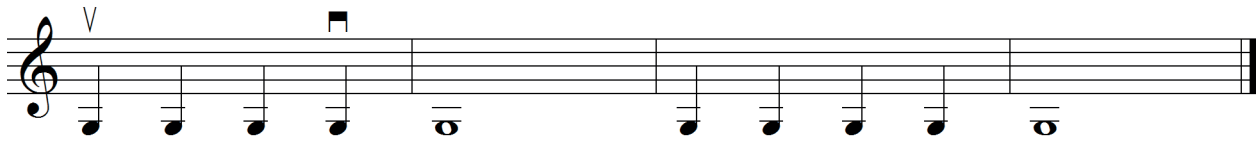

### 3.3. Kemanede Ses Üretiş ve Çevrim

Kemanede ses elde etmek için yay ile yapılan ilk hareket çekme yönündedir. Yay çekme hareketi başlangıcında bilek düz konumda olmalıdır. (Görsel-3.3-4)

Yay kullanımında yayın tele yaptığı baskı dengeli olmalıdır. Değişkenlik gösteren yay baskısının icrada entonasyon problemlerine neden olmaması için yay kontrolüne dikkat etmek gerekir.



Görsel 3.1.3: Yay çekme hareketi başlangıcı. Üstten görünüm.



**Görsel 3.1.4 :** Yay çekme hareketi başlangıcı. Önden görünüm.

Yay çekerken yay ortasına gelindiğinde el-bilek konumunda önemli bir değişiklik olmaz ancak bilek, yayın çekildiği yöne doğru hafifçe yönelim gösterir. (Görsel-3.5)



**Görsel 3.1.5 :** Yay ortasında el-bilek konumu.

Çekme hareketi sonunda bilek, hareket yönünde olabildiğince eğim kazanır ve itme hareketi için başlangıç konumuna gelmiş olur. Bileğin bu konuma ulaşmasına dirsek ve omuz eklemleri de katkı sağlar. (Görsel-3.6)



**Görsel 3.1.6:** Çekme sonu, itme başlangıcında el-bilek konumu.

Kemanede yay itme konumundan başlayan yay hareketi sırasıyla bu kez ters yöne doğru gerçekleştirilir. Yay çekme ve itme hareketi sırasında kolumuzun tüm eklemlerinin bu faaliyete gerektiği ölçüde ve uyumlu biçimde katılması gerekir. Yayın kullanımı sadece bilek değil omuz, dirsek, bilek, el ve parmak eklemleriyle gerçekleştirilir. (Görsel-3.7)

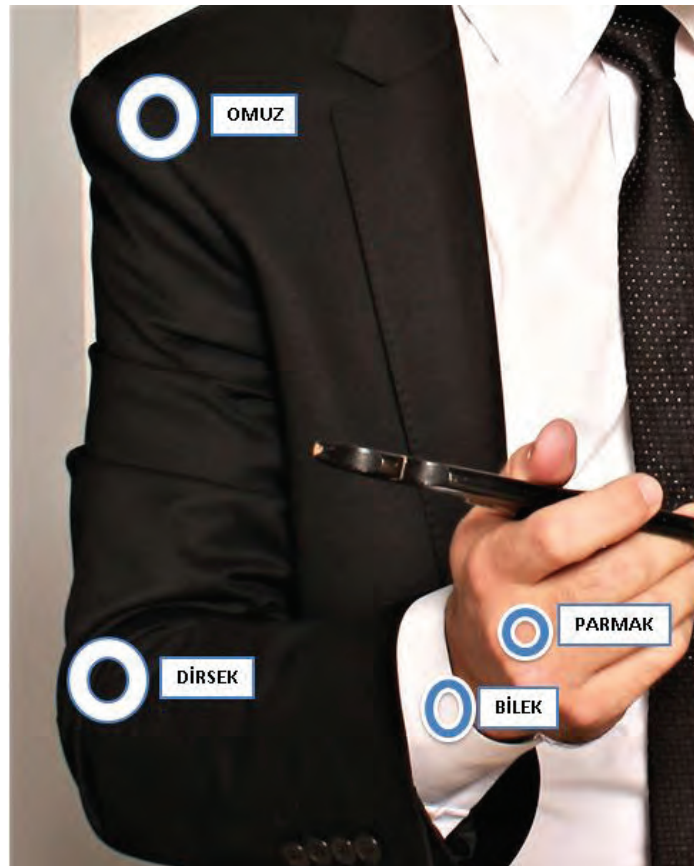

**Görsel 3.1.7:** Yay kullanımında eklemler.

**HATIRLATMA!** Yay çalışmalarına başlamadan önce kemanede tellerin hangi sırayla numaralandırıldığını ve hangi seslere akort edildiklerini hatırlayalım.

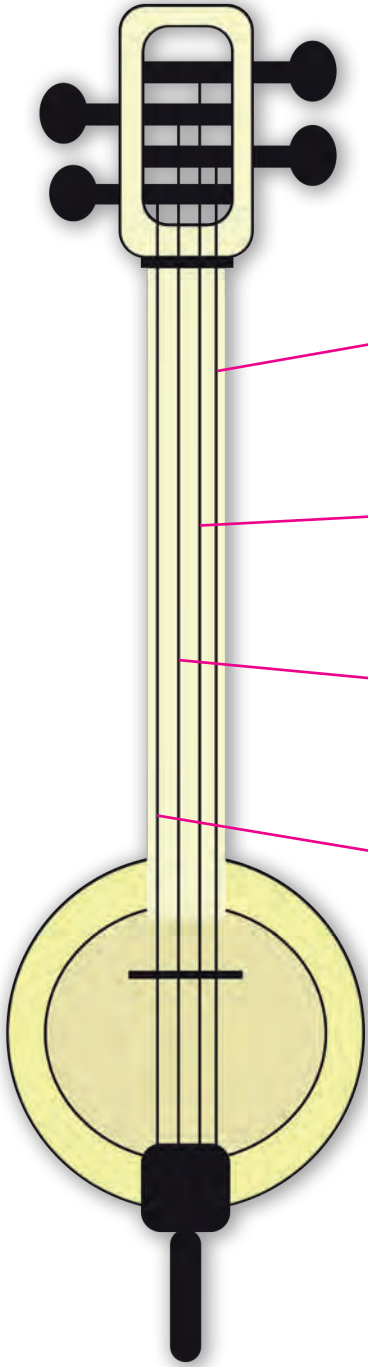

1.TEL RE

2.TEL LA

3.TEL RE

4.TEL SOL



Kemanenin icrası; keman, viyola, viyolonsel ya da klasik kemençe gibi diğer yay ile çalınan çalgılardan farklıdır. Kemane, yayı düz bir hat üzerinde kullanılırken çalgının çevrilmesiyle icra edilen bir çalgıdır. Diz üzerinde dikey ekseninde gerçekleşen çalgı döndürme işine “çevrim” denir. Yay, icra edilecek tele kemanenin çevrimi ile temas eder. Yayın telden tele geçişinde karşılaşılan yaygın hatalı davranış, çevrim açısının fazla olmasıdır. Bir telden başka bir tele geçip, aynı tele geri dönmek istendiğinde ritmik aksamalarla karşılaşabilmekte, aynı sorun tüm tel geçişlerinde ortaya çıkabilmektedir. Geçişlerde, çevrim açısının fazla olması durumunda yay, iki tele birden temas etmektedir. Bu nedenle çevrimde en önemli konu, ihtiyaç duyulan çevrim açılarının titiz bir gözleme dayalı olarak yapılmasıdır.



### 3. ETKİNLİK:

Aşağıdaki yay etüdünü çalgınızla seslendiriniz. Sesin temiz ve dengeli bir gürlükte olmasına dikkat ediniz. Hareketinizin esnek olması ve daha iyi bir kontrol için çalışmanızı ayna karşısında yapınız.

## 1. ETÜT

1. TEL

5. TEL

9. TEL

13. TEL



#### 4. ETKİNLİK:

Aşağıda 1.ve 2. teldeki yay etüdünü çalgınızla seslendiriniz. Çalışmanızda yay yönleri ve nota sürelerine dikkat ediniz.

### 2. ETÜT

Alıştırmaları yaparken hızınızı sabit tutmak için metronom ile çalışmak iyi bir çözümdür. Bu çalışmalarda uzun yayda bir notayı tamamlamanız ve diğer notaya geçtiğinizde yay yönünü değiştirmeniz gerekmektedir. Bununla birlikte re ve la tellerinde yay değiştirirken yani çevrim yaparken kemane ve yayın uyum içinde hareket etmesi gerekir. Bunları gerçekleştirmek için çalışmalarınız sırasında dikkat etmeniz gereken noktaların küçük bir listesini yapabilirsiniz.

- 1- Yay düz bir hat üzerinde hareket etmeli
- 2- Sabit tempoda çalışılmalı
- 3- Yay yönü sembollerine uyulmalı
- 4- Nota sürelerine uyulmalı
- 5- Yayı doğru zamanda, doğru tele temas ettirmek için kemane doğru zamanda çevrilmeli
- 6- Duruş, oturuş ve çalgı tutuşumuz aralıklarla kontrol edilmelidir.



### 5. ETKİNLİK:

Yukarıdaki listeye bakarak farklı bir sıralamayla ya da yeni maddeler ekleyerek kendi listenizi oluşturunuz.

#### ÇALIŞMALARIM SIRASINDA DİKKAT ETMEM GEREKENLER

- 1- .....
- 2- .....
- 3- .....
- 4- .....
- 5- .....
- 6- .....

Tüm bu işlemlerin aynı anda kontrol edilmesi yerine belirli aralıklarla aklımıza ilk gelen seçeneğe dikkat etmemiz yeterlidir. Zaman ilerledikçe, çalışmalarımızın ayna karşısında ve tekrar edilmesine bağlı olarak kendimizde yaptığımız gözlemlerin ve icramızın niteliği artacak ve bu listedeki işlemler kendiliğinden olmuşçasına gerçekleşecektir.



### 6. ETKİNLİK:

Aşağıda 2.ve 3. teldeki yay etüdünü çalgınızla seslendiriniz. Çalışmanızda yay yönleri ve nota sürelerine dikkat ediniz.

#### 3. ETÜT

1

5

9

13

**7. ETKİNLİK:**

Aşağıda 3.ve 4. teldeki yay etüdünü çalgınızla seslendiriniz. Çalışma sırasında yay yönleri ve nota sürelerine dikkat ediniz.

**4. ETÜT**

1

5

9

13



### 8. ETKİNLİK:

Aşağıda tüm tellerdeki yay etüdünü çalgınızla seslendiriniz. Çalışmanızda yay yönleri ve nota sürelerine dikkat ediniz.

### 5. ETÜT

### 3.4. Yay Çalışmaları

Kemanede sesin oluşturulmasında ilk hareket yay ile birlikte yapılır. Yay kullanım becerisini geliştirmek ve gittikçe artacak şekilde daha uzun zaman dilimlerinde kemane çalabilmek için uzun ve kısa yay çalışmaları yapmak gerekir. Bu çalışmalarla yay hâkimiyetiniz ile birlikte çevrim yani kemane kontrolünüz de artacak, baskılara geçişe hazır bir duruma geleceksiniz.



#### 9. ETKİNLİK:

Aşağıdaki uzun yay etüdünü çalgınızla seslendiriniz. Etüdü seslendirirken yay yönleri ve nota sürelerine dikkat ediniz.

#### 6. ETÜT

1 2 3 4

5

9

13



### 10. ETKİNLİK:

Aşağıdaki uzun yay etüdünü çalgınızla seslendiriniz. Etüdü seslendirirken yay yönlerine ve uzun yayın iki vuruşluk eşit kullanımına dikkat ediniz.

### 7. ETÜT

**11. ETKİNLİK:**

Aşağıdaki uzun ve kısa yay etüdünü çalgınızla seslendiriniz. Etüdü seslendirirken yay yönlerine ve yayın iki vuruşluk sürede yarısının, dört vuruşluk sürede tümünün kullanımına dikkat ediniz.

**8. ETÜT**

1

5

9

13





## 12. ETKİNLİK:

Aşağıdaki uzun ve kısa yay etüdünü çalgınızla seslendiriniz. Etüdü seslendirirken yay yönlerine ve yayın bir vuruşluk sürede tümünün kullanımına dikkat ediniz.

### 9. ETÜT

1

5

9

13

**13. ETKİNLİK:**

Aşağıda farklı nota sürelerindeki yay etüdünü çalgınızla seslendiriniz. Etüdü seslendirirken yay yönlerine, yayın nota sürelerine göre doğru bölümlendirilmesine, düz bir hat üzerinde kullanımına ve oluşan sesin gürlük dengesine dikkat ediniz.

**10. ETÜT**

1

5

9

13



## 14. ETKİNLİK:

Aşağıdaki kısa yay etüdünü çalgınızla sabit bir hızda seslendiriniz.

## 11. ETÜT

1

4

7

10

13

16



## 15. ETKİNLİK:

Aşağıdaki kısa yay etütlerini çalgınızla sabit bir hızda seslendiriniz. Seslendirme sırasında yay hareketlerinizi bilekten yapmaya dikkat ediniz.

## 12. ETÜT

1

3

5

7

9

11

13

15



## 13. ETÜT

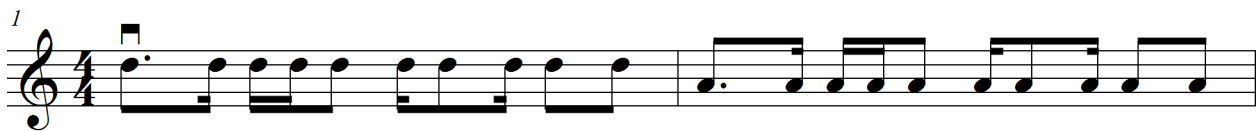

## 14. ETÜT

1

3

5

7

9

11

13

15

## KONFÜÇYÜS VE MÜZİK

Doğu uygarlığının en önemli filozoflarından biri olarak kabul edilen Konfüçyüs M.Ö. 551 yılında Çin'in Lao kentinde doğdu. Ölüm tarihi M.Ö. 479'dur. Çocukluk ve gençlik yıllarında "altı antik sanatı" öğrendi ve bu alanlarda ustalaştı: Ayın yürütme, aritmetik, okçuluk, savaş arabası kullanma, okuma ve müzik. Meslek yaşamına, ambar bekçisi olarak başladı. Kısa süre sonra altı sanattaki engin bilgisi ve onları öğretmedeki yeteneği nedeniyle aranılır oldu. Hayatının geri kalan kısmında kendini öğretmeye adanmıştı.

Konfüçyüs'ün eğitim anlayışında üzerinde durduğu değer, erdemdir. Ona göre eğitimin amacı, her yurttaşın ve yöneticinin erdemli olmasıdır. Konfüçyüs erdemli insanı şu şekilde tanımlamaktadır: "Güçlükleri yenmeyi birinci ödevi kabul eden ve ödülü sonraya bırakan bir kimseye erdemli denir." Konfüçyüs'ün en ünlü ahlak ilkesi ise "Kendine yapılmasını istemediğin bir şeyi başkasına da yapma" dır.



Konfüçyüs, dersler arasında müziğe önemli bir yer ayırmıştır. Yetiştirdiği öğrencilerin zihinlerini zenginleştirmek ve derinleştirmek için şiir, dans ve müzik öğrenmelerini zorunlu sayacak kadar sanata önem veren bir düşünürdür. Konfüçyüs'ün etik bir değer olan erdem ile müziği birleştirmesi ilginçtir: "Erdem, insan yaratılışının temelidir; müzik ise erdemün süsüdür"; "Bir kimse müziği elde ederse kalbini düzeltir; temiz, nazik ve inancılı bir kalp, kendiliğinden gelişir."

Konfüçyüs'ün müziğe verdiği önemi, günümüze ulaşan birçok başka sözünden de anlayabiliriz. Bunlardan bazıları şunlardır:

- Bir milletin karakterini anlamak için, onların müziğine bakınız.
- Bir toplumun müziği bozuldu mu, o toplumda pek çok şey bozulmuş demektir.
- Hayat, ıstırap ve keder verirse sükûneti müzikte arayınız.
- Müzik gökle toprak arasında bir ahenktir.

SHİGEMİTSU, M. (2004). *Modern Japonya'da Konfüçyen felsefi değerler. Değerler Eğitimi Dergisi*, 2 (6), 97-113.

ARSLAN, S. *Eğitim ve Etik, Turkish Studies - International Periodical for the Languages, Literature and History of Turkish or Turkic* Volume 10/7 Spring 2015, p. 111-124.

ÜLGER, B. *Konfüçyüsçülüğün Sanata Bakış Açısı ve Bir Kültür Üretimi Olarak Popüler Müzik: Konfüçyüs'ün Mesajı Kırmızıgül İle Somutlaşıyor. Sosyal Bilimler Dergisi* 2002-2003



## ÖLÇME VE DEĞERLENDİRME

**A-** Aşağıdaki soruları dikkatle okuyunuz ve doğru seçeneği işaretleyiniz.

**1 - Kemanede yayın kullanım bölümleri hangi şıkta doğru olarak verilmiştir?**

- A) Dip-Yan-Son B) Topuk-Kenar-Son C) Baş-Orta-Uç D) Topuk-Orta-Uç E) Baş-Orta-Dip

**2 - Aşağıda başlangıç ve bitiş noktası belirtilen yay kullanımlarından hangisi "kısa yay" değildir?**

- A) Topuk-Orta B) Uç-Orta C) Topuk-Uç D) Orta-Topuk E) Orta-Uç

**3 - Yay yönü sembolleri notaların neresine yazılır?**

- A) Üstüne B) Altına C) Sağına D) Soluna E) Çaprazına

**4 - Yay çekme ya da itme sırasında bilek dışında diğer bazı eklemlerimizi de gerektiği ölçüde kullanmamız gerekir. Aşağıdakilerden hangisi bu eklemlerden değildir?**

- A) Omuz B) Diz C) Dirsek D) Parmak E) El

**B -** Aşağıdaki soruları cevaplayınız.

**5 - Yay kullanımında yayın tele yaptığı baskının dengeli olması ve değişkenlik göstermemesi neden önemlidir? Açıklayınız.**

**6 - Uzun yay çalışmalarını yaparken nelere dikkat edilmelidir? Açıklayınız.**

**7 - Kısa yay çalışmalarını yaparken nelere dikkat edilmelidir? Açıklayınız.**

C - Aşağıdaki uygulamalı soruyu cevaplayınız.

8 - Aşağıdaki alıştırmada eksik olan yay yönü sembollerini tamamlayınız ve çalgınızla seslendiriniz.

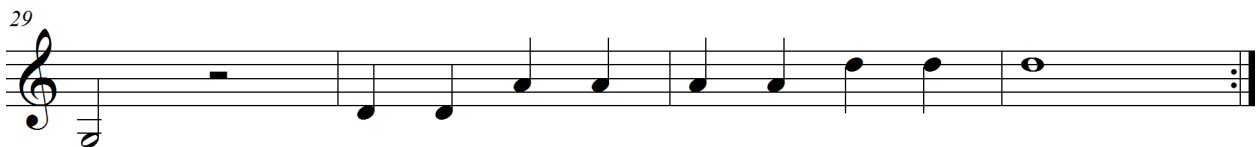
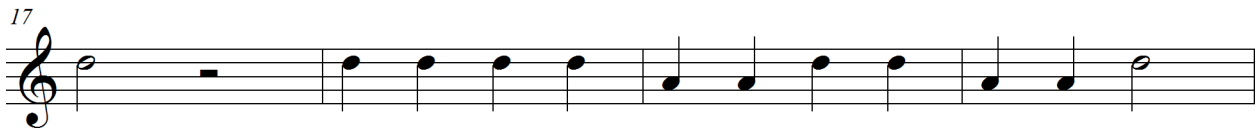
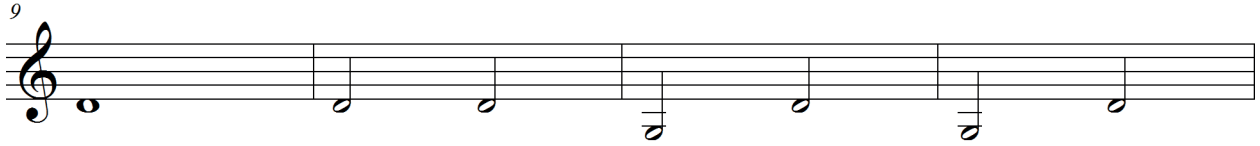



# 4. ÜNİTE



## 4. KEMANE ÇALMA TEKNİKLERİ

- 4.1. Parmakların Konumlandırılması
- 4.2. Birinci ve İkinci Telde Çalışmalar
- 4.3. Üçüncü ve Dördüncü Telde Çalışmalar
- 4.4. Tüm Tellerde Çalışmalar

### Kavramlar

Parmak, Baskı, Tel, Ses



### Hazırlık Çalışmaları

Kemane çalgısı ve yayla çalınan diğer perdesiz çalgılarla ilgili konser kayıtlarını izleyerek tele yapılan baskı biçimlerindeki farklılıkları gözlemleyiniz. İzlenimlerinizi sınıfta arkadaşlarınızla paylaşınız.

#### 4.1. Parmakların Konumlandırılması

Kemane icrasında sembolik olarak kullanılmak üzere tellere baskıyı gerçekleştirecek elin parmak numaraları başparmak hariç aşağıdaki gibidir.

1. İşaret parmağı
2. Orta parmak
3. Yüzük parmağı
4. Serçe parmak



### 1. ETKİNLİK:

Aşağıdaki görselde, parmak numaralarını ilgili boşluklara yazınız.



İcrada kemane sapının doğru konumlandırılması kadar parmakların teller üzerinde doğru konumlandırılmaları da önemlidir. Bu konumlandırma sesin doğruluğunu etkiler. Parmakları doğru konumlandırma, parmağın tele temas edecek bölümünün neresi olduğu ile ilgilidir. Kemane icrasında parmaklar tele dik bir şekilde, parmağın ucu ile temas eder. (Görsel-4.1)

Uygulama sırasında çalgınızda parmağınızı bastığınız yere bakmamak önemlidir. Parmaklarınızla bastığınız sesin doğruluğunun baskı uyguladığınız noktaya bakarak değil duyarak kontrol edilmesi, davranışın bu yönde geliştirilmesi amaçlanmalıdır. Sesler, hafızanızda yer ettikçe baskı uyguladığınız noktaya bakma isteğinizin yok olduğunu fark edeceksiniz. Yay çalışmalarında olduğu gibi tellerin yay ile temas ettiği bölgeye bakabilir ve buradaki çevrimin açısı kontrolünü sağlamaya yönelebilirsiniz.

Parmaklar tellere rahat ve mümkün olduğunca dik bir şekilde baskı uygulamalıdır. (Görsel-4.1-2)



**Görsel 4.11:** Kemanede parmak konumu



*Görsel 4.1.2. Kemanede parmakların konumu*



## 2. ETKİNLİK:

Teller üzerinde doğru parmak konumu nasıl olması gerektiğini çalgınız üzerinde gösteriniz.

## 4.2. Birinci ve İkinci Telde Çalışmalar

Kemane çalgısının birinci teli re telidir. Bu tel re sesine akortlu olduğu için bu adı almıştır. Kemane çalgısı baskı çalışmaları etütlerinde birinci teldeki re sesini elde etmek için herhangi bir parmakla baskı uygulanmadığından bu ses ile ilgili notanın üst kısmında parmak numarası olarak sıfır (0) bulunmaktadır. Re telinde birinci parmak baskısı ile elde edilen mi notasının üst kısmında bir (1), ikinci parmakla elde edilen fa notasının üst kısmında ise iki (2) yazılı olduğuna göre bu notaları belirtilen parmak numaraları ile seslendirilmesi gerekmektedir.

Baskı ile ilgili etütlerin belirtilen parmak numaralarına uyarak çalışılması önemlidir. Daha sonra işlenecek olan ünitelerde yer alan konularda parmak numarası olmayan eser ya da etütlerle karşılaşıldığında yapılacak parmak tercihleri için bu etütler temel teşkil etmektedir.



### 3. ETKİNLİK:

Aşağıdaki 1. telde bulunan re, mi, fa sesleriyle oluşturulmuş etütleri çalgınız ile seslendiriniz. Çalışmanız sırasında parmaklarınızı doğru konumlandırmaya ve seslerin doğruluğuna dikkat ediniz.

### 1. ETÜT

Fatih DENGİZ

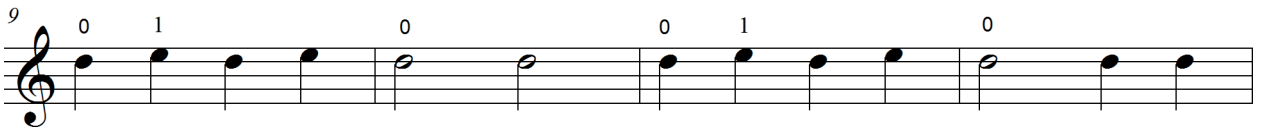
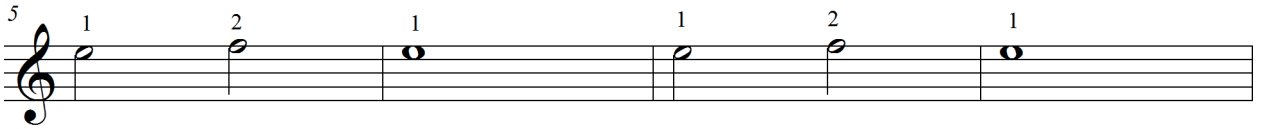

## 2. ETÜT

Fatih DENGİZ

The musical score is written on a single staff in 4/4 time. It begins with a treble clef and a key signature of one flat (B-flat). The melody starts with a whole note G4, followed by a quarter rest. The first measure is marked with a '1' above the staff. The second measure contains a quarter note G4 with a '1' above it, followed by a quarter note A4 with a '2' above it. The third measure contains a quarter note Bb4, a quarter note C5, and a quarter note D5. The fourth measure contains a quarter note E5, a quarter note F5, and a quarter note G5. The fifth measure contains a quarter note A5, a quarter note Bb5, and a quarter note C6. The sixth measure contains a quarter note D6, a quarter note E6, and a quarter note F6. The seventh measure contains a quarter note G6, a quarter note A6, and a quarter note Bb6. The eighth measure contains a quarter note C7, a quarter note D7, and a quarter note E7. The ninth measure contains a quarter note F7, a quarter note G7, and a quarter note A7. The tenth measure contains a quarter note Bb7, a quarter note C8, and a quarter note D8. The eleventh measure contains a quarter note E8, a quarter note F8, and a quarter note G8. The twelfth measure contains a quarter note A8, a quarter note Bb8, and a quarter note C9. The thirteenth measure contains a quarter note D9, a quarter note E9, and a quarter note F9. The fourteenth measure contains a quarter note G9, a quarter note A9, and a quarter note Bb9. The fifteenth measure contains a quarter note C10, a quarter note D10, and a quarter note E10. The sixteenth measure contains a quarter note F10, a quarter note G10, and a quarter note A10. The seventeenth measure contains a quarter note Bb10, a quarter note C11, and a quarter note D11. The eighteenth measure contains a quarter note E11, a quarter note F11, and a quarter note G11. The nineteenth measure contains a quarter note A11, a quarter note Bb11, and a quarter note C12. The twentieth measure contains a quarter note D12, a quarter note E12, and a quarter note F12. The twenty-first measure contains a quarter note G12, a quarter note A12, and a quarter note Bb12. The twenty-second measure contains a quarter note C13, a quarter note D13, and a quarter note E13. The twenty-third measure contains a quarter note F13, a quarter note G13, and a quarter note A13. The twenty-fourth measure contains a quarter note Bb13, a quarter note C14, and a quarter note D14. The twenty-fifth measure contains a quarter note E14, a quarter note F14, and a quarter note G14. The twenty-sixth measure contains a quarter note A14, a quarter note Bb14, and a quarter note C15. The twenty-seventh measure contains a quarter note D15, a quarter note E15, and a quarter note F15. The twenty-eighth measure contains a quarter note G15, a quarter note A15, and a quarter note Bb15. The twenty-ninth measure contains a quarter note C16, a quarter note D16, and a quarter note E16. The thirtieth measure contains a quarter note F16, a quarter note G16, and a quarter note A16. The piece ends with a double bar line.





#### 4. ETKİNLİK:

Aşağıdaki 1. telde bulunan re, mi, fa, sol ve la sesleriyle oluşturulmuş etütleri çalgınız ile seslendiriniz. Etütleri seslendirirken parmaklarınızı doğru konumlandırmaya ve seslerin doğruluğuna dikkat ediniz.

#### 3. ETÜT

Fatih DENGİZ

#### 4. ETÜT

Doğukan Tahsin BAŞARAN

## 5. ETÜT

Fatih DENGİZ

The musical score is written in 4/4 time and consists of eight staves of music. The first staff begins with a treble clef and a 4/4 time signature. The melody starts with a quarter rest, followed by a quarter note G4 (fingering 0), a quarter note A4 (fingering 2), a quarter note B4 (fingering 1), and a quarter note C5 (fingering 1). The second staff continues with a quarter note D5 (fingering 2), a quarter note E5 (fingering 1), a quarter note F5 (fingering 3), and a quarter note G5 (fingering 4). The third staff continues with a quarter note A5, a quarter note B5, a quarter note C6, and a quarter note D6. The fourth staff continues with a quarter note E6, a quarter note F6, a quarter note G6, and a quarter note A6. The fifth staff continues with a quarter note B6, a quarter note C7, a quarter note D7, and a quarter note E7. The sixth staff continues with a quarter note F7, a quarter note G7, a quarter note A7, and a quarter note B7. The seventh staff continues with a quarter note C8, a quarter note D8, a quarter note E8, and a quarter note F8. The eighth staff concludes with a quarter note G8, a quarter note A8, a quarter note B8, and a quarter note C9, followed by a double bar line and repeat dots.

## 6. ETÜT

Doğukan Tahsin BAŞARAN



## 5. ETKİNLİK:

Aşağıdaki 'Tren gelir hoş gelir' adlı ezgiyi çalgınız ile seslendiriniz. Ezgiyi seslendirirken parmaklarınızı doğru konumlandırmaya ve seslerin doğruluğuna dikkat ediniz.

## TREN GELİR HOŞ GELİR

Yöresi: Malatya



### 6. ETKİNLİK:

Aşağıdaki 2. telde bulunan la, si, do, re ve mi sesleriyle oluşturulmuş etütleri çalgınız ile seslendiriniz. Çalışma sırasında parmaklarınızı doğru konumlandırmaya ve parmak numaralarına dikkat ediniz.

### 7. ETÜT

Fatih DENGİZ

The musical score for Etüt 7 is written in 4/4 time and consists of 8 staves. The notes and fingerings are as follows:

- Staff 1 (Measures 1-4): G4 (0), A4 (1), B4, C5, D5, E5, F5, G5.
- Staff 2 (Measures 5-8): G4, A4, B4, C5, D5, E5, F5, G5.
- Staff 3 (Measures 9-12): G4 (1), A4 (2), B4, C5, D5, E5, F5, G5.
- Staff 4 (Measures 13-16): G4, A4, B4, C5, D5, E5, F5, G5.
- Staff 5 (Measures 17-20): G4, A4, B4, C5, D5, E5, F5, G5.
- Staff 6 (Measures 21-24): G4, A4, B4, C5, D5, E5, F5, G5.
- Staff 7 (Measures 25-28): G4, A4, B4, C5, D5, E5, F5, G5. Fingerings: 3, 3, 3, 3.
- Staff 8 (Measures 29-32): G4, A4, B4, C5, D5, E5, F5, G5. Fingerings: 3, 3, 3, 3.



## 8. ETÜT

Fatih DENGİZ



## 7. ETKİNLİK:

Aşağıdaki 1. ve 2. teldeki seslerle oluşturulmuş etütleri çalgınız ile seslendiriniz. Etütleri seslendirirken parmaklarınızı doğru konumlandırmaya ve numaralarına dikkat ediniz.

## 9. ETÜT

## 10. ETÜT

10. ETÜT

1

0 1

3

Musical notation for Etüt 10, 4/4 time signature. The first staff starts with a fermata on the first note (G4). The second staff continues the melody with a triplet of eighth notes (G4, A4, B4) and ends with a double bar line and repeat sign.

## 11. ETÜT

11. ETÜT

1

0 1

3

Musical notation for Etüt 11, 4/4 time signature. The first staff starts with a fermata on the first note (G4). The second staff continues the melody with a triplet of eighth notes (G4, A4, B4) and ends with a double bar line and repeat sign.

**HATIRLATMA!**

Kısa yay çalışmalarını, kendiniz için en uygun hıza ayarlanmış bir metronom eşliğinde ve bileğinizi kullanarak yapmaya özen gösteriniz.

## 12. ETÜT





## 13. ETÜT



## 14. ETÜT

The musical score for Etüt 14 is written in 4/4 time and consists of eight staves of music. The piece begins with a treble clef and a 4/4 time signature. The first staff starts with a quarter rest followed by a quarter note, then a series of eighth-note triplets. The subsequent staves continue with eighth-note triplets, with some staves showing a change in the interval between notes. The piece concludes with a double bar line after the eighth staff.

## 15. ETÜT

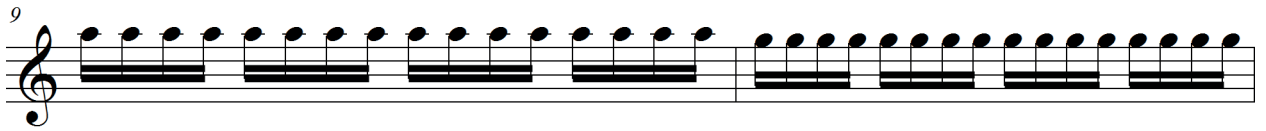

## 16. ETÜT

Fatih DENGİZ

**8. ETKİNLİK:**

Aşağıdaki 'Temir Ağa' ve 'Şeftali Ağaçları' adlı ezgileri çalgınız ile seslendiriniz. Ezgileri seslendirirken parmaklarınızı doğru konumlandırmaya ve seslerin doğruluğuna dikkat ediniz.

## TEMİR AĞA

Derleyen: M. SARISÖZEN

Yöresi: Sivas

## ŞEFTALİ AĞAÇLARI (Tinimini Hanım)

Derleyen: M. SARISÖZEN  
Yöresi: Sinop

$\text{♩} = 86$

1

4

7

10

13

16

19

22

### 4.3. Üçüncü ve Dördüncü Telde Çalışmalar

Kemanede üçüncü tel re, dördüncü tel sol telidir. Üçüncü telin adı, birinci tel ile aynıdır ancak üçüncü tel, birinci telden bir sekizli (oktav) pes olan re sesine akortlanır. Dördüncü tel olan sol teli ise kemanedeki en pes sestir.

Kemane çalgısında üçüncü ve dördüncü tellerin, birinci ve ikinci tellerden kesit olarak daha kalın olduğu daha önce belirtilmişti. Bunun nedeni kalın sesler oluşturulmak istenmesidir. Tüm telli müzik aletlerinde olduğu gibi oluşturulmak istenen sesler kalınlaştıkça tel kesitleri de belirli oranlarda kalınlaşır. Bu yüzden 'kalın tellere uygulanan baskı ile ince tellerdeki baskı şiddeti farklı olmalı' şeklinde düşünülebilir. Ancak ince tellerin, kalın tellerden daha ince seslere akortlanması nedeniyle tüm tellerde gerginlikler açısından bir denge oluşur. Böylece tellerin gerginlik seviyeleri ve uygulanacak baskı şiddetleri eşitlenir.



#### 9. ETKİNLİK:

3. telde bulunan re, mi, fa, sol, la sesleriyle oluşturulmuş etütleri çalgınız ile seslendiriniz. Çalışmanız sırasında parmak konumlarına ve seslerin doğruluğuna dikkat ediniz.

### 17.ETÜT

17.ETÜT

1 0 1 2 3 4

3

5

7 1. 2.

## 18. ETÜT

1 0 1 2 3

5

9 4

13



## 10. ETKİNLİK:

4. telde bulunan sol, la, si, do, re sesleriyle oluşturulmuş etütleri çalgınız ile seslendiriniz. Etütleri seslendirirken parmaklarınızı doğru konumlandırmaya ve seslerin doğruluğuna dikkat ediniz.

## 19. ETÜT

1 0 1 2 3 4

3

5

7 1. 2.

## 20. ETÜT

Musical score for Etüt 20, 4/4 time signature. The score consists of four staves. The first staff starts with a treble clef and a 4/4 time signature. The first measure is a whole note G4. The second measure is a quarter note G4, followed by a quarter note A4, a quarter note B4, and a quarter note C5. The third measure is a quarter note D5, a quarter note E5, a quarter note F5, and a quarter note G5. The fourth measure is a quarter note A5, a quarter note B5, a quarter note C6, and a quarter note D6. The fifth measure is a quarter note E6, a quarter note F6, a quarter note G6, and a quarter note A6. The sixth measure is a quarter note B6, a quarter note C7, a quarter note D7, and a quarter note E7. The seventh measure is a quarter note F7, a quarter note G7, a quarter note A7, and a quarter note B7. The eighth measure is a quarter note C8, a quarter note D8, a quarter note E8, and a quarter note F8. The ninth measure is a quarter note G8, a quarter note A8, a quarter note B8, and a quarter note C9. The tenth measure is a quarter note D9, a quarter note E9, a quarter note F9, and a quarter note G9. The eleventh measure is a quarter note A9, a quarter note B9, a quarter note C10, and a quarter note D10. The twelfth measure is a quarter note E10, a quarter note F10, a quarter note G10, and a quarter note A10. The thirteenth measure is a quarter note B10, a quarter note C11, a quarter note D11, and a quarter note E11. The fourteenth measure is a quarter note F11, a quarter note G11, a quarter note A11, and a quarter note B11. The fifteenth measure is a quarter note C12, a quarter note D12, a quarter note E12, and a quarter note F12. The sixteenth measure is a quarter note G12, a quarter note A12, a quarter note B12, and a quarter note C13. The score ends with a double bar line.



## 11. ETKİNLİK:

Aşağıdaki 3. ve 4. teldeki seslerle oluşturulmuş etütleri çalgınız ile seslendiriniz. Etütleri seslendirirken parmak konumlarına ve numaralarına dikkat ediniz.

## 21. ETÜT

Musical score for Etüt 21, 3/4 time signature. The score consists of four staves. The first staff starts with a treble clef and a 3/4 time signature. The first measure is a whole note G4. The second measure is a whole note A4. The third measure is a whole note B4. The fourth measure is a whole note C5. The fifth measure is a whole note D5. The sixth measure is a whole note E5. The seventh measure is a whole note F5. The eighth measure is a whole note G5. The ninth measure is a whole note A5. The tenth measure is a whole note B5. The eleventh measure is a whole note C6. The twelfth measure is a whole note D6. The thirteenth measure is a whole note E6. The fourteenth measure is a whole note F6. The fifteenth measure is a whole note G6. The sixteenth measure is a whole note A6. The score ends with a double bar line.



## 22. ETÜT

## 23. ETÜT

**HATIRLATMA!**

Kısa yay çalışmalarını, kendiniz için en uygun hıza ayarlanmış bir metronom eşliğinde ve bileğinizi kullanarak yapmaya özen gösteriniz.

## 24. ETÜT



## 25. ETÜT



## 26. ETÜT



## 27. ETÜT

1

3

5

7

4

9

11

13

15



### 12. ETKİNLİK:

Aşağıda verilen “Evleri Fadimeli” adlı ezgiyi çalgınız ile seslendiriniz. Ezgiyi seslendirirken parmak konumlarına ve seslerin doğruluğuna dikkat ediniz.

## EVLERİ FADİMELİ

Derleyen: Mehmet ÖZBEK  
Yöresi: Maraş-Elbistan

♩ = 90

### 4.4. Tüm Tellerde Çalışmalar

Tüm tellerde natürel seslerde baskı çalışmaları yaparken çevrim açıları, seslerin doğruluğu, yay hareketleri, yay-tel temas noktası ve baskı yapan parmakların konumlarına dikkat edilmesi gerekir. Dört telde birden baskı çalışmaları yaparak ezgiler çalabilmek kemane kontrolünün sağlandığını göstermekle birlikte çalgının pes ve tiz seslerdeki tını zenginliğinin ortaya çıkmasını sağlar.



### 13. ETKİNLİK:

Aşağıda verilen kemanede tüm tellerde bulunan natürel seslerle oluşturulmuş etütleri çalınız ile seslendiriniz. Çalışmanız sırasında parmak konumlarına ve seslerin doğruluğuna dikkat ediniz.

## 28. ETÜT

Doğukan Tahsin BAŞARAN

The musical score for Etüt 28 is written in 4/4 time and consists of 8 staves. The first staff starts with a treble clef and a 4/4 time signature. The music is written in a single melodic line. The score includes various rhythmic patterns, including eighth and sixteenth notes, and rests. The piece concludes with a double bar line at the end of the eighth staff.

## 29. ETÜT

Fatih DENGİZ

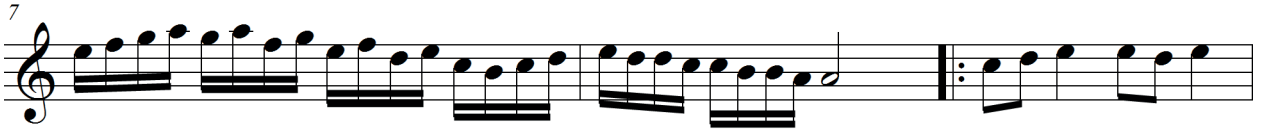
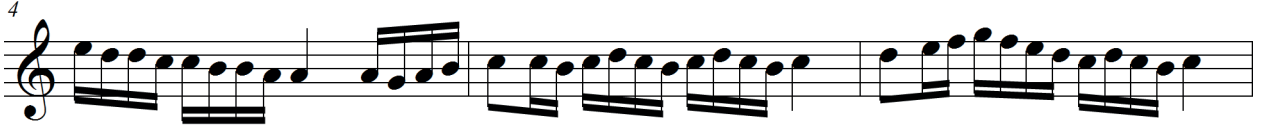
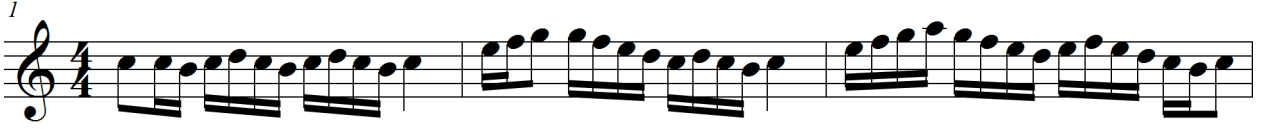



## KAYALAR YARILMASIN

Derleyen: M. SARISÖZEN  
Yöresi: Ürgüp



## MUZAFFER SARISÖZEN

Muzaffer Sarısözen, 1899 yılında Sivas ilinin Cami-i Kebir mahallesinde doğdu. Babası Sarıhatıpzadelerden Şeyh Hüseyin Hüsnü Efendi, annesi Zeliha Hanım'dır. Aile lakabı "Sarıhatıpzadeler" ya da halk arasında yaygın kullanılan şekliyle "Saçlılar" dır. Sarısözen, ilk müzik şevk ve hevesini ailesinden almıştır. Sanatçı bir ailenin beş erkek çocuğundan en küçüğüdür. Ağabeyleri "Rüştü Sarısözen, Sırrı Sarısözen, Fehmi ve Abdulkadir Sarısözen" dir. Abdulkadir Sarısözen'e şairliği dışında türküler ve halk çalgılarıyla yakından ilgili olduğu için "Çalgıcı Vali" de denirdi. Muzaffer Sarısözen, ilk eğitimini Sivas Sultanisi'nde tamamladı. Eğitimi sırasında 1. Dünya ve Kurtuluş savaşlarına katılması sebebiyle eğitimine ara vermek zorunda kalan Sarısözen, savaş sonrası döndüğü Sivas'ta "öğretmen yardımcısı"

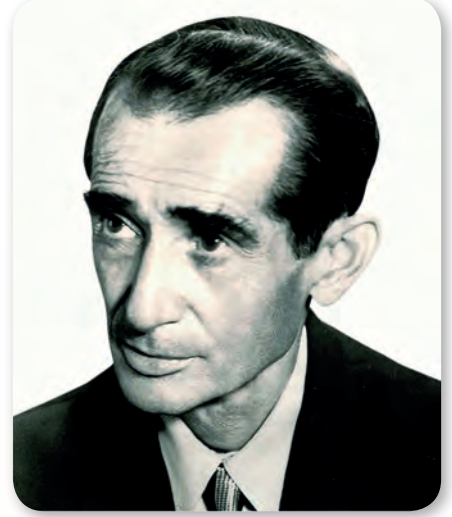

sınavını kazanarak 1922 yılında öğretmenliğe başlamıştır. Doğduğu kentte ilkokul öğretmenliğine başladığı yıllar, Sarısözen' in aynı zamanda müzik eğitimi yaptığı yıllardır. İyi derecede ut ve bağlama çalan Muzaffer Sarısözen' in müzik yeteneğini görenler, Sivas ili hesabına "İstanbul Belediye Konservatuvarı"na gönderilmesini sağladılar. Burada iki yıl boyunca keman bölümünde "Ekrem Besim Tektaş"ın öğrencisi oldu. İki yılın sonunda, 1925 yılında Sivas' a dönerek önce "Sanatlar Okulu", 1939 yılında da "Sivas Lisesi" müzik öğretmenliğine atandı.

1930 yılının Eylül ayında Millî Eğitim Müdürü olan Ahmet Kutsi Tecer ile tanıştı. Tecer, Sarısözen ile tanıştıktan sonra 1930'da "Halk Şairlerini Koruma Derneği" ni kurar ve Sarısözen genel kâtip olur. İlk halk şairleri bayramı 1930'da yapılır ve Aşık Veysel bu şekilde ortaya çıkarılır. Bayram sonunda çıkarılan Sivas Halk Şairleri Bayramı adlı broşürde Sarısözen Sivas halayları başlıklı yazısını yayınlar ve halayların notalarını koyar. Bu büyük bir ihtimalle bizde halaylar hakkında yazılmış ilk notalı makaledir. 1936 yılında Saffer Arıkan' ın Millî Eğitim Bakanlığı zamanında bütün yurttaki halk müziği derlemeleri yapılması kararı alındı. 17 Ağustos 1937 de Halil Bedii Yönetken, Ulvi Cemal Erkin, Hasan Ferit Alnar, Necil Kazım Akses ve teknisyen Arif Etikan'dan oluşan grup Ankara'dan Sivas'a derleme yapmak amacıyla gönderildiler. Ahmet Kutsi Tecer, Halil Bedii Yönetken'e Sarısözen' i tavsiye ederek gruba dâhil edilmesini sağladı. Derleme grubu Almanya'dan getirilen "Saja" markalı hem elektrik hem de akü ile çalışan alıcı ve verici ses kaydeden makinelerle çalıştı. Konservatuvarın folklor arşivindeki 10.000 ezginin derlenmesinde, fişlerin doldurulmasında, Sarısözen' in bitmek tükenmek bilmeyen sabır ve azmi büyük rol oynamıştır. İlk derleme gezisindeki çalışkanlığı ve yeteneği ile dikkat çeken Sarısözen, 1938 yılında "Ankara Musiki Muallim Mektebi, Şan Öğretmenliği" kadrosu ile bugünkü "Ankara Devlet Konservatuvarı Folklor Arşivi Şefliği" ne tayin edildi. Muzaffer Sarısözen' in Türk folkloruna yaptığı önemli hizmetleri, bu göreve getirilmesiyle başlamıştır. Halil Bedii Yönetken, Mahmut Ragıp Gazimihâl, Ahmet Adnan Saygun ve Ali Rıza Yetişen' den meydana gelen derleme ekiple yurdumuzu baştanbaşa taramıştır. Sarısözen derleme gezilerinde kendi çabası ve emeği ile topladığı

bağlama, cura, ney, çifte kaval, kemençe, kaval, tulum, davul, zurna, tef, darbuka, gibi birçok halk sazından koleksiyon oluşturmuştur. Ayrıca derleme gezileri sırasında kaynak kişiler ile halk oyunlarını görüntüleyen fotoğraflardan bir resim albümü yapmıştır. Derlenen bu örnekler Sarısözen' in gayreti ile "Ankara Devlet Konservatuvarı Arşivi"nde toplanmıştır.

1940 yılında Ankara Radyosu bir "Halk Müziği Topluluğu" kurma kararı alınca, Vedat Nedim Tör ve Mesut Cemil Tel' in daveti üzerine bu hizmeti de üstlenen sanatçı "Yurttan Sesler" korosunu kurup, derlenen türkülerin notalarını yazarak koro elemanlarına öğretti ve yayınlara başladı. 1953 yılında İzmir'de, 1954 yılında İstanbul radyolarında "Yurttan Sesler" topluluklarını kurarak, halk türkülerini ve oyunlarının yurt çapında sevilmesi ve tanıtılmasında büyük rol oynadı.

Muzaffer Sarısözen Yurttan Sesler topluluğunu yetiştirerek ilk koral halk müziği icrasını başlatmıştır; toplu bağlama çalma geleneğinin uygulayıcısı olmuştur. Muzaffer Sarısözen radyo çalışmaları sırasında halk müziği sanatçısı Neriman Altındağ ile tanışarak evlenmiş ve bu evlilikten Memil adında bir oğulları olmuştur. 1962 sonlarına doğru hastalanan Sarısözen, Ankara Hastanesinde bir prostat ameliyatı geçirmiş, ameliyat sonrası eski sağlığına kavuşamayıp 3 Ocak 1963 gecesi Devlet Demiryolları Hastanesinde gözlerini hayata yummuştur. Cenazesi 4 Ocak 1963 günü büyük bir törenle Ankara Asri Mezarlıktaki aile kabristanında toprağa verilmiştir.



ALTINAY, F. R. (1993). Muzaffer Sarısözen'in hayatı ve Türk Halk Müziğine Katkıları. (Yayımlanmamış Yüksek Lisans Tezi) YÖK veri tabanından elde edildi. (Tez no: 026510) (Komisyon tarafından düzenlenmiştir.)

## ÖLÇME VE DEĞERLENDİRME

Aşağıdaki ifadeleri okuyarak, yanlarına doğru (D) veya yanlış (Y) oldukları yönünde işaretleme yapınız.	DOĞRU	YANLIŞ
1. Kemanede sol elimizde ikinci parmak olarak adlandırılan parmak orta parmağıdır.		
2. Serçe parmağın parmak numarası 5'tir.		
3. Parmak numaraları başparmaktan başlar ve serçe parmakta son bulur.		
4. İşaret parmağının parmak numarası 1'dir.		
5. Kemanede sol elimizde dördüncü parmak olarak adlandırılan parmak yüzük parmağıdır.		
6. Kemanede parmağımızı bastığımız yere bakmak önemli ve gereklidir.		
7. Kemane icrasında parmaklar tele dik bir şekilde basmalı, temas parmak ucu ile sağlanmalıdır.		
8. Parmaklarımızla bastığımız seslerin doğruluğu duyum yoluyla kontrol edilmelidir.		
9. Birinci telde birinci parmakla bastığımız ses "fa" sesidir.		
10. Birinci telde üçüncü parmakla bastığımız ses "sol" sesidir.		
11. Birinci telde dördüncü parmakla bastığımız ses "si" sesidir.		
12. İkinci telde ikinci parmakla bastığımız ses "do" sesidir.		
13. İkinci telde birinci parmak ve dördüncü parmak arka arkaya çalındığında "si" ve "mi" seslerini duyarız.		
14. İkinci teldeki "mi" sesi ile birinci teldeki "mi" sesi birbirinden farklı oktavadır.		
15. Üçüncü tele birinci parmakla bastığımızda "fa", üçüncü parmakla bastığımızda "la" sesi elde ederiz.		
16. Üçüncü telde ikinci parmakla bastığımız ses "re" sesidir.		
17. Dördüncü parmak baskısını üçüncü telde uyguladığımızda "la", dördüncü telde uyguladığımızda "re" seslerini elde ederiz.		
18. Dördüncü telde yer alan notalar sırasıyla sol, la, si, do, re'dir.		
19. Dördüncü telde ikinci parmak ve üçüncü parmak arka arkaya çalındığında "la" ve "si" seslerini duyarız.		
20. Kemaneden çıkabilecek en pes "si" sesi, dördüncü telde ikinci parmakla bastığımız "si" sesidir.		

**DEĞERLENDİRME:** Değerlendirme sonunda "YANLIŞ" şeklindeki cevaplarınızı bir kez daha gözden geçiriniz. Kendinizi yeterli görmüyorsanız öğrenme faaliyetini tekrar ediniz. Bütün cevaplarınız "DOĞRU" ise bir sonraki üniteye geçebilirsiniz.



# 5. ÜNİTE



## 5. TEMEL YAY TEKNİKLERİ

- 5.1. Bağırsız Yay (Detaş) Tekniğı
- 5.2. Bağılı Yay (Legato) Tekniğı
- 5.3. Bağılı ve Bağırsız Yay Tekniğinde Etütler

### Kavramlar

Yay, Teknik, Bağı, Detaş



### Hazırlık Çalışmaları

Kemane çalgısı ile ilgili konser kayıtlarını izleyerek yay kullanım biçimlerini gözlemleyiniz. İzlemlerinizi sınıfta arkadaşlarınızla paylaşınız.

## 5.1. Bağırsız Yay (Detaş) Tekniği

Bağırsız yay (detaş) tekniği her bir notanın kendi süresince, belirgin ve farklı yay yönünde çalınmasıyla oluşur. Notaların alt ya da üst kısmına yatay olarak çizilen bir çizgiyle (-) gösterilen detaş tekniğini uygularken yay yönünün değiştirildiği anda, icra edilen sesin de değiştirilmesi önemlidir. Seslerin aralarında boşluk bırakılmadan ve aynı netlikle çalınması gerekir.



### 1. ETKİNLİK:

Aşağıda verilen etütleri, detaş tekniğini nasıl uyguladığınızı çalgınız üzerinde açıklayarak seslendiriniz.

### 1. ETÜT

The musical notation for the first exercise (1. ETÜT) is presented in four staves. The first staff begins with a treble clef and a 4/4 time signature. The melody is written in a single line. The second staff continues the melody. The third staff continues the melody. The fourth staff concludes the exercise with a double bar line.

## 2. ETÜT

The musical score for '2. ETÜT' is written in 4/4 time and consists of eight staves of music. The notation is as follows:

- Staff 1 (Measures 1-4):** Starts with a quarter rest, followed by quarter notes C4, D4, E4, F4, G4, A4, B4, C5, B4, A4, G4, F4, E4, D4, C4. A bar line follows.
- Staff 2 (Measures 5-8):** Quarter notes C4, D4, E4, F4, G4, A4, B4, C5, B4, A4, G4, F4, E4, D4, C4, B3. A bar line follows.
- Staff 3 (Measures 9-12):** Quarter notes C4, D4, E4, F4, G4, A4, B4, C5, B4, A4, G4, F4, E4, D4, C4. A bar line follows.
- Staff 4 (Measures 13-16):** Quarter notes C4, D4, E4, F4, G4, A4, B4, C5, B4, A4, G4, F4, E4, D4, C4, B3. A bar line follows.
- Staff 5 (Measures 17-20):** Eighth notes C4, D4, E4, F4, G4, A4, B4, C5, B4, A4, G4, F4, E4, D4, C4, B3. A bar line follows.
- Staff 6 (Measures 21-24):** Eighth notes C4, D4, E4, F4, G4, A4, B4, C5, B4, A4, G4, F4, E4, D4, C4, B3. A bar line follows.
- Staff 7 (Measures 25-28):** Eighth notes C4, D4, E4, F4, G4, A4, B4, C5, B4, A4, G4, F4, E4, D4, C4, B3. A bar line follows.
- Staff 8 (Measures 29-32):** Eighth notes C4, D4, E4, F4, G4, A4, B4, C5, B4, A4, G4, F4, E4, D4, C4, B3. A bar line follows.

## 5.2. Bağlı Yay (Legato) Tekniği

Aynı yay yönünde bir ya da daha fazla notanın seslendirilmesine bağlı yay (legato) tekniği denir. Bu teknikte notalar birbiri ardına kesintisiz şekilde seslendirilir. Nota süreleri yay yönü değişimi ile değil baskı uygulayan parmaklar aracılığı ile belirlendiğinden ses değişimlerinde daha dikkatli olunmalıdır.

Parmak ve yay yönü değişimlerinde duraksamadan, kesintisiz şekilde seslerin çıkartılabilmesiyle uygulanan legato tekniği, notaları alt ya da üst kısmına konularak birbirine bağlayan (  ) işareti ile gösterilir. (Görsel - 5.1)

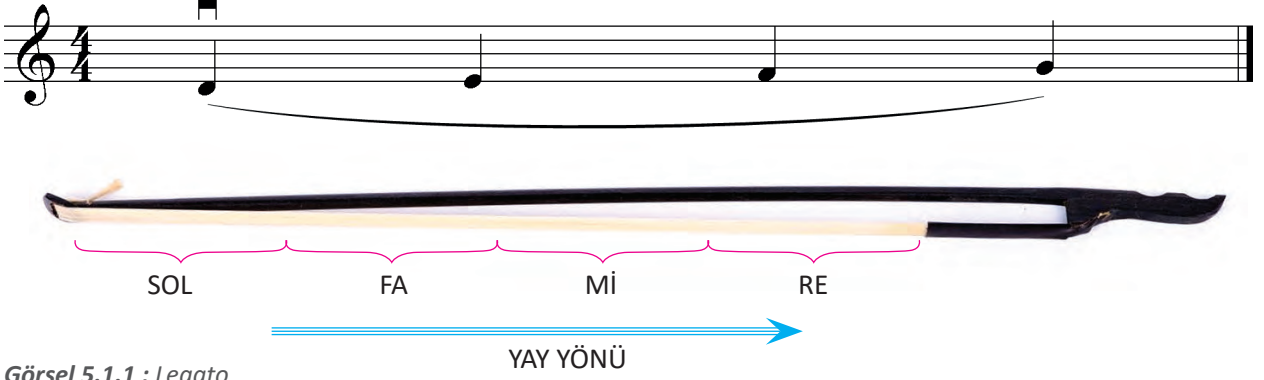

Görsel 5.1.1 : Legato



### 2. ETKİNLİK:

Aşağıda verilen etütleri legato tekniğini nasıl uyguladığınızı çalgınız üzerinde açıklayarak seslendiriniz.

### 3. ETÜT





## 4. ETÜT

♩ = 180

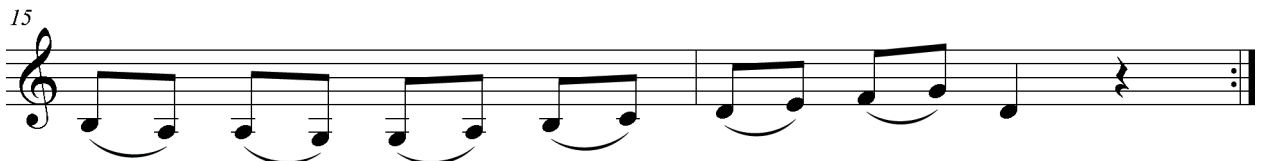
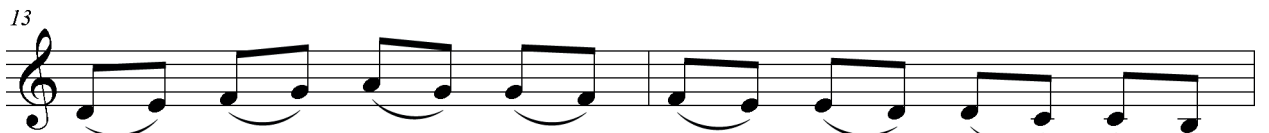

## 5.3. Bağlı ve Bağısız Yay Tekniğinde Etütler



## 3. ETKİNLİK:

Aşağıda verilen etütleri detaşe ve legato tekniğine uygun olarak çalgınızla seslendiriniz.

## 5. ETÜT

Fatih DENGİZ

1

3

5

7

9

11

13

15

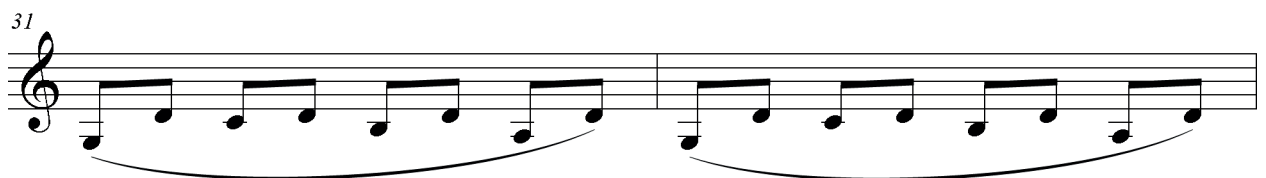
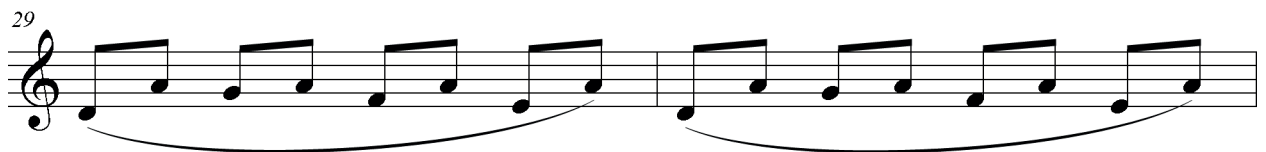
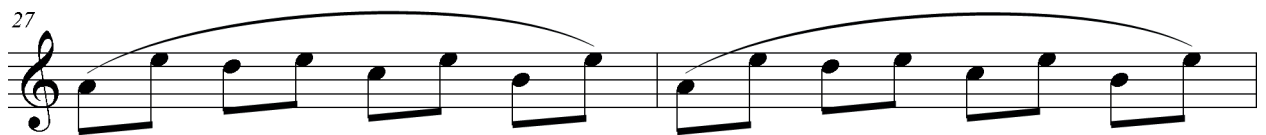
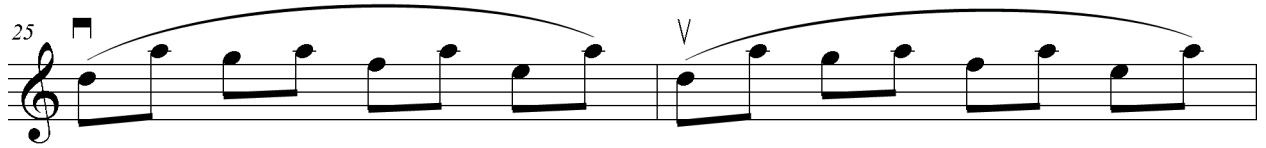
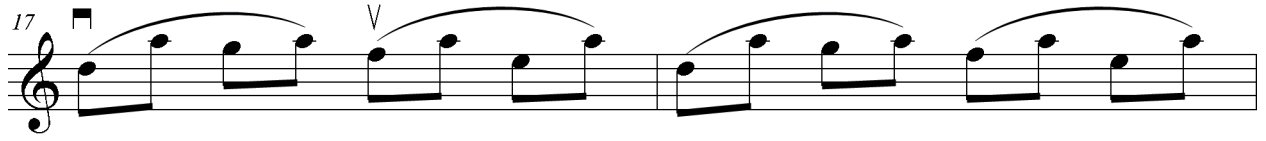

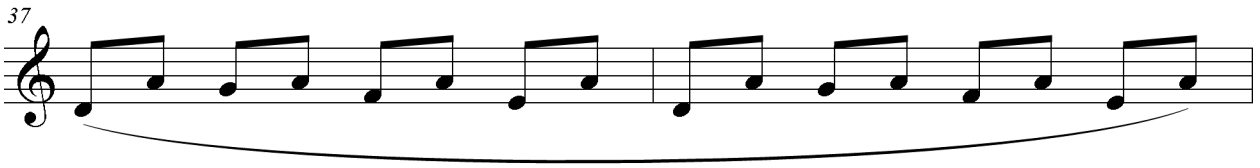

## 6. ETÜT

Doğukan Tahsin BAŞARAN



## OKUMA PARÇASI

Yaylı çalgıların, ilk ortaya çıkışında atlı-göçebe kültürü oldukça önemli bir yer tutmaktadır. Yaylı çalgıda kullanılan tellerin eski dönemlerde at kılından olduğu bilinmektedir ve hâlâ bu özelliği devam ettiren çalgılar da mevcuttur. Aynı zamanda yaylı çalgıların temel özelliklerinden biri olan “yay” ya da “ok” denilen kısımda kullanılan kıllar, günümüzde bile at kuyruğundan yapılmaktadır. Bu da derin bir atlı-göçebe kültür ve bu kültürde oluşan gelenek ile açıklanabilir. Türkler, atı ilk evcilleştiren toplum olarak tarih sahnesinde yer almıştır. Atı evcilleştirebilen Türkler onu sadece ulaşım vb. amaçlar için kullanmayıp, aynı zamanda dertlerini, sevinçlerini aktarabilecekleri müziğin en önemli unsuru olan müzik aletinin yapımında, bu aletin tellerinden ve yayından ses elde edebilmek için de attan yararlanmışlardır.

Günümüzde dünyadaki hemen hemen her toplumun kendine özgü bir yaylı çalgısı bulunur. Ancak yaylı çalgıların kökeninin Orta Asya olduğu, 6 ve 9. yüzyıllar arasında bu coğrafyada ortaya çıktığı düşünülmektedir. Orta Asya’dan farklı toplumlara yayılan bu çalgı tipi, zamanla gittiği toplumun kültürüne, müziğine uyum sağlamış, şekil ve ses rengi bakımından özgün biçimler almıştır. Avrupa’da Violin, Çin’de Erhu ve Moğolistan’da Morin Huur çalgıları bunlara örnek olarak gösterilebilir.

İnsanlığın ürettiği her kültürel öge eşsiz ve saygıdeğerdir. Günümüz dünyasında iyi niyet ortamını tesis etmek, farklılıkların aslında zenginlik olduğunu görmemiz ile mümkündür. Yüzyıllar içinde farklı toplumlar tarafından geliştirilen tüm yaylı çalgıların ortadan kaybolduğunu, geriye sadece bir tanesinin kaldığını düşünün. İnsanlık için büyük bir kayıp olmaz mıydı? Bir sanatçı farklılıkların zenginlik olduğunu hiçbir zaman unutmamalıdır. Tüm insanlığa karşı anlayışlı olabilmenin anahtarı belki de sanatın, müziğin içinde gizlidir.



ÇELİK, Özgür. (2009). *Türk Dünyası’nda Üç Yaylı Çalgı: Kilkobiz, Kamança ve Kabak Kemane Üzerinde Bir İnceleme*. (Yayımlanmamış Yüksek Lisans Tezi), YÖK Ulusal Tez Merkezi veri tabanından elde edildi. (Tez no: 241405) S, 1 - 3 - 18

(Komisyon tarafından düzenlenmiştir.)

## ÖLÇME VE DEĞERLENDİRME

## ÖZ DEĞERLENDİRME FORMU

Bu form kendinizi değerlendirmeniz amacıyla hazırlanmıştır. Çalışmalarınızı en doğru yansıtan seçeneği işaretleyiniz ( X ).

KAZANILAN BECERİLER	EVET	BAZEN	HAYIR
1. Bu üniteye yer alan etütleri doğru nota sürelerinde seslendirdim.			
2. Bu üniteye yer alan etütleri doğru entonasyonda seslendirdim.			
3. Bu üniteye yer alan etütleri doğru yay yönlerini kullanarak seslendirdim.			
4. Bağımsız yay (Detaşe) tekniğini doğru şekilde uyguladım.			
5. Bağlı yay (Legato) tekniğini doğru şekilde uyguladım.			
6. Tel geçişlerinde temiz sesler elde ettim.			

**Değerlendirme:** Değerlendirme sonunda “**HAYIR**” ve “**BAZEN**” şeklindeki cevaplarınızı bir kez daha gözden geçiriniz. Kendinizi yeterli görmüyorsanız öğrenme faaliyetlerini tekrar ediniz. Bütün cevaplarınız “**EVET**” ise bir sonraki üniteye geçiniz.



# 6. ÜNİTE

## 6. ETÜTLER VE DAĞARCIK

- 6.1. Etütler
- 6.2. Ezgi Dağarcığı

**Kavramlar**  
Etüt, Ezgi



### Hazırlık Çalışmaları

Kemane çalgısı ile ilgili parmak, baskı ve yay tekniklerine yönelik etütler yazınız. Yazdığınız etütleri sınıfta çalgınız ile seslendiriniz.

## 6.1. Etütler



### 1. ETKİNLİK:

Aşağıdaki 2,4 lük usuldeki melodik etütleri çalgınızla seslendiriniz.

## 1. ETÜT

Doğukan Tahsin BAŞARAN

1

4

7

10

13

15



## 2. ETÜT

Fatih DENGİZ

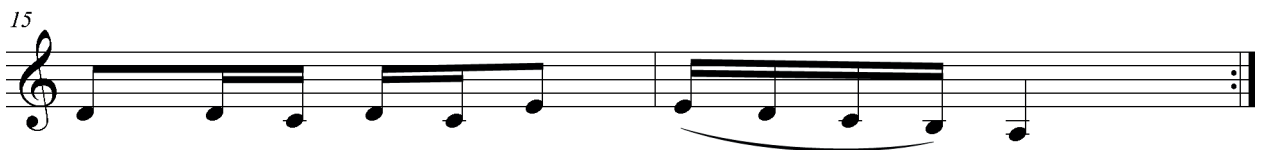
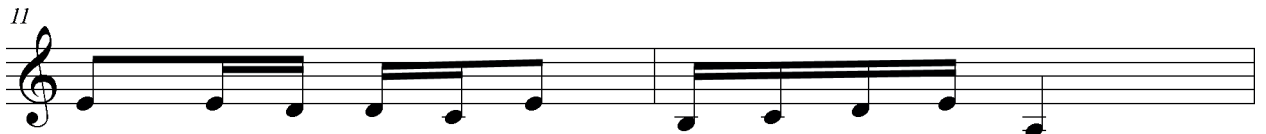
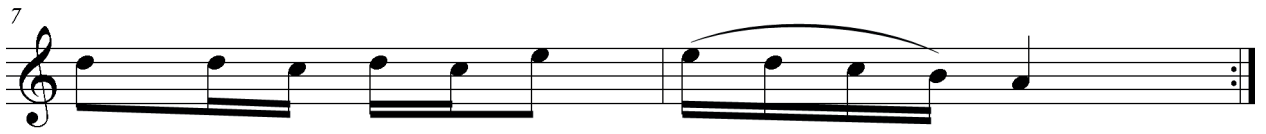
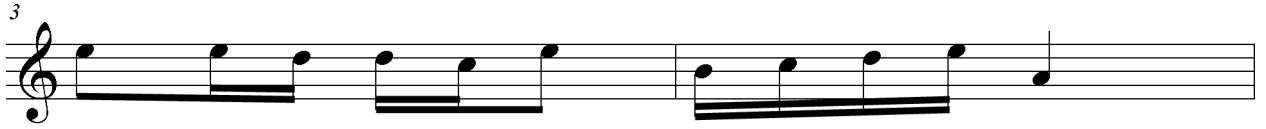

**2. ETKİNLİK:**

Aşağıdaki 3/4 ve 3/8 usuldeki melodik etütleri çalgınızla seslendiriniz.

**3. ETÜT**

Doğukan Tahsin BAŞARAN

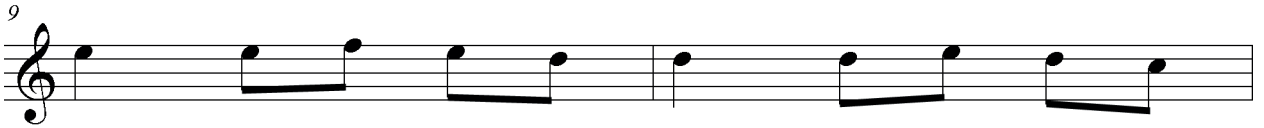

## 4. ETÜT

Doğukan Tahsin BAŞARAN

1

4

7

10

13

16

19

22

## 5. ETÜT

Fatih DENGİZ

The musical score for Etüt 5 is written in 3/8 time and consists of eight staves of music. The first staff begins with a treble clef, a key signature of one flat (B-flat), and a 3/8 time signature. The music is a single melodic line. The first staff is marked with a '1' above the first measure. The second staff is marked with a '5' above the first measure. The third staff is marked with a '9' above the first measure. The fourth staff is marked with a '13' above the first measure. The fifth staff is marked with a '17' above the first measure. The sixth staff is marked with a '21' above the first measure. The seventh staff is marked with a '25' above the first measure. The eighth staff is marked with a '29' above the first measure and contains a first ending (marked '1') and a second ending (marked '2'). The first ending leads back to the beginning of the piece, and the second ending leads to a final cadence.



## 3. ETKİNLİK:

Aşağıdaki 4/4 lük usuldeki melodik etütleri çalgınızla seslendiriniz.

## 6. ETÜT

Doğukan Tahsin BAŞARAN

1

3

1.

2.

6

8

10

12

## 7. ETÜT

Fatih DENGİZ

1

3

5

7

9

11

13

15

1. 2.

## 6.2. Ezgi Dağarcığı



## 4. ETKİNLİK:

Aşağıdaki türküleri çalgınızla seslendiriniz.

## HEKİMOĞLU DERLER BENİM ASLIMA

Derleyen: Ümit TOKCAN

Yöresi: Ordu- Fatsa

1 ♩ = 50

2

3

4

5

6

## DEMİRCİLER DEMİRİ NASIL DÖĞERLER

Derleyen: M, SARISÖZEN  
Yöresi: Kastamonu

1  $\text{♩} = 52$

4

## PENCERENİN ALTINDA

Derleyen: M, SARISÖZEN  
Yöresi: Çankırı-Çerkeş

1  $\text{♩} = 90$

4

8

11

15



## GİNE YEŞERDİ FINDIK DALLARI

Yöresi: Ordu

1  $\text{♩} = 106$

3

5

## İSTANBUL'A ISMARLADIM FESİMİ

Derleyen: M. SARISÖZEN

Yöresi: Karaköse

1  $\text{♩} = 96$

5

## ARDAHANIN YOLLARINDA

Derleyen: M. SARISÖZEN  
Yöresi: Kars

1  $\text{♩} = 120$

3

5

7

9

11

13

15

## ÇAMLAR ALTINA

Derleyen: Ahmet YAMACI  
Yöresi: Tokat

1  $\text{♩} = 70$

5

9

13

17

21

25

29

33

## AY DOĞAR AYİSTAN'DAN

Derleyen: Mustafa HOŞSU  
Yöresi: Bayburt

1  $\text{♩} = 204$

5

9

13

17

## CENİKİDEN DUTDUM DARI

Yöresi: Mesudiye

1  $\text{♩} = 90$

5

9

## KARAHİSAR KALESİ

(BAYRAM TÜRKÜSÜ)

Derleyen: Ahmet YAMACI  
Yöresi: Afyonkarahisar

1  $\text{♩} = 55$

4

7

10

13

16

19

21

## ÇAYDA YEŞİL BİR KUŞ VAR

(Hele Yarım Oğlan)

Derleyen: D. Konservatuvarı  
Yöresi: Çankırı

1  $\text{♩} = 91$

3

5

7

9

12

15

17

19

## ÇIRA ÇATTIM YANMADI

(Ha un ele)

Derleyen: M. SARISÖZEN  
Yöresi: Çerkeş

7  $\text{♩} = 115$

4

7

10

13

15

17

19

## BÜLBÜL NE YATARSIN

Yöresi: Erzurum

1  $\text{♩} = 80$

3

5

7

9

## DEĞİRMEN DÖRT DOLANIR

Derleyen: Necla AKBEN  
Yöresi: Sivas - Bostankaya

1  $\text{♩} = 120$

2



## EVLERİNİN ÖNÜ TAHDADA DARABA

(Zello)

Derleyen: Mustafa ÖZGÜL

Yöresi: Kilis

1  $\text{♩} = 130$

4

7

10

13

16

19

22

## DENİZDE KARA BALIK

Derleyen: Emin ALDEMİR  
Yöresi: Bolu - Yumrukaya

1  $\text{♩} = 105$

3

5

7

9

11

13

## KARA BASMA İZ OLUR

Derleyen: Nida TÜFEKÇİ  
Yöresi: Bayburt

*i*  $\text{♩} = 105$

## MANİ BİLİRİM

(Daħdiri Havası)

Derleyen: Muzaffer SARISÖZEN  
Yöresi: Yozgat

*i*  $\text{♩} = 100$

## İŞTE GELDİ ARPA BUĞDAY HARMANI

Derleyen: Yavuz TAPUCU  
Yöresi: Urfa

♩ = 80

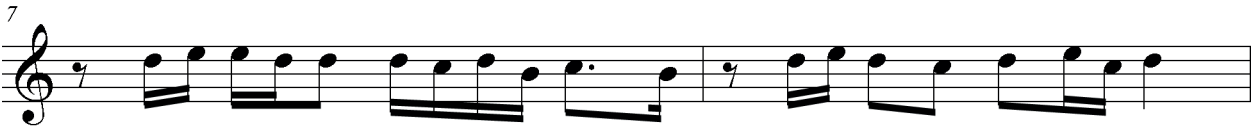
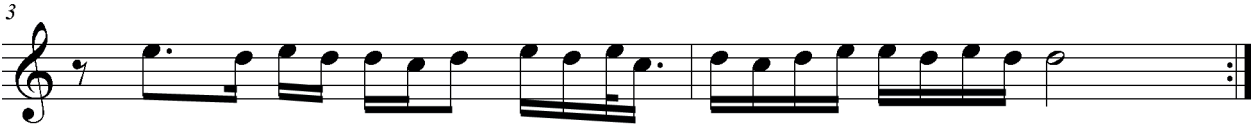

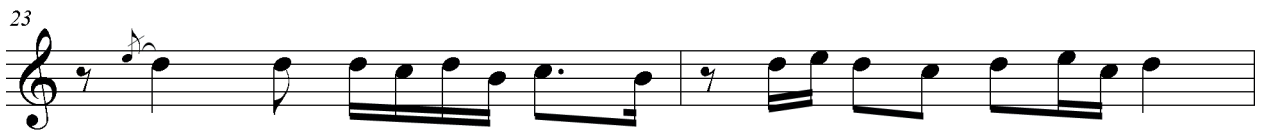

## MADIMAK OYLUM OYLUM

Derleyen: Nida TÜFEKÇİ  
Yöresi: Sivas

1  $\text{♩} = 63$

4

7

10

13

16

19

## TÜRKMEN KIZI SÜT PIŞİRİR

Derleyen: Ahmet YAMACI  
Yöresi: Sivas-İmranlı

1  $\text{♩} = 88$

3

## OY BAHÇENİZE BEN GİRMEDİM

Derleyen: Nurettin ÇAMLIDAĞ  
Yöresi: Giresun

1  $\text{♩} = 110$

3

5

7

## SİNSİN

Derleyen: M. SARISÖZEN  
Yöresi: Kayseri-Bünyan

1  $\text{♩} = 116$

3

5

7  $\text{♩} = 132$

9

## YASTIĞI KUŞ TÜYÜNDEN

Derleyen: Nevin AKOL  
Yöresi: Siirt

1  $\text{♩} = 90$

3

5



## OY GÜLÜM YAĞMUR YAĞAR YERLERE

Derleyen: TRT İstanbul Radyosu  
Yöresi: Nevşehir - Hacıbektaş

1  $\text{♩} = 105$

6

11

16

21

26

31

36

## SUYA GİDER SU TESTİSİ ELİNDE

Derleyen: M. SARISÖZEN  
Yöresi: Çankırı

The musical score is written in 2/4 time with a tempo of 100. It begins with a treble clef and a key signature of one sharp (F#). The score consists of eight staves of music, each starting with a measure number (1, 5, 9, 13, 17, 21, 25, 29). The music features a mix of eighth and sixteenth notes, often beamed together, and rests. The piece concludes with a double bar line and a repeat sign.

## MÜZİK VE ÖZGÜVEN

Öz güven, hayatta karşılaştığımız sorunlarla baş edebilme yeteneğidir. Bu duygu bireyin güçlü yanlarını olumlu yönde destekleyebilmesi, kendini yetenekleri doğrultusunda geliştirebilmesi için oldukça önemli bir faktördür. Öz güven, yaşam boyunca karşılaştığımız engellere çözümler buldukça kazanılır. Bu konuda yapılacak ilk şey bireyin kendini tanıması ve keşfetmesidir. Öz güven sahibi birey kendini her konuda rahatlıkla ifade eder, sosyal ve yaratıcıdır, kendiyle ilgili olumlu düşüncelere sahiptir. Öz güvenin küçük yaştan itibaren oluşması ve geliştirilmesi için müzik eğitimi önemli faktörlerden biridir.

Müzik, zamanın başlangıcından beri insanoğlu tarafından merak konusu olmuş ve önemli düşünürler felsefi, ruhani vb. boyutlarda müziği anlamlandırmaya çalışmışlardır. Müziğe yüklenen çeşitli anlamlar aynı zamanda yaşamla olan iç içeliğinin, ayrılmazlığının ve insanoğlunun dünyasında kapladığı alanın da bir açıklamasıdır.

Müzik eğitimi, öncelikle müzikal yeteneği geliştirme amacı taşımakta, aynı zamanda da sosyal ve kültürel gelişim için bir araç olmaktadır. Müzikal yeteneğin eğitimi sürecinde birey, baskı altında tuttuğu duygularını açığa vurarak kendini ifade etme fırsatı bulur. Böylece çok yönlü düşünebilen, düşündüklerini rahatça aktarabilen, başkalarının düşüncelerini olduğu gibi benimsemeyen bir kişilik geliştirir.

Müzik eğitiminin benlik saygısı üzerindeki etkilerinin incelendiği bir araştırmada, müzik eğitimi ile benlik saygısı düzeyinin arttığı, çocukların ve gençlerin duygusal ve sosyal gelişimde ölçülebilir olumlu sonuçların ortaya çıktığı tespit edilmiştir.

Öz güven yaşamla mücadele etme enerjisi sağlayan, kişileri başarıya taşıyan önemli bir özelliktir. Bu yönleriyle nitelikli bir toplumun oluşmasında önemli anahtarlardan biridir. Çünkü nitelikli toplumlar nitelikli bireylerin yetişmesi ile oluşturulabilir. Bu niteliğin oluşmasında müziğin rolü büyüktür. Platon'un "Müzikle eğitim en üstün eğitimidir, çünkü ruhun ta içine girer ve onu uyumlu kılar." sözü de müzik eğitiminin önemini vurgulamaktadır.

EKİNCİ, H. (2013). Müzik Öğretmeni Adaylarının Solo Sahne Performansına İlişkin Özgüven Algılarının Bazı Değişkenler Bakımından İncelenmesi. Mehmet Akif Ersoy Üniversitesi Eğitim Bilimleri Enstitüsü Dergisi Yıl / Year: 2 Sayı / Issue: 2 2013 Bahar (s. 52-64) ERGEN, D. (2010). İlköğretim Düzeyinde Eşlikli Çalmaya Dayalı Keman Eğitiminin Entonayson, Özgüven ve Tutum Üzerindeki Etkisi. T.C. Dokuz Eylül Üniversitesi Eğitim Bilimleri Enstitüsü Güzel Sanatlar Eğitimi Anabilim Dalı Müzik Öğretmenliği Programı Doktora Tezi. KÜÇÜK, D. P. (2011). Müzik Etkinliklerine Katılan ve Katılmayan Çocuklarda Benlik Saygısı ve Müzik Yeteneğine Yönelik Özyeterlik Algısının İncelenmesi. İlköğretim Online, 10(2), 512-522, 2011. [Online]: <http://ilkogretim-online.org.tr>

## ÖLÇME VE DEĞERLENDİRME

## ÖZ DEĞERLENDİRME FORMU

Bu form kendinizi değerlendirmeniz amacıyla hazırlanmıştır. Çalışmalarınızı en doğru yansıtan seçeneği işaretleyiniz ( X ).

KAZANILAN BECERİLER	EVET	BAZEN	HAYIR
1. Bu üniteye yer alan etüt ve eserleri oturuş ve tutuş pozisyonuna dikkat ederek seslendirdim.			
2. Bu üniteye yer alan etüt ve eserleri doğru nota sürelerinde seslendirdim.			
3. Bu üniteye yer alan etüt ve eserleri doğru entonasyonda seslendirdim.			
4. Bu üniteye yer alan etüt ve eserleri yay yönlerini doğru kullanarak seslendirdim.			
5. Yay değişimlerini pürüzsüz ve yumuşak şekilde yaptım.			
6. Tel geçişlerinde temiz sesler elde ettim.			

**Değerlendirme:** Değerlendirme sonunda “**HAYIR**” ve “**BAZEN**” şeklindeki cevaplarınızı bir kez daha gözden geçiriniz. Kendinizi yeterli görmüyorsanız öğrenme faaliyetlerini tekrar ediniz.

## SÖZLÜK

### A

**Akort:** Enstrümanların sesini belli bir düzene sokmak.

**Andante:** Orta hızı belirten hız terimi. Yürüyüş temposu.

**Aralık:** İki notanın birbirine olan uzaklığı. İnterval.

### B

**Bemol:** Bir notanın doğal sesinden yarım perde (aralık) daha pesleşeceğini (kalınlaşacağını) belirten işaret.

### D

**Diyaşazon:** Çalgıların akort edilmesinde ve seslerinin saptamasında kullanılan, "La" sesi veren U biçiminde küçük çelik çatal.

**Diyez:** Bir notanın doğal sesinden yarım perde (aralık) daha tizleşeceğini (inceleşeceğini) belirten işaret.

**Dizi:** Tonal müzikte tonikten toniğe sıralanan ses grubu. Gam.

### E

**Entonasyon:** Tona ve akorda göre sesin temizliği, rengi ve uyumu.

**Etüt:** Çalgı tekniğini ilerletmek amacıyla yazılmış müzik parçası.

### F

**Frekans:** Birim zamandaki titreşim sayısı.

### G

**Gam:** Tonal müzikte tonikten toniğe sıralanan ses grubu. Dizi.

**Gayda:** Tulum ve "Chanter" denilen borulardan oluşan, tiz sesli bir üflemeli çalgı.

### İ

**İcra:** Bir müzik eserini oluşturan notaları sese çevirme.

### K

**Klavye:** Çalgı sapının tellerin de geçtiği parmakla basılan ön yüzü. Tuşe.

### M

**Metronom:** Bir müzik yapıtında ritmik atışların hangi hızla çalınması gerektiğini belirleyen aygıt.

### N

**Naturel:** Daha önce bemol ya da diyez ile değişikliğe uğramış notanın doğal hali ile seslendirileceğini belirten işaret. Bekar.

### P

**Partisyon:** Bir orkestraya da koro yapıtında, seslere ve çalgılara ait bütün partilerin belli bir sıraya göre yazılı olduğu nota defteri ya da kitapçığı.

**Pes:** İnce karşıtı, kalın ses.

### T

**Tartım:** Zamanın bölünmesi. Ritim.

**Tiz:** Kalın karşıtı, ince ses.

**Ton:** (1) İnsan ya da çalgı sesinin yükseklik (tizlik) ya da alçaklık (peslik) derecesi.

(2) İki ses arasındaki yükseklik farkı, perde.

## KAYNAKÇA

- ALTINAY, F. R. (1993). Muzaffer Sarısözen'in Hayatı ve Türk Halk Müziğine Katkıları.(Yayımlanmamış Yüksek Lisans Tezi) YÖK veri tabanından elde edildi. (Tez no: 026510)
- ARSLAN, S. Eğitim ve Etik, Turkish Studies - International Periodical for the Languages, Literature and History of Turkish or Turkic Volume 10/7 Spring 2015, p. 111-124.
- ÇELEBİOĞLU, E. (2008). Müzik Kuramı. İstanbul: Bizim Kitaplar.
- ÇELİK, Ö. (2010). Türk Dünyası'nda Üç Yaylı Çalgı: Kalkobız, Kamança ve Kabak Kemane. (Yayımlanmamış Yüksek Lisans Tezi) YÖK Ulusal Tez Merkezi veri tabanından elde edildi. (Tez no: 241405)
- ÇUHADAR, C. Hakan. (2015). Ç.Ü. Sosyal Bilimler Enstitüsü Dergisi. Cilt 24. Sayı 2. Sayfa 19-30
- EKİNCİ, H. (2013). Müzik Öğretmeni Adaylarının Solo Sahne Performansına İlişkin Özgüven Algılarının Bazı Değişkenler Bakımından İncelenmesi. Mehmet Akif Ersoy Üniversitesi Eğitim Bilimleri Enstitüsü Dergisi Yıl / Year: 2 Sayı / Issue: 2 2013 Bahar (s. 52-64)
- ERGEN, D. (2010). İlköğretim Düzeyinde Eşlikli Çalmaya Dayalı Keman Eğitiminin Entonasyon, Özgüven ve Tutum Üzerindeki Etkisi. T.C. Dokuz Eylül Üniversitesi Eğitim Bilimleri Enstitüsü Güzel Sanatlar Eğitimi Anabilim Dalı Müzik Öğretmenliği Programı Doktora Tezi.
- GAZİMİHAL, M. R. (1961). Musiki Sözlüğü. İstanbul: Milli Eğitim Basımevi.
- KENNEDY, M. (1996). Oxford Concise Dictionary of Music. New York: Oxford University Press
- KORUK, Ç. (2009). Teke Yöresi'nde Kullanılan Telli Çalgıların Müzikal ve Teknik Analizi. (Yayımlanmamış Yüksek Lisans Tezi) YÖK veri tabanından elde edildi. (Tez no: 239362)
- KÜÇÜK, D. P. (2011). Müzik Etkinliklerine Katılan ve Katılmayan Çocuklarda Benlik Saygısı ve Müzik Yeteneğine Yönelik Özyeterlik Algısının İncelenmesi. İlköğretim Online, 10(2), 512-522, 2011. [Online]: <http://ilkogretim-online.org.tr>
- ÖGEL, B. (2000). Türk Kültür Tarihine Giriş. Ankara: T.C. Kültür Bakanlığı.
- SHİGEMİTSU, M. (2004). Modern Japonya'da Konfüçyen Felsefi Değerler. Değerler Eğitimi Dergisi, 2 (6), 97-113.
- SÖZER, V. (1996). Müzik Ansiklopedik Sözlük. İstanbul: Remzi Kitabevi.
- T.C. Milli Eğitim Bakanlığı Ortaöğretim Genel Müdürlüğü. (2018). Güzel Sanatlar Lisesi Çalgı Eğitimi Kemane Dersi Öğretim Programı
- TRT Türk Halk Müziği Repertuarı.
- ULUÇ, M. Ö. (2015). Müzik Cep Sözlüğü. Ankara: Müzik Eğitimi Yayınları.
- ÜLGER, B. Konfüçyüsçülüğün Sanata Bakış Açısı ve Bir Kültür Üretimi Olarak Popüler Müzik: Konfüçyüs'ün Mesajı Kırmızıgül İle Somutlaşıyor. Sosyal Bilimler Dergisi 2002-2003

**Kaynakça APA formatına göre düzenlenmiştir.**

## GÖRSEL KAYNAKÇA

- KORUK, Ç. (2009). Teke Yöresi'nde Kullanılan Telli Çalgıların Müzikal ve Teknik Analizi. (Yayımlanmamış Yüksek Lisans Tezi) YÖK veri tabanından elde edildi. (Tez no: 239362)
- ÖGEL, B. (2000). Türk kültür tarihine giriş. Ankara: T.C. Kültür Bakanlığı.
- S.14 Görsel 2.6 Erkan Ketenci arşivinden alınmıştır.

### **1. ÜNİTE**

#### **Sayfa**

- |                  |    |   |
|------------------|----|---|
| • Görsel 1.1.1.  | 12 | ÖGEL, B. (2000). Türk kültür tarihine giriş. Ankara: T.C. Kültür Bakanlığı. |
| • Görsel 1.1.2.  | 12 | ÖGEL, B. (2000). Türk kültür tarihine giriş. Ankara: T.C. Kültür Bakanlığı. |
| • Görsel 1.1.3.  | 12 | ÖGEL, B. (2000). Türk kültür tarihine giriş. Ankara: T.C. Kültür Bakanlığı. |
| • Görsel 1.1.4.  | 13 | ÖGEL, B. (2000). Türk kültür tarihine giriş. Ankara: T.C. Kültür Bakanlığı. |
| • Görsel 1.1.5.  | 13 | ÖGEL, B. (2000). Türk kültür tarihine giriş. Ankara: T.C. Kültür Bakanlığı. |
| • Görsel 1.1.6.  | 13 | ÖGEL, B. (2000). Türk kültür tarihine giriş. Ankara: T.C. Kültür Bakanlığı. |
| • Görsel 1.2.1.  | 13 | Tekne   |
| • Görsel 1.2.2.  | 13 | Sap   |
| • Görsel 1.2.3.  | 13 | Burguluk  |
| • Görsel 1.2.4.  | 14 | Su kabağı-Kemane teknesi  |
| • Görsel 1.2.5.  | 14 | Ağaç oyma tekne   |
| • Görsel 1.2.6.  | 14 | Yaprak tekne - Kemane teknesi   |
| • Görsel 1.2.7.  | 15 | Oğlak derisi  |
| • Görsel 1.2.8.  | 15 | Yürek zarı  |
| • Görsel 1.2.9.  | 15 | Akçaağaç - Kemane Sapı  |
| • Görsel 1.2.10. | 15 | Maun - Kemane sapı  |
| • Görsel 1.2.11. | 15 | Abanoz ağacı - Kemane tuşesi  |
| • Görsel 1.2.12. | 16 | Farklı boyda kemane yayları   |
| • Görsel 1.2.13. | 16 | Kemanede kullanılan yay örnekleri   |
| • Görsel 1.2.14. | 16 | Siyah atkuyruğundan yapılmış bir kemane yayı                                |
| • Görsel 1.2.15. | 17 | Bir ve ikinci teller  |
| • Görsel 1.2.16. | 17 | Üç ve dördüncü teller   |
| • Görsel 1.2.17. | 17 | Kemanede tel numaraları   |
| • Görsel 1.2.18. | 18 | Kemane teli   |
| • Görsel 1.2.19. | 18 | Kemanede kullanılan eşikler   |
| • Görsel 1.2.20. | 18 | Kemane eşiği  |

### **2. ÜNİTE**

- |                 |    |                               |
|-----------------|----|-------------------------------|
| • Görsel 2.1.1. | 28 | Kemanede oturuş. Ön görünüm.  |
| • Görsel 2.1.2. | 29 | Kemanede oturuş. Yan görünüm. |
| • Görsel 2.2.1. | 30 | Konulandırma.                 |
| • Görsel 2.2.2. | 31 | Kemanede tutuş. Üst görünüm.  |
| • Görsel 2.2.3. | 31 | Kemanede tutuş. Arka görünüm. |
| • Görsel 2.2.4. | 32 | Kemanede tutuş. Yan görünüm.  |
| • Görsel 2.2.5. | 33 | Kemanede tutuş ön görünüm.    |
| • Görsel 2.2.6. | 34 | Kemanede tutuş. Bilek açısı.  |
| • Görsel 2.2.7. | 35 | Kemane diz dayanak noktası.   |
| • Görsel 2.2.8. | 36 | Kemane temas noktası-1.       |
| • Görsel 2.2.9. | 36 | Kemane temas noktası -2.      |
| • Görsel 2.3.1. | 37 | Yay tutuş öncesi.             |
| • Görsel 2.3.2. | 38 | Kemanede yay tutuluşu.        |
| • Görsel 2.3.3. | 39 | Yay temas açısı.              |

- Görsel 2.3.4. 39 Yay-Tel temas noktası.
- Görsel 2.3.5. 40 Kemane ve yay tutuş-1.
- Görsel 2.3.6. 40 Kemane ve yay tutuş-2.

### 3. ÜNİTE

- Görsel 3.1.1 44 Yayın kullanım bölümleri
- Görsel 3.1.2 45 Yay yön sembolleri
- Görsel 3.1.3 45 Yay çekme hareketi başlangıcı. Üstten görünüm.
- Görsel 3.1.4 46 Yay çekme hareketi başlangıcı. Önden görünüm.
- Görsel 3.1.5 46 Yay ortasında el-bilek konumu.
- Görsel 3.1.6 47 Çekme sonu, itme başlangıcında el-bilek konumu.
- Görsel 3.1.7 47 Yay kullanımında eklemler.

### 4. ÜNİTE

- Görsel 4.1.1 69 Kemanede parmak konumu
- Görsel 4.1.2. 70 Kemanede parmakların konumu

### 5. ÜNİTE

- Görsel 5.1.1 104 Legato

## ESER KAYNAKÇA

SIRA	TÜRKÜNÜN ADI	TRT REPERTUVARI SIRA NUMARASI
1	ARDAHANIN YOLLARINDA	407
2	AY DOĞAR AYİSTANDAN	62
3	BÜLBÜL NE YATARSIN	2275
4	CENİKİDEN DUTDUM DARI	2277
5	ÇAMLAR ALTINA	37
6	ÇAYDA YEŞİL BİR KUŞ VAR	1880
7	ÇIRA ÇAKTIM YANMADI	546
8	DEĞİRMEN DÖRT DOLANIR	2800
9	DEMİRCİLER DEMİRİ NASIL DÖĞERLER	759
10	DENİZDE KARA BALIK	3138
11	EVLERİ FADİMELİ	2282
12	EVLERİNİN ÖNÜ TAHTA DARABA	1572
13	GİNE YEŞERDİ FINDIK DALLARI	3172
14	HEKİMOĞLU	110
15	İSTANBULA ISMARLADIM FESİMİ	1167



16	İŞTE GELDİ ARPA BUĞDAY HARMANI	2049
17	KARA BASMA İZ OLUR	2306
18	KARAHİSAR KALESİ	1621
19	KAYALAR YARILMASIN	1709
20	MADIMAK OYLUM OYLUM	1737
21	MANİ BİLİRİM	796
22	OY BAHÇENİZE BEN GİREMEDİM	3174
23	OY GÜLÜM YAĞMUR YAĞAR YERLERE	3595
24	PENCERENİN ALTINDA	1231
25	SİNSİN (OYUN HAVASI)	110
26	SUYA GİDER SU TESTİSİ ELİNDE	806
27	ŞEFTALİ AĞAÇLARI	580
28	TEMİR AĞA (OYUN HAVASI)	20
29	TREN GELİR HOŞ GELİR	2348
30	TÜRKMEN KIZI SÜT PİŞİRİR	1674
31	YASTIĞI KUŞ TÜYÜNDEN	2354

### CEVAP ANAHTARI

#### 1. ÜNİTE

1. D
2. A
3. D
4. SORU - 0.20 0.28 0.40 0.50
5. SORU - SOL RE LA RE
6. E

Bulmaca :

**Soldan sağa:** 1.sol 4.eşik 5.yaprak 6.at 7.tuşe 8.gövde 9.ıklığ 11.la 13.akçaağaç

**Yukarıdan aşağıya:** 1.su kabağı 2.burguluk 3.ceviz 5.yürek zarı 8.gül 10.kemane 12.sap

#### 2. ÜNİTE

5. SORU - C
6. SORU - C

### 3. ÜNİTE

1. D
2. C
3. A
4. B

### 4. ÜNİTE

#### DOĞRU YANLIŞ ÖLÇME BÖLÜMÜ CEVAP ANAHTARI

1D – 2Y – 3Y – 4D – 5Y – 6Y – 7D – 8D – 9Y – 10D – 11Y – 12D – 13D – 14Y – 15Y – 16Y – 17D  
18D – 19Y – 20D

#### GENEL AĞ ADRESLERİ

- [http://www.tdk.gov.tr/index.php?option=com\\_bts](http://www.tdk.gov.tr/index.php?option=com_bts)
- [http://www.trtmuzikdaresibaskanligi.com/5091/GALERI/Fotograf#/gallery\\_1/5](http://www.trtmuzikdaresibaskanligi.com/5091/GALERI/Fotograf#/gallery_1/5) 01.12.2016-12.00

#### KAREKOD LİNKLERİ

Kitabın Karekodu	<a href="http://kitap.eba.gov.tr/KodSor.php?KOD=1323">http://kitap.eba.gov.tr/KodSor.php?KOD=1323</a>
1. Ünitenin Karekodu	<a href="http://kitap.eba.gov.tr/KodSor.php?KOD=1324">http://kitap.eba.gov.tr/KodSor.php?KOD=1324</a>
2. Ünitenin Karekodu	<a href="http://kitap.eba.gov.tr/KodSor.php?KOD=1325">http://kitap.eba.gov.tr/KodSor.php?KOD=1325</a>
3. Ünitenin Karekodu	<a href="http://kitap.eba.gov.tr/KodSor.php?KOD=1326">http://kitap.eba.gov.tr/KodSor.php?KOD=1326</a>
4. Ünitenin Karekodu	<a href="http://kitap.eba.gov.tr/KodSor.php?KOD=1327">http://kitap.eba.gov.tr/KodSor.php?KOD=1327</a>
5. Ünitenin Karekodu	<a href="http://kitap.eba.gov.tr/KodSor.php?KOD=1328">http://kitap.eba.gov.tr/KodSor.php?KOD=1328</a>
6. Ünitenin Karekodu	<a href="http://kitap.eba.gov.tr/KodSor.php?KOD=5555">http://kitap.eba.gov.tr/KodSor.php?KOD=5555</a>