

ORTAÖĞRETİM
GÜZEL SANATLAR LİSESİ

ÇALGI EĞİTİMİ

KAVVAL

DERS KİTABI

9

YAZARLAR

Göksenin ÇELİKKANAT
Levent SEZGİN
Musa AYÇİÇEK



DEVLET KİTAPLARI
İKİNCİ BASKI

....., 2019

MİLLÎ EĞİTİM BAKANLIĞI YAYINLARI: 6501
YARDIMCI VE KAYNAK KİTAPLAR DİZİSİ.....: 853

Her hakkı saklıdır ve Milli Eğitim Bakanlığına aittir. Kitabın metni ve şekilleri kısmen de olsa hiçbir surette alınıp yayımlanamaz

HAZIRLAYANLAR

EDİTÖR

Doç. Ersen VARLI

DİL UZMANI

Muharrem DEMİR

PROGRAM GELİŞTİRME UZMANI

Özlem AYDEMİR

ÖLÇME DEĞERLENDİRME UZMANI

İsmail ŞENER

REHBERLİK VE GELİŞİM UZMANI

Mevlüt SELVİ

GÖRSEL TASARIM UZMANI

Timurlenk ÖZKAYNAK

ISBN 978-975-11-4383-9

Millî Eğitim Bakanlığı, Talim ve Terbiye Kurulu Başkanlığının 18.07.2017 gün ve 10919700 sayılı yazısı ile eğitim aracı olarak kabul edilmiş, Destek Hizmetleri Genel Müdürlüğünün gün ve sayılı yazısı ile ikinci defa adet basılmıştır.



İSTİKLÂL MARŞI

Korkma, sönmez bu şafaklarda yüzen al sancak;
Sönmeden yurdumun üstünde tüten en son ocak.
O benim milletimin yıldızıdır, parlayacak;
O benimdir, o benim milletimindir ancak.

Çatma, kurban olayım, çehreni ey nazlı hilâl!
Kahraman ırkıma bir gül! Ne bu şiddet, bu celâl?
Sana olmaz dökülen kanlarımız sonra helâl.
Hakkıdır Hakk'a tapan milletimin istiklâl.

Ben ezelden beridir hür yaşadım, hür yaşarım.
Hangi çılgın bana zincir vuracakmış? Şaşarım!
Kükremiş sel gibiyim, bendimi çiğner, aşarım.
Yırtarım dağları, enginlere sığmam, taşarım.

Garbın âfâkını sarmışsa çelik zırhlı duvar,
Benim iman dolu göğsüm gibi serhaddim var.
Ulusun, korkma! Nasıl böyle bir imanı boğar,
Medeniyet dediğin tek dişi kalmış canavar?

Arkadaş, yurduma alçakları uğratma sakın;
Siper et gövdeni, dursun bu hayâsızca akın.
Doğacaktır sana va'dettiği günler Hakk'ın;
Kim bilir, belki yarın, belki yarından da yakın.

Bastığın yerleri toprak diyerek geçme, tanı:
Düşün altındaki binlerce kefensiz yatanı.
Sen şehit oğlusun, incitme, yazıktır, atanı:
Verme, dünyaları alsan da bu cennet vatanı.

Kim bu cennet vatanın uğruna olmaz ki feda?
Şüheda fışkıracak toprağı sıksan, şüheda!
Cânı, cânânı, bütün varımı alsın da Huda,
Etmesin tek vatanımdan beni dünyada cüda.

Ruhumun senden İlâhî, şudur ancak emeli:
Değmesin mabedimin göğsüne nâmahrem eli.
Bu ezanlar -ki şehadetleri dinin temeli-
Ebedî yurdumun üstünde benim inlemeli.

O zaman vecd ile bin secde eder -varsa- taşım,
Her cerîhamdan İlâhî, boşanıp kanlı yaşım,
Fışkırır ruh-ı mücerret gibi yerden na'sım;
O zaman yükselerek arşa değer belki başım.

Dalgalan sen de şafaklar gibi ey şanlı hilâl!
Olsun artık dökülen kanlarımın hepsi helâl.
Ebediyyen sana yok, ırkıma yok izmihlâl;
Hakkıdır hür yaşamış bayrağımın hürriyyet;
Hakkıdır Hakk'a tapan milletimin istiklâl!

Mehmet Âkif Ersoy

GENÇLİĞE HİTABE

Ey Türk gençliği! Birinci vazifen, Türk istiklâlini, Türk Cumhuriyetini, ilelebet muhafaza ve müdafaa etmektir.

Mevcudiyetinin ve istikbalinin yegâne temeli budur. Bu temel, senin en kıymetli hazinendir. İstikbalde dahi, seni bu hazineden mahrum etmek isteyecek dâhilî ve hâricî bedhahların olacaktır. Bir gün, istiklâl ve cumhuriyeti müdafaa mecburiyetine düşersen, vazifeye atılmak için, içinde bulunacağın vaziyetin imkân ve şeraitini düşünmeyeceksin! Bu imkân ve şerait, çok namüsaid bir mahiyette tezahür edebilir. İstiklâl ve cumhuriyetine kastedecek düşmanlar, bütün dünyada emsali görülmemiş bir galibiyetin mümessili olabilirler. Cebren ve hile ile aziz vatanın bütün kaleleri zapt edilmiş, bütün tersanelerine girilmiş, bütün orduları dağıtılmış ve memleketin her köşesi bilfiil işgal edilmiş olabilir. Bütün bu şeraitten daha elîm ve daha vahim olmak üzere, memleketin dâhilinde iktidara sahip olanlar gaflet ve dalâlet ve hattâ hıyanet içinde bulunabilirler. Hattâ bu iktidar sahipleri şahsî menfaatlerini, müstevlîlerin siyasî emelleriyle tevhit edebilirler. Millet, fakr u zaruret içinde harap ve bîtap düşmüş olabilir.

Ey Türk istikbalinin evlâdı! İşte, bu ahval ve şerait içinde dahi vazifen, Türk istiklâl ve cumhuriyetini kurtarmaktır. Muhtaç olduğun kudret, damarlarındaki asil kanda mevcuttur.

Mustafa Kemal Atatürk

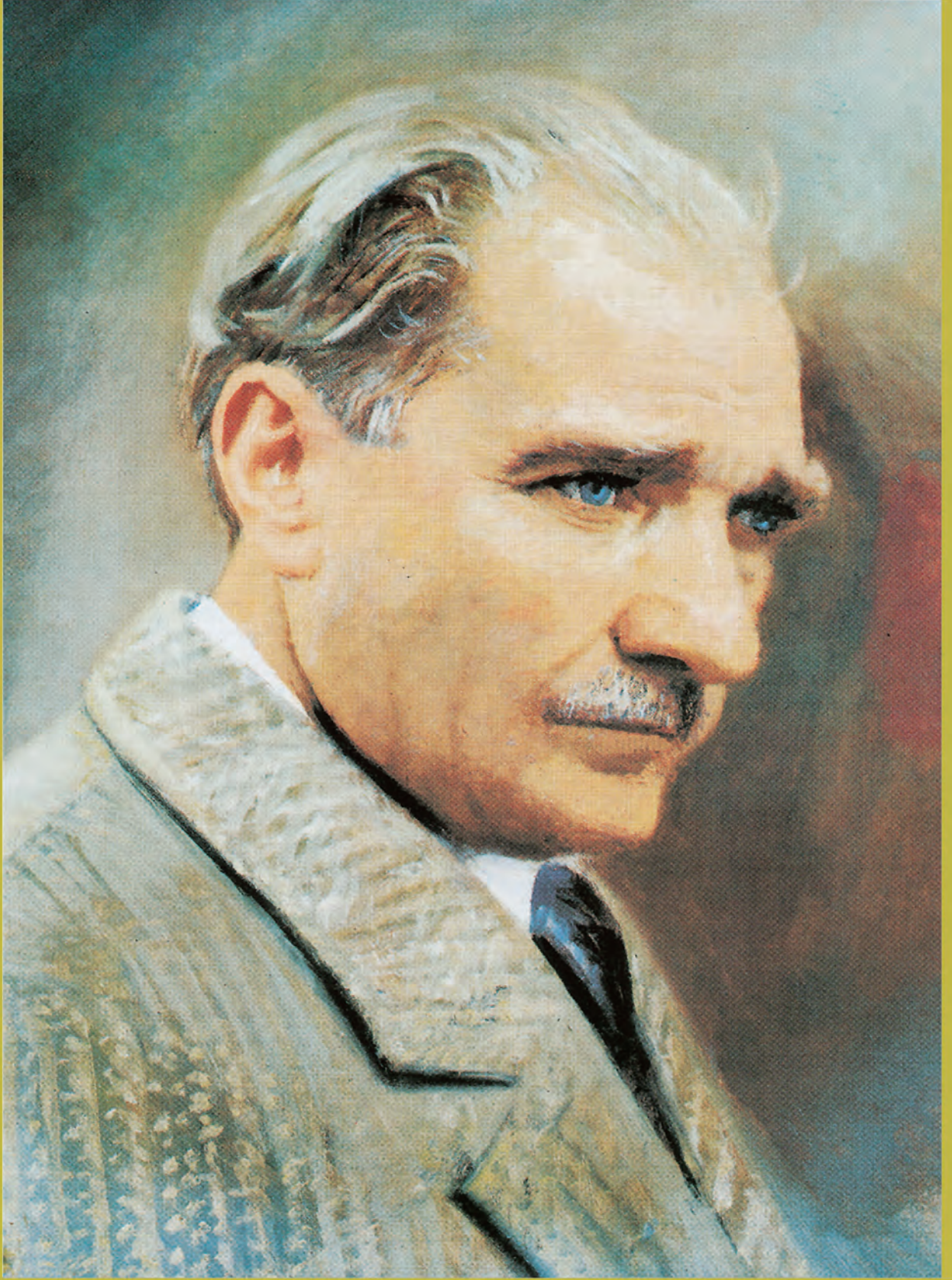

MUSTAFA KEMAL ATATÜRK

İSTİKLÂL MARŞI *

Söz: Mehmet Âkif ERSOY
Müzik: Osman Zeki ÜNGÖR

Moderato

Kork ma sön mez bu şa fak lar da yü zen__ al san
Çat ma kur ban o la yım çeh re ni ey naz lı hi

cak Sön me den yur du mun üs tün de tün ten en son o cak O
lal Kah ra man ır kı ma bir gül Ne bu şid det bu ce lâ l Sa

be nim__ mil le ti min yıl dı zı dır par la ya cak O be
na ol__ maz dö kü len kan la rı mız son ra he lâ l Hak kı

nim dir o be nim mil le ti min dir an cak
dir Hak k'a ta pan mil le ti min is tik lâ l

(*) İstiklâl Marşı'nın birinci sözlerini söylerken virgöl (•), ikinci sözlerini söylerken ise yıldız (*) işaretlerinin bulunduğu yerlerde nefes alınız.

İÇİNDEKİLER

I. ÜNİTE

KAVALIN TARİHİ,
TANIMLANMASI VE
TEMEL ÖZELLİKLERİ

KAVALIN TARİHİ, TANIMLANMASI VE TEMEL ÖZELLİKLERİ

1. Kavalın Tanımı.....	13
a) Türk Musikisinde Kavalın Tarihi Gelişimi.....	13
b) Kavalın Fiziksel Yapısının ve Özelliklerinin Tanıtımı.....	16
c) Kaval Yapımı ve Bakımı.....	17
2. Kaval Çeşitleri ve Özellikleri.....	18
a) Kaval Çeşitleri.....	18
ÖLÇME DEĞERLENDİRME.....	20

II. ÜNİTE

KAVALDA SESLER
VE DOĞRU NEFES
KULLANIMI

KAVALDA SESLER VE DOĞRU NEFES KULLANIMI

1. Kavaldan İlk Ses Elde Ediş.....	23
a) Kavaldan Ses Çıkartma.....	23
b) Nefes Teknikleri.....	24
c) Kavaldada Duruş ve Tutuş Pozisyonu.....	25
d) Doğru Tutuş Pozisyonunda Ses Çıkartma.....	26
e) Kavaldada Orta Ses Alanında (2. Kademe Sesler) Çıkan Sesler.....	28
f) Kavaldada Orta Ses Alanında (3. Kademe Sesler) Çıkan Sesler.....	38
g) Kavaldada Orta Ses Alanında (4. Kademe Sesler) Çıkan Sesler.....	43
h) Kavaldada Orta Ses Alanında (2, 3 ve 4. Kademede) Değiştirme İşaretleri.....	48
ÖLÇME DEĞERLENDİRME.....	56

III. ÜNİTE

KAVALDA BASİT
RİTİMLİ ETÜTLER,
DİZİ VE EZGİ
ÇALIŞMALARI

KAVALDA BASİT RİTİMLİ ETÜTLER, DİZİ VE EZGİ ÇALIŞMALARI

1. Melodik ve Ritmik Etütler	59
a) Orta Ses Alanında 2, 3 ve 4. Kademede Etütler.....	59
2. Ana Makamlarda Etüt ve Melodi Çalışmaları.....	68
a) Çargâh Makamı Dizisi.....	68
b) Kürdi Makamı Dizisi.....	74
c) Buselik Makamı Dizisi.....	79
ÖLÇME DEĞERLENDİRME.....	83
ÖLÇME DEĞERLENDİRME ÇALIŞMALARI CEVAP ANAHTARI.....	84

TERİMLER SÖZLÜĞÜ.....	85
KAYNAKÇA.....	87

KİTAPTA YER ALAN ESERLER

Bir Akşam Son Defa Seni Görmeden	81
Çargâh İlâhi	72
Düz Mahalle İçinde	70
Ha bu Diyar	69
Hekimoğlu Derler Benim Aslıma	69
Kalenin Bedenleri	71
Karaçalı Havası	82
Karahisar Kalesi	76
Kayadan İndim Bugün	75
Seven Ne Yapmaz	77
Sinsin	73
Sular Başından Bulanır	80
Medhal	78
Talihim Yok Bahtım Kara	80
Yere Düştü Alamadım Fesimi	75

KİTABIN TANITIMI

ÜNİTE ADI

Bu bölümde ünite adları yer alır.

HAZIRLIK ÇALIŞMALARI

Bu bölümde öğrenilecek konunun sezdirilmesini ve yeni bilgilerin öğrenilmesini sağlamaya yönelik düzenlenmiş ön hazırlık yapmayı gerektiren çalışmalar yer alır.

KONU ADI

Bu bölümde ünite alt başlıklarının adları yer alır.

BİLGİ NOTU

Konuya ilişkin bilgilerin verildiği bölümdür.

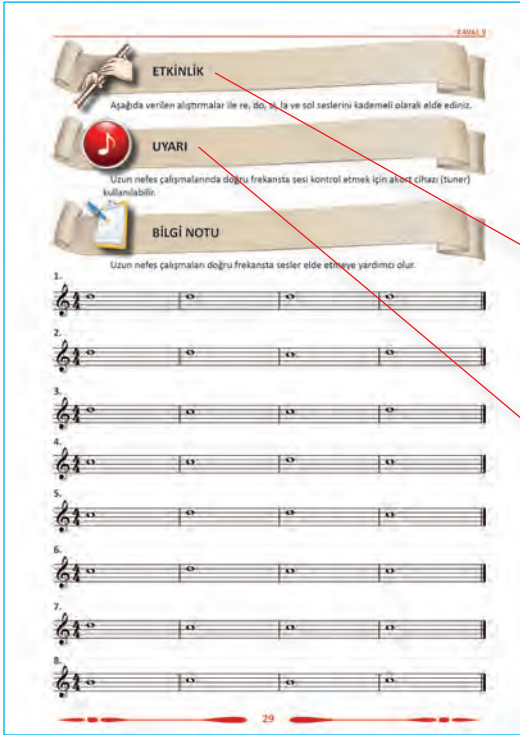
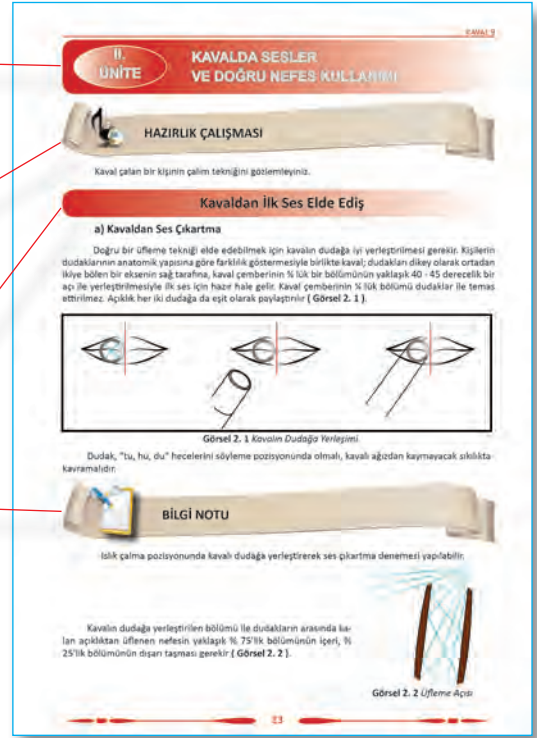

ETKİNLİK

Sınıf içinde işlenecek konuya yönelik etkin katılımın sağlanmasını amaçlayan bölümdür.

UYARI

Bu bölüm neden - sonuç ilişkilerini ortaya koyarak öğrenilen bilgilerin kalıcı olması ve pekiştirilmesini amaçlayan uyarılar içerir.

ÖLÇME DEĞERLENDİRME

İşlenen konularla ilgili bilgi ve becerilerin ölçüldüğü bölümdür.

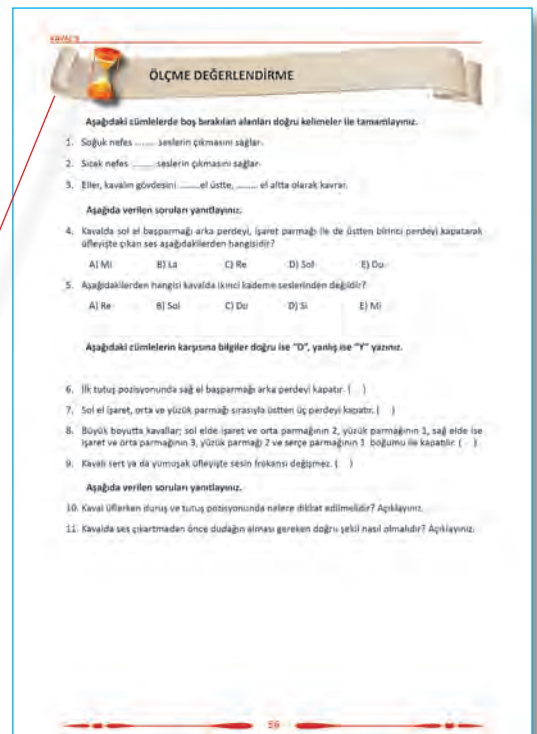

I. ÜNİTE

KAVALIN TARİHİ, TANIMLANMASI VE TEMEL ÖZELLİKLERİ

1. Kavalın Tanımı

- Türk Musikisinde Kavalın Tarihi Gelişimi
- Kavalın Fiziksel Yapısının ve Özelliklerinin Tanıtımı
- Kaval Yapımı ve Bakımı

2. Kaval Çeşitleri ve Özellikleri

- Kaval Çeşitleri



I.
ÜNİTEKAVALIN TARİHİ,
TANIMLANMASI VE TEMEL ÖZELLİKLERİ

HAZIRLIK ÇALIŞMALARI

1. Farklı kaval görsellerini bulup inceleyiniz.
2. Bir çalgı yapım atölyesine giderek ya da genel ağ gezintisi yaparak kaval yapımıyla ilgili bilgi edininiz.
3. Sizce ilk üflemeli çalgı nasıl ortaya çıkmıştır?
4. Doğadaki hangi materyallerden kaval yapılabilir?

1. Kavalın Tanımı

a) Türk Musikisinde Kavalın Tarihi Gelişimi

Kavalın tarihinin neredeyse insanlık tarihi kadar eski olduğu düşünülmektedir. Arkeolojik kazılar sonucunda günümüze kadar elde edilen bulgulara göre kavalın güncellenen tarihi Antik Çağlara kadar inmektedir. Araştırmalarda bulunan kaval benzeri çalgılar, günümüzde kullanılan tüm üflemeli çalgıların atası olarak kabul edilebilmektedir (**Görsel 1.1**).



Görsel 1.1 Mısır Piramitlerinde bulunan duvar resmi

Kavalın ortaya çıkışı ile ilgili pek çok tez ortaya atılmıştır. Araştırmacıların önemli bir kısmının görüşüne göre; kavalın ataları olarak kabul edilebilecek birçok nefesli çalgının ortaya çıkması ve yayılmasının Ural - Altay Dağları arasındaki bölgede yaşamış olan Ön Türklere dayandığı söylenebilir.

Kavalın Türklerin Orta Asya'dan göçleri sonucunda, başta Anadolu olmak üzere Batı Asya ve Avrupa'ya kadar yayıldığı düşünülmektedir.

Yayıma sürecinde kaval, bölgelerin coğrafi ve kültürel özelliklerine göre; fiziksel ve icrasal olarak çeşitli değişikliklere uğramıştır.

Tarihi ve coğrafi bölgesel olarak incelendiğinde kavalın günümüze kadar çeşitli hayvan kemiklerinden (**Görsel 1.2**), sert yapılı ağaçlardan, metal ve plastikten yapılmış farklı boyutlardaki örnekleri geçirdiği fiziksel değişimleri ortaya koymaktadır. İcraal değişimlere ait en önemli gösterge olarak ise 3 - 8 arasında değişen perde sistemleri sayılabilir.



Görsel 1.2 Kemikten yapılmış kaval örnekleri

Türklerin kaval ile bağının en önemli kanıtı; kaval kelimesinin Türkçede içi boş ve delik anlamına gelen "kav" kelimesinden türetilmiş olduğu düşüncesidir. Bu görüş Mahmut Ragıp Gazimihal'in araştırmalarında da yer almıştır. Kav kelimesi ayrıca, Kaşgarlı Mahmut'un eseri Divânu Lügâti't-Türk'te de aynı şekilde karşımıza çıkmaktadır.

Kaval kelimesinin farklı coğrafyalarda yaşayan Türklerde de dil ve lehçe farklılıkları göstererek (khaval, gaval vb.) yer aldığı görülmektedir.

Kaval, Türklerin hayatında çok önemli bir yere sahiptir. Kolay üretilmesi ve taşınabilmesi dolayısıyla gerek göçer döneminde gerekse yerleşik hayatta her zaman yanlarında olduğu bilinmektedir. Pek çok halk hikâyeleri ve türkülerine konu olmuştur.

Kaval, günümüzde amatör olarak çobanlar ve bu çalgıya ilgi duyan müzikseverler tarafından icra edilmektedir. TRT ve Kültür Bakanlığı orkestralarında ise profesyonel icracılar bulunmaktadır. Ayrıca üniversitelerin Türk Müziği bölümlerinde bilimsel olarak eğitimi de verilmektedir.

Kökeni İlk Çağ uygarlıklarına dayanan her müzik gibi Türk Müziğinin de önceleri az perdeli olarak icra edildiği, ezgilerin iki-üç perde (**Görsel 1.3**) üzerinde oluşturulduğu düşünülmektedir.



Görsel 1.3 Fransa'da bir mağarada bulunan iki perdeli (delikli) çalgı

Kullanılan perde sayısı zamanla artarak üçe, dörde ulaşmış; dört perdeli sistemle mod öncesi müziğe, daha sonra da modal müzik ve beş perdeli (pentatonik) sisteme gelinmiştir. Türk müziği; altı, yedi, sekiz perdeli sisteme erişse de beş perdeli sisteme dayalı ezgiler tüm Orta Asya'ya yayılmıştır.

Altıncı yüzyılda Sucup Akari tarafından Türkistan'da on iki perdeli ses sistemi tanıtılmış, onuncu yüzyılda ise yine Türkistanlı Mehmet Farabi on yedili perde sistemini ortaya çıkarmıştır. On üçüncü yüzyılda Urmuyeli Safiü'd-din Abdülmümin tarafından dizgisel bir biçimde tanımlanıp, açıklanarak on yedi perdeli (**Görsel 1.4**) Türk müziği ses sistemi ortaya konmuştur.

Si ^b	Si ^{b2}	Si	Do	Do ^{#3}	Do [#]	Re	Mi ^b	Mi ^{b2}	Mi	Fa	Fa ^{#3}	Fa [#]	Sol	La ^b	La ^{b2}	La
-----------------	------------------	----	----	------------------	-----------------	----	-----------------	------------------	----	----	------------------	-----------------	-----	-----------------	------------------	----

Görsel 1.4 On yedili perde sistemi

Tüm bu gelişim-değişim süreçlerine bağlı olarak kaval da fiziksel ve icrasal olarak değişim göstermiştir.

b) Kavalın Fiziksel Yapısının ve Özelliklerinin Tanıtımı

Üflemeli bir çalgı olan kaval; içi boş, hava akışı olan silindir şeklindedir. İki ucu açık olan ya da ses çıkarmaya yarayan bir aparat bulunan türleri mevcuttur. Sesler, yine türüne göre değişen sayıda açılmış delikler sayesinde elde edilir.

Kaval; önceleri doğada hazır bulunan kamyş (kargı), kemik (**Görsel 1.5**) gibi malzemelerden yapılmaktayken, günümüzde gelişmelere bağlı olarak sert yapılı ağaçlardan (kızılcık, kayısı, şimşir, erik, çam vb.), madeni alaşım (alüminyum, pirinç vb.) ve plastik malzemelerden yapılmaktadır (**Görsel 1.6**). Ülkemizde çoğunlukla tercih edilen malzeme ise erik ağacıdır.



Görsel 1.5 Kartal kanadından yapılmış kaval (Çığırta)



Görsel 1.6 Farklı malzemelerden kaval örnekleri

Kavallar genelde tek parça (**Görsel 1.7**) olmakla birlikte iki ve üç parçalı (**Görsel 1.8**) olarak da yapılmaktadır. Bu kavallar ses dizisi olarak bir farklılık göstermemektedir.



Görsel 1.7 Tek parça kaval



Görsel 1.8 Üç parça kaval

Farklı tonlarda eser seslendirebilmek için farklı boyut ve ölçülerde kavallar yapılabilir. Bu kolaylık kavaldaki transpoze (aktarım) yapma zorunluluğunu ortadan kaldırmaktadır. Günümüzde 12 yarım ses ve bazı oktav sesler için 15-16 farklı boyutta kaval yapılabilmesine karşın, kullanım sıklığı ve transpoze yapabilme bakımından 6-8 adet arası kaval halk müziği eserleri için yeterli sayılabilir.

c) Kavalın Yapımı ve Bakımı

Günümüzde, kaval yapımında fiziki özellikleri bilimsel hesaplara dayalı olarak standartlaştırılmış bir üretim mevcut değildir. Kaval geleneksel yöntemlerle Tokat, Burdur, Antalya, Gaziantep, Kahramanmaraş, İstanbul, İzmir vs. illerimizde yapılmaktadır. Yapımcıların tercihlerine göre kavallar farklılık göstermektedir. Bu nedenle kaval seçiminde, profesyonel icracılar tarafından onay almış yapımcıların ürettiği kavallar tercih edilerek entonasyon sorunu olmayan kaval ile eğitime başlanmalıdır. Başlangıç aşamasında çalacak kişinin fiziksel yapısına göre kaval tercih edilmelidir.

Ülkemizde farklı tekniklerle yapılmış tek, iki, üç parça, diyatonik, kromatik, dilli - dilsiz kavallar bulunmaktadır. Benzer özellikler; Bulgaristan (**Görsel 1.9**), Makedonya (**Görsel 1.10**), Macaristan kavallarında da görülmektedir.



Görsel 1.9 Bulgar kavalı



Görsel 1.10 Makedon kavalı (Şupelka)

Ağaç ve kamyştan yapılan kavallar organikdir. Çatlamaması, eğilip bükülmemesi, doğru ve rahat ses verebilmesi, uzun yıllar kullanılabilmesi için iç ve dış temizliğinin yapılması belirli aralıklarla yağlanması gerekir. Yağlama için asit oranı düşük bitkisel bir yağ tercih edilerek yağın kavalın her bölgesine temas etmesi sağlanmalıdır. İcra sonrası yumuşak bez sarılı çubukla temizlenmelidir. Çok sıcak ve rutubetli ortamlarda bırakılmamalıdır.

2. Kaval Çeşitleri ve Özellikleri

a) Kaval Çeşitleri

İcrasal ve tonal gereklilikler nedeniyle boyutu farklı kavallar bulunmaktadır. Tamamı çok sık kullanılsa da farklı boyutlarda kaval (**Görsel 1.11**) yapımı mümkündür.



Görsel 1.11 Farklı boyutlarda kavallar

Kaval çeşitleri dilli ve dilsiz olarak sınıflandırılabilir.

Dilli kavallar; hava penceresinin önde, dilin üstte olduğu çapraz kesilmiş (**Görsel 1.12**), ya da hava penceresi ve dilin kaval gövdesinin arkasında düz kesilmiş (**Görsel 1.13**) şekilde olabilir.



Görsel 1.12 Çapraz kesilmiş dilli kaval



Görsel 1.13 Düz kesilmiş dilli kaval

Her iki şekilde de diyatonik ve kromatik perde yapısına rastlanan bu kavallar, dilli olsalar bile farklı üfleme teknikleriyle farklı "tını" özellikleri gösterir.

Dilsiz kavallar ise doğrudan ses çıkarmaya yarayan üfleme düzeneğine (dil) sahip olmayan içi boş, düz, silindirik biçiminde, iki ucu açık kavaldır (**Görsel 1.14**). Bu nedenle ses, dudağın alacağı doğru bir açı ve teknikle elde edilir.



Görsel 1.14 Dilsiz kavallar

Kaynaklarda diyatonik perde yapısında dilsiz kavallar bulunduğu belirtilmesine karşın, günümüzde yaygın olarak kromatik perde yapısında dilsiz kavallar kullanılmaktadır.

Dilli ve dilsiz kavallar arasındaki temel fark, ses çıkarmaya yarayan üfleme düzeneğidir. Dilli ve dilsiz kavallar, benzer malzemelerle yapılmakta, ikisinin de farklı boyutları bulunmaktadır. Üfleme tekniğine göre tını farklılıkları oluşmaktadır.



ÖLÇME DEĞERLENDİRME

Aşağıdaki cümlelerde boş bırakılan alanları doğru kelimeler ile tamamlayınız.

1. Kavalın ortaya çıkması ve yayılmasıarasındaki bölgede yaşamış olan Ön Türklere dayanmaktadır.
2. Farklı boyutlarda kaval kullanılması, eserleri yapmadan çalabilmeye yarar.
3. Dilli ve dilsiz kavallar arasındaki temel fark, ses çıkarmaya yarayan düzeneğidir.

Aşağıda verilen soruları yanıtlayınız.

4. Aşağıdakilerden hangisi kaval yapımında kullanılan materyallerden biri değildir?
A) Plastik B) Karton C) Ağaç D) Kemik E) Metal
5. Aşağıdaki görsellerden hangisi kaval türlerinden biri değildir?

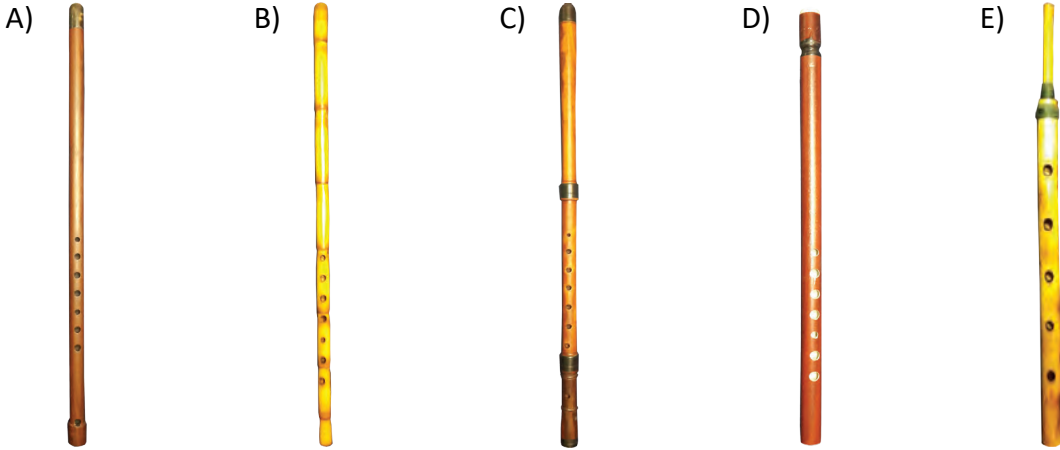

Aşağıdaki cümlelerin karşısına bilgiler doğru ise “D”, yanlış ise “Y” yazınız.

6. Dilsiz kaval; içi boş, iki ucu açık, hava akışı olan silindir şeklinde bir çalgıdır. ()
7. Ülkemizdeki üniversitelerde kaval eğitimi verilmektedir. ()
8. Türk Müziği ses sisteminde on yedili perde sistemi kullanılmıştır. ()
9. Kaval, belirli aralıklarla uygun bir yağ ile yağlanmalıdır. ()
10. Farklı boyutta kavallar olmasının nedeni icrasal ve tonal gerekliliklerdir. ()
11. Kaval yekpare ve parçalı olarak üretilebilir. ()
12. Dilsiz kavalların üfleme düzeneği dilli kavallara göre daha küçüktür. ()
13. Kavalın tarihsel gelişim sürecini düşünerek bu çalgının Türklerin tarihi ve kültürel bağları içerisindeki önemini tartışınız.
14. Doğru kaval seçiminde dikkat edilmesi gereken noktaları açıklayınız.



KAVALDA SESLER VE DOĐRU NEFES KULLANIMI

1. Kavalda İlk Ses Elde Ediř

- a) Kavalda Ses Çıkartma
- b) Nefes Teknikleri
- c) Kavalda Duruř ve Tutuř Pozisyonu
- d) Dođru Tutuř Pozisyonunda Ses Çıkartma
- e) Kavalda Orta Ses Alanında (2. Kademe Sesler) Çıkan Sesler
- f) Kavalda Orta Ses Alanında (3. Kademe Sesler) Çıkan Sesler
- g) Kavalda Orta Ses Alanında (4. Kademe Sesler) Çıkan Sesler
- h) Kavalda Orta Ses Alanında (2, 3 ve 4. Kademe)Deđiřtirme İřaretleri



II. ÜNİTE

KAVALDA SESLER VE DOĞRU NEFES KULLANIMI



HAZIRLIK ÇALIŞMASI

Kaval çalan bir kişinin çalım tekniğini gözlemleyiniz.

Kavaldan İlk Ses Elde Ediş

a) Kavaldan Ses Çıkartma

Doğru bir üfleme tekniği elde edebilmek için kavalın dudağa iyi yerleştirilmesi gerekir. Kişilerin dudaklarının anatomik yapısına göre farklılık göstermesiyle birlikte kaval; dudakları dikey olarak ortadan ikiye bölen bir eksenin sağ tarafına, kaval çemberinin $\frac{3}{4}$ lük bir bölümünün yaklaşık 40-45 derecelik bir açı ile yerleştirilmesiyle ilk ses için hazır hale gelir. Kaval çemberinin $\frac{1}{4}$ lük bölümü dudaklar ile temas ettirilmez. Açıklık her iki dudağa da eşit olarak paylaşılır (**Görsel 2.1**).

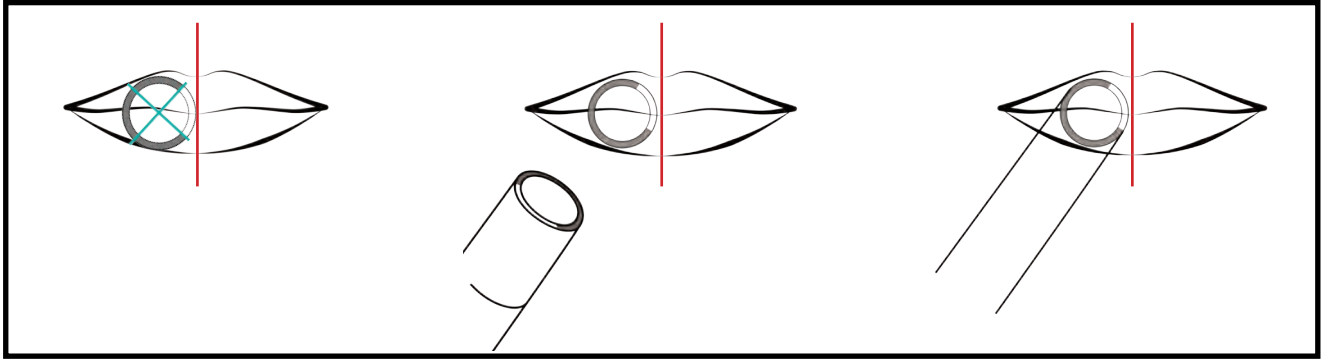

Görsel 2.1 Kavalın dudağa yerleşimi

Dudak, “tu, hu, du” hecelerini söyleme pozisyonunda olmalı, kavali ağızdan kaymayacak sıkılıkta kavramalıdır.



BİLGİ NOTU

Isık çalma pozisyonunda kavali dudağa yerleştirerek ses çıkartma denemesi yapılabilir.

Kavalın dudağa yerleştirilen bölümü ile dudakların arasında kalan açıklıktan üflenen nefesin yaklaşık %75'lik bölümünün içeri, %25'lik bölümünün dışarı taşması gerekir (**Görsel 2.2**).

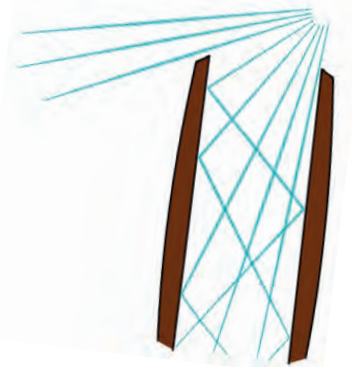

Görsel 2.2 Üfleme açısı

Kavalın çemberinin sol üst kısmına odaklanarak üflenen nefesin şiddeti, sesin tiz ya da pest çıkmasını sağlar. Genellikle tiz seslerin çıkmasını sağlayan nefes soğuk nefes, pest seslerin çıkmasını sağlayan nefes ise sıcak nefes olarak ifade edilmektedir.



- “Tu, du, hu” hecelerini söyleyiniz.
- Dudağın almış olduğu pozisyonunda kaval çemberinin $\frac{3}{4}$ lük sağ bölümünü dudağın sağ tarafına yerleştiriniz.
- Kavalı dudağınızla hafifçe kavrayıp, açığı koruyarak üfleyiniz.
- Ses çıkmaması durumunda kavalın açısında küçük değişiklikler yapınız.
- Sesin çıktığı açığı sabitleyerek uzun üfleme çalışmaları yapınız.
- Üfleme şiddeti ve kavalın açısında yapılan küçük değişiklikler sonucu ortaya çıkan fosurtu, ısıklık, dem ve normal sesleri ayırt ediniz.
- Eser seslendirirken kullanılacak doğru sesleri ayırt ediniz.

b) Nefes Teknikleri

Üflemeli çalgılarda diyafram kası büyük önem taşır. Kas ve zarlardan oluşan diyafram; göğüs ve karın boşluğunu birbirinden ayırır, göğüs boşluğunu alttan kapatır. Soluk alırken alçalarak akciğerlere hava dolmasını, soluk verirken eski haline gelerek havanın dışarı atılmasını sağlar. Bu hareket kişinin eylemine bağlı olarak hızlı ya da yavaş olabilir. Çeşitli egzersizlerle diyaframın bu hareketi düzenlenip geliştirilebilir. Böylelikle uzun üflenilmesi gereken müzik cümleleri daha kolay çalınabilir.

Çiçek koklarken bir korku anında aniden ya da sırt üstü uzanıldığında alınan soluk, diyafram soluğudur.



- Ayakta iken ellerinizi belinize koyarak gövdenizi 90 derece olacak şekilde öne doğru eğiniz ve almış olduğunuz soluğu hissediniz.
- Oturma pozisyonunda elleriniz belinizde iken dizlerinizi hafifçe açarak öne doğru eğiliniz. Almış olduğunuz soluğu hissediniz.
- Aldığınız soluğu mumu söndürür gibi üfleyiniz.
- Aldığınız soluğu mum alevini titretir gibi üfleyiniz.
- Aldığınız soluğu ateşi alevlendirmeye çalışır gibi hızlıca (körük gibi) alıp veriniz.
- Aldığınız soluğu cama buhar yapar gibi hohlayınız.

Baş pozisyonu yandan bakıldığında 5 derece öne eğimli (**Görsel 2.5**), karşıdan bakıldığında ise 5 derece sola dönük olmalıdır (**Görsel 2.6**).

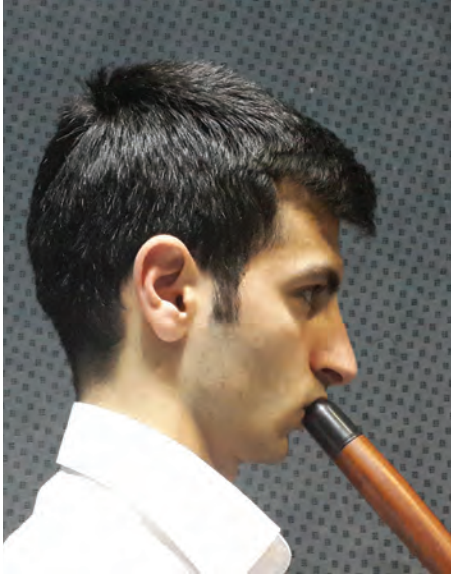

Görsel 2.5 Yandan görünüm



Görsel 2.6 Karşıdan görünüm

Çalan kişinin vücut yapısına ve kavalın boyutuna göre alttaki el tercihen dizden destek alabilir.



UYARI

Kavalda doğru tutuş ve duruş pozisyonunda tarif edilenin aksi yönlerinde (sola eğim, dudağın sol bölümü, sağ el üstte vb.) alternatif tutuş örnekleri de kullanılmaktadır.

d) Doğru Tutuş Pozisyonunda Ses Çıkartma

Eller kavalın gövdesini sol el üstte, sağ el altta olarak kavrar. Sol el başparmağı arka deliği (perdeyi) kapatır. İşaret, orta ve yüzük parmağı sırasıyla üstten üç perdeyi kapatır. Sağ el başparmağı altta ve arkada kavali dengede tutmak amacıyla kullanılır. Diğer parmaklar sırasıyla kavalın 4, 5, 6, ve 7. perdelerini kapatır. Denge parmakları farklı dizi ve makamlara göre değişiklik gösterebilir.

Kavalın perdelerinin çok iyi kapatılması gerekmektedir. Perdelerin herhangi birinde çok az açıklık kalması bile sesin çıkmamasına ya da yanlış çıkmasına neden olur. Kavalın farklı boyutlarının bulunması nedeniyle perdeler parmakların farklı boğumlarıyla kapatılabilir. Kaval boyutlarına göre çoğunlukla tercih edilen perde kapatış şekilleri aşağıda verilen görsellerdeki gibidir.

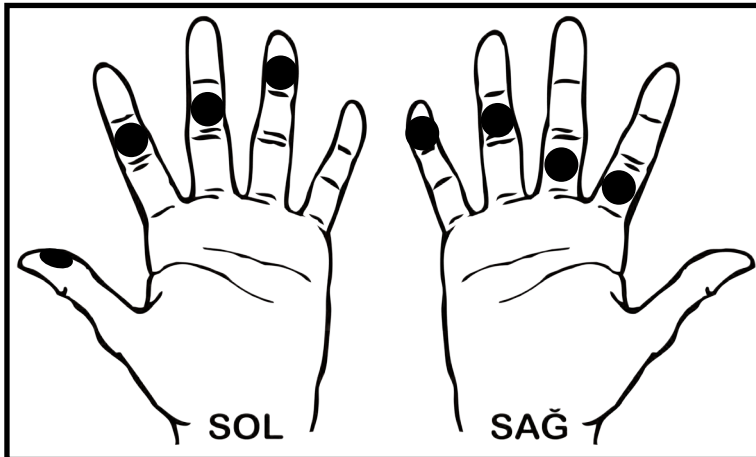

Görsel 2.7 Büyük boyutta kavallar için boğumlar

Büyük boyuttaki kavallar; sol elde işaret ve orta parmağının 2, yüzük parmağının 1, sağ elde ise işaret ve orta parmağın 3, yüzük parmağının 2 ve serçe parmağının 1. boğumu ile kapatılabilir (**Görsel 2.7**).

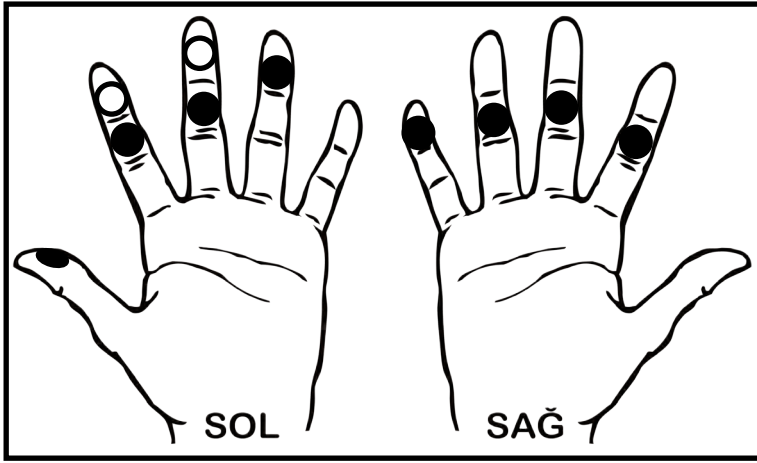

Görsel 2.8 Orta boyutta kavallar için boğumlar

Orta boyuttaki kavallar; sol elde işaret ve orta parmağının 2 ya da 1, yüzük parmağının 1, sağ elde ise; işaret, orta ve yüzük parmağının 2 serçe parmağının 1. boğumu ile kapatılabilir (Görsel 2.8).

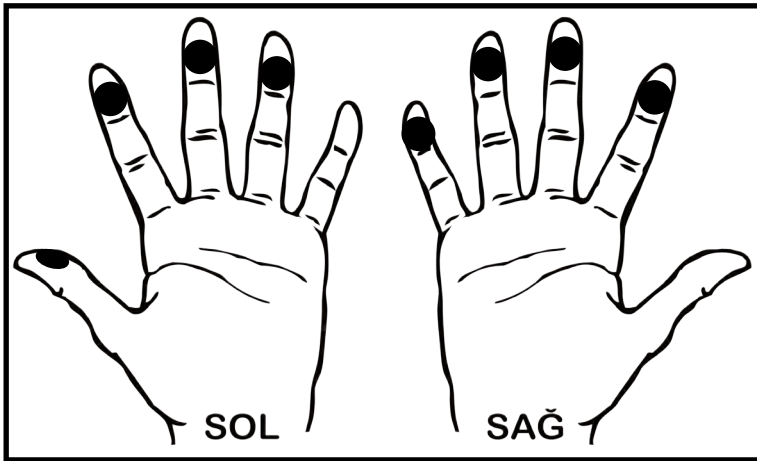

Görsel 2.9 Küçük boyutta kavallar için boğumlar

Küçük boyuttaki kavallar; her iki elin birinci boğumları ile kapatılabilir (Görsel 2.9).

Doğru tutuş pozisyonunda; sol el başparmağı arka perdeyi, işaret parmağı ile de üstten birinci perdeyi kapatarak üflendiğinde çıkan ses, ikinci perde düzeninde “re” sesi olarak kabul edilir.



Ülkemizde bilimsel çalışmaları devam etmekle birlikte kaval icrasında iki farklı sistem kabul görmektedir. Buna göre; tüm perdelerin kapatıldığı pozisyonu “la” kabul eden birinci perde düzeni (1. pozisyon) ve aynı pozisyonu “sol” kabul eden ikinci perde düzeni (2. pozisyon) kavramları mevcuttur.

Sert ya da yumuşak üfleyle aynı perdeden farklı frekansta sesler elde edilebilir. Bu şekilde elde edilen sesler müziğin doğasında var olan doğuşkanlardır. Kavalın en pest sesinin üzerine pestten tize doğru sırasıyla; 8’li (bir oktav), 5’li, 4’lü ve bir büyük 3’lü aralık elde edilebilir (Görsel 2.10). İleri üfleme etkinlikleriyle bu doğuşkanlar tize doğru artırılabilir.

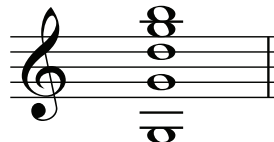

Görsel 2.10 Bütün perdelerin kapalı olduğu pozisyonda, üfleme şiddetiyle elde edilen aralıklar

e) Kavalda Orta Ses Alanında (2. Kademe Sesler) Çıkan Sesler



Aşağıdaki kaval görsellerinde "A" harfi ile gösterilen perde arka deliği ifade eder.

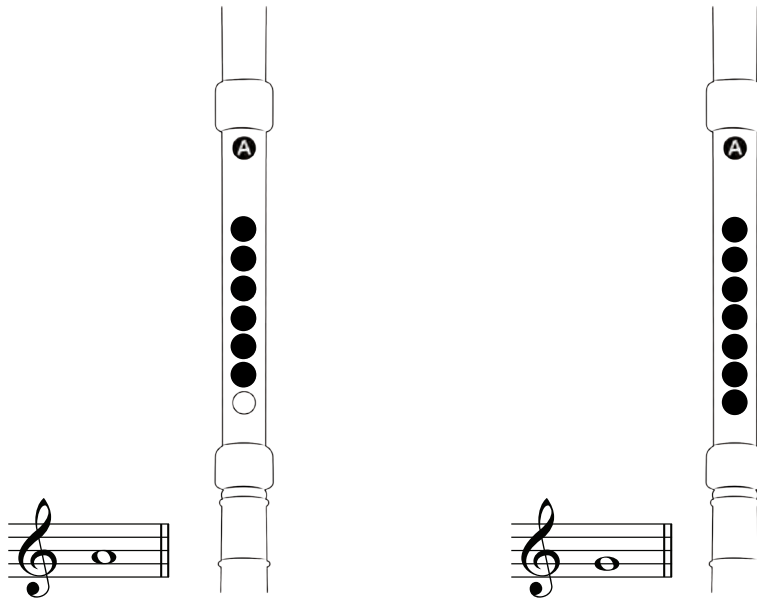
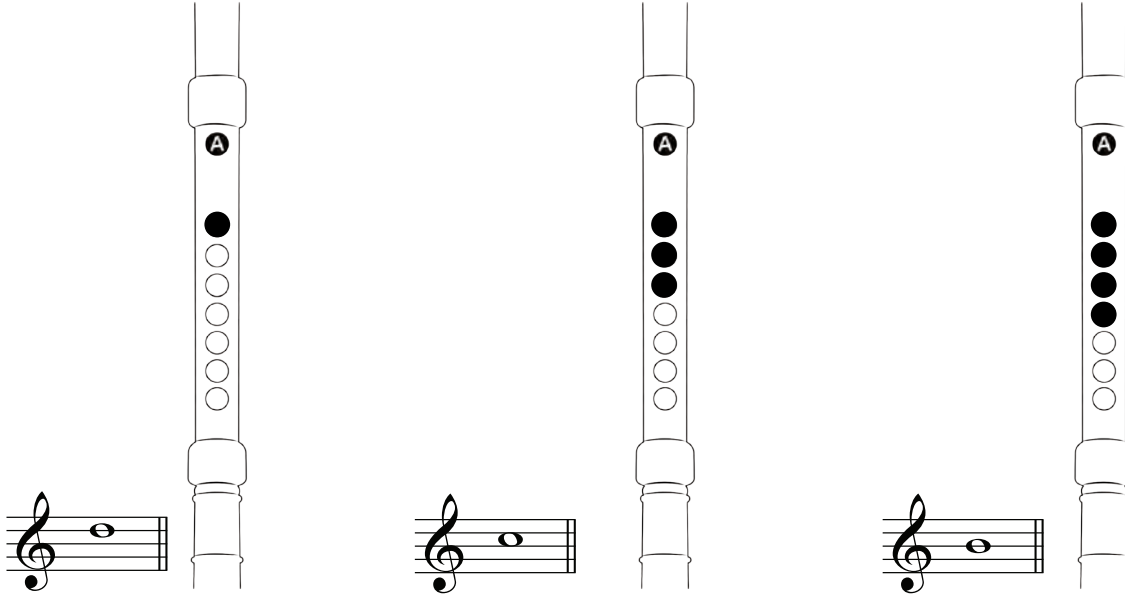



ETKİNLİK

Aşağıda verilen alıştırımlar ile re, do, si, la ve sol seslerini kademeli olarak elde ediniz.



UYARI

Uzun nefes çalışmalarında doğru frekansta sesi kontrol etmek için akort cihazı (tuner) kullanılabilir.



BİLGİ NOTU

Uzun nefes çalışmaları doğru frekansta sesler elde etmeye yardımcı olur.

1.



2.



3.



4.



5.



6.



7.



8.

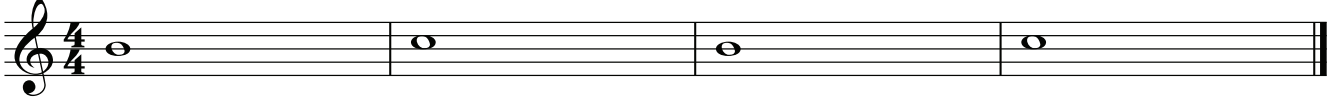

9.



10.



11.



12.



13.



14.



15.



16.



17.



18.



19.



20.



21.



22.



23.



24.



25.





2. ETKİNLİK

Aşağıda verilen alıştırmalar ile ritmik nefes çalışmaları yapınız.

1. 
2. 
3. 
4. 
5. 
6. 
7. 
8. 
9. 

10.



11.



12.



13.



14.



15.



16.



17.



18.



19.



29.



30.



31.



32.



3



33.



34.



3



35.



3





3. ETKİNLİK

Aşağıda verilen etütleri seslendiriniz.



UYARI

Orta ses alanında re, do, si, la ve sol sesleri ile alıştırma yapılırken üfleme şiddetinde yapılan değişikliklerle çalışılan notaların üzerinde ve altında yer alan notalar olduğunu fark ediniz.

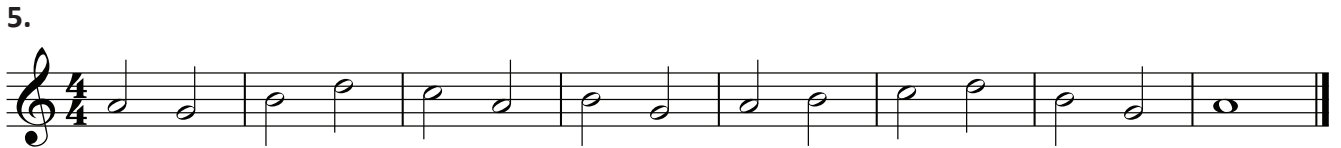

8.



9.



10.



11.



12.



13.



14.

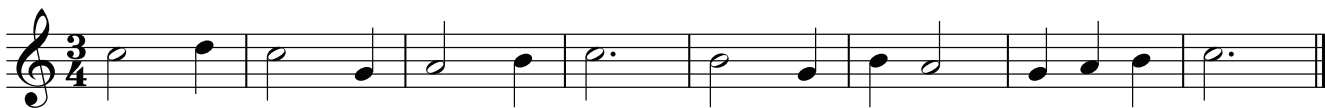

15.



16.



f) Kavalda Orta Ses Alanında (3. Kademe Sesler) Çıkan Sesler

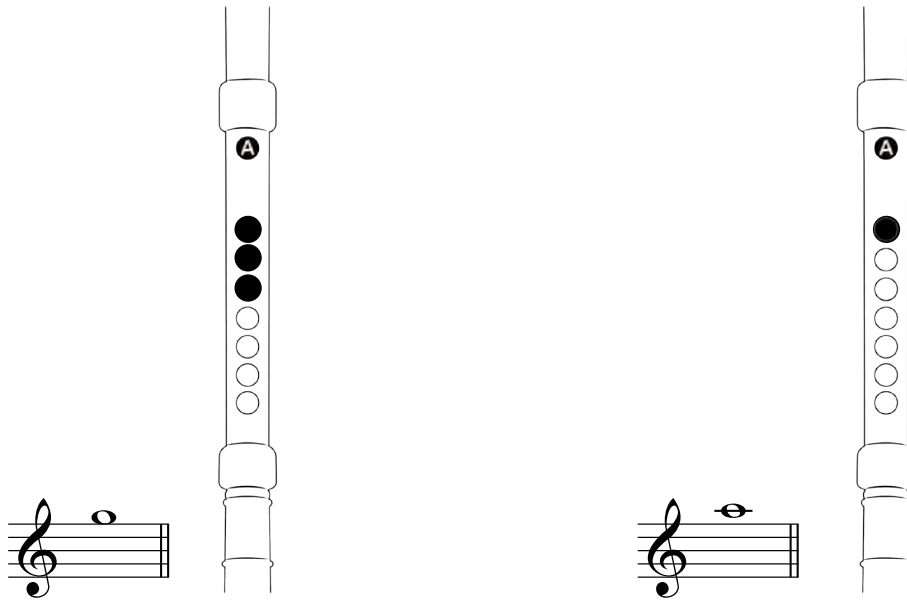
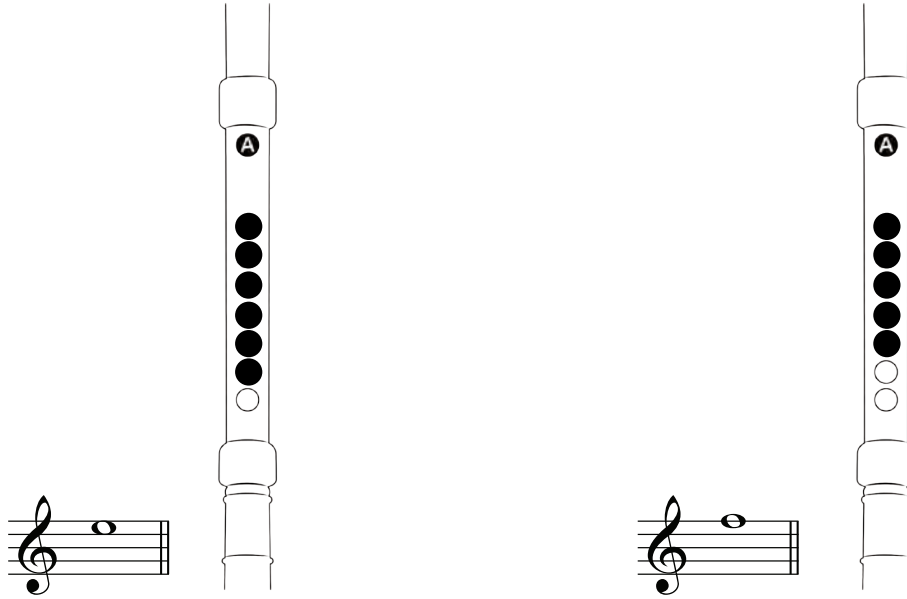



1. ETKİNLİK

1. Aşağıda verilen alıştırımlarla mi, fa, sol ve la seslerini kademeli olarak elde ediniz.

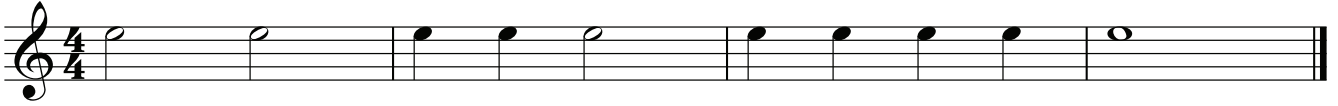

2.



3.



4.



2. ETKİNLİK

Aşağıda verilen ikinci kademedan üçüncü kademeye geçiş çalışmalarını yapınız ve köprüyü fark ediniz.



UYARI

1. Kademe geçişlerindeki köprü, kırmızı renkte notalarla ifade edilmiştir.



5



2.

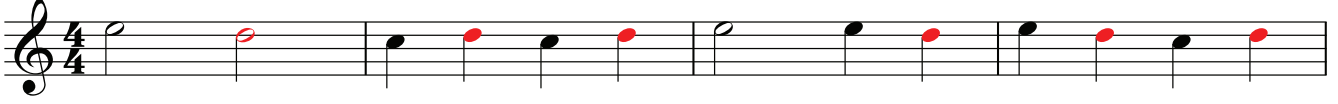

5



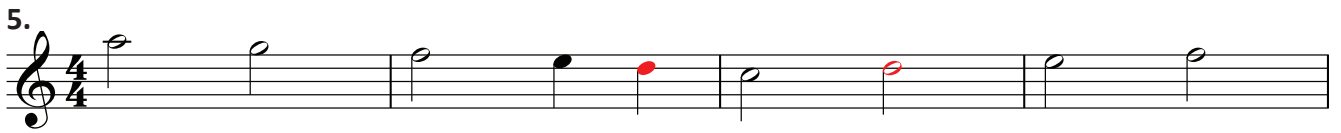
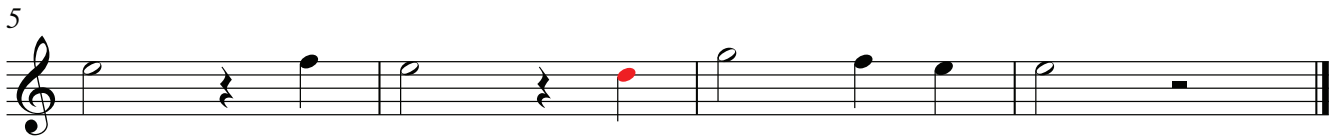
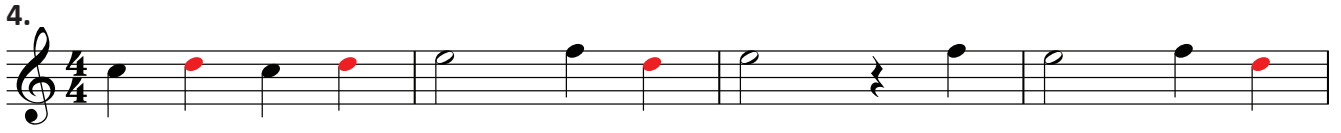
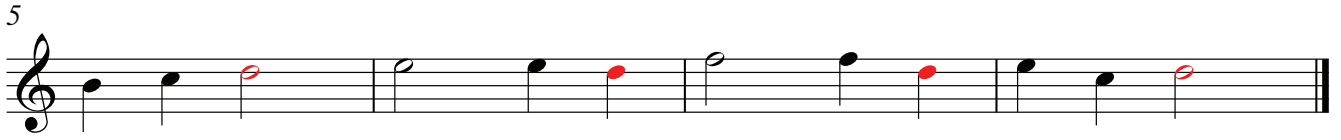
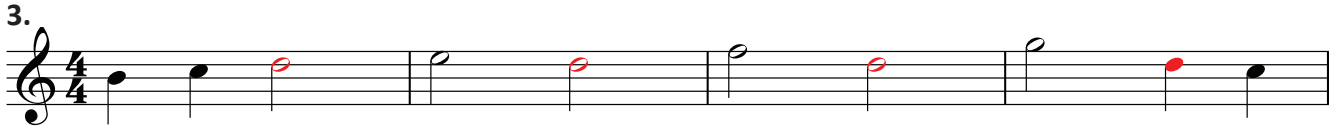

Aşağıda verilen ikinci ve üçüncü kademedeki seslerden oluşan etütleri seslendiriniz.

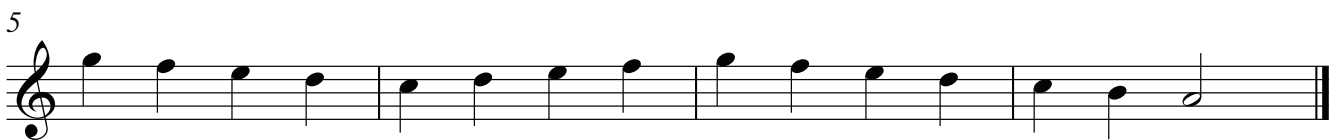

2.



5



9



13



3.



5



9



13



4.



5



9



13



5.



5



9



13



g) Kavalda Orta Ses Alanında (4. Kademe Sesler) Çıkan Sesler

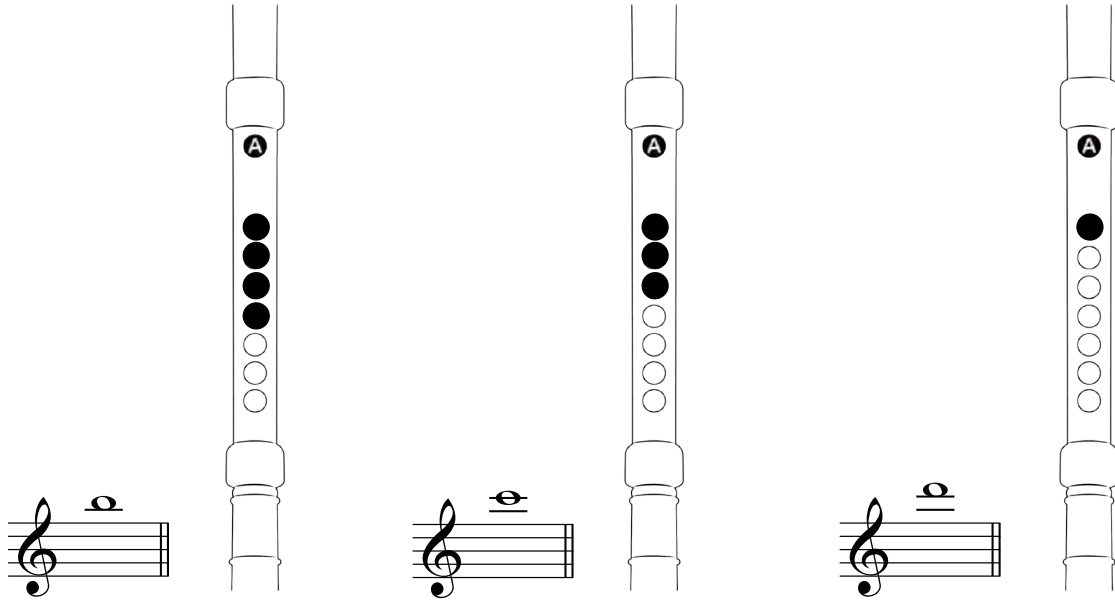

Aşağıda verilen alıştırmalar ile si, do ve re seslerini kademeli olarak elde ediniz.

1.



5

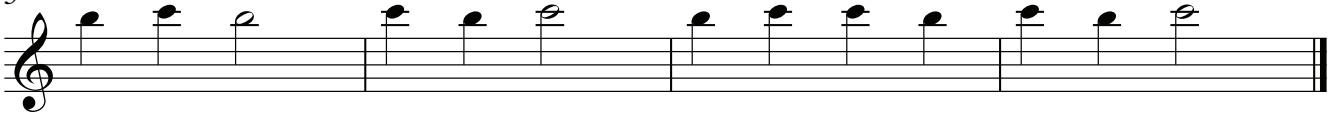

2.

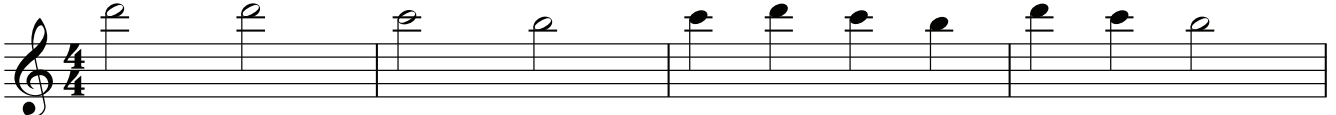

5

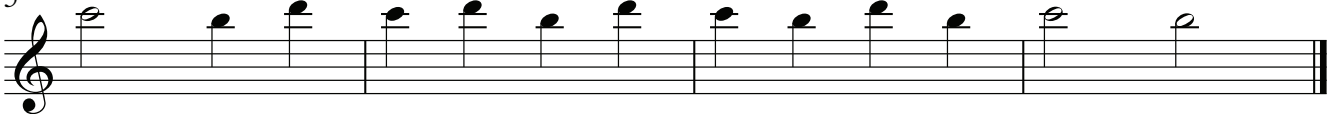



2. ETKİNLİK

Aşağıda verilen üçüncü kademedan dördüncü kademeye geçiş çalışmalarını yapınız ve köprüyü fark ediniz.

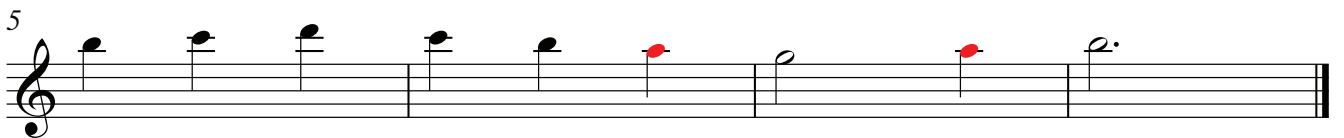
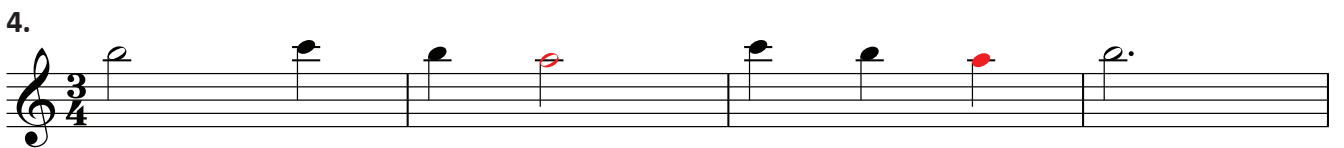
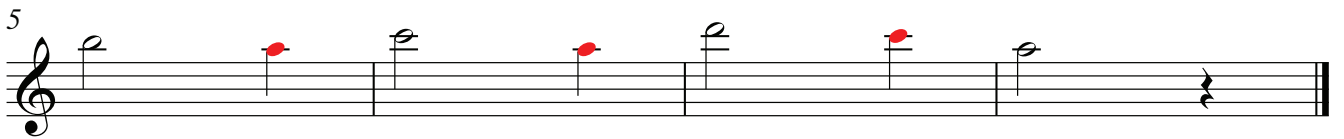
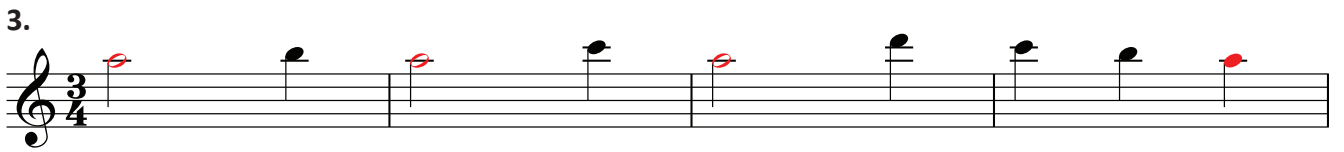
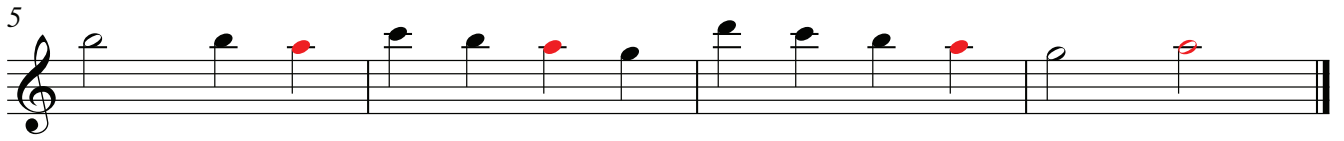
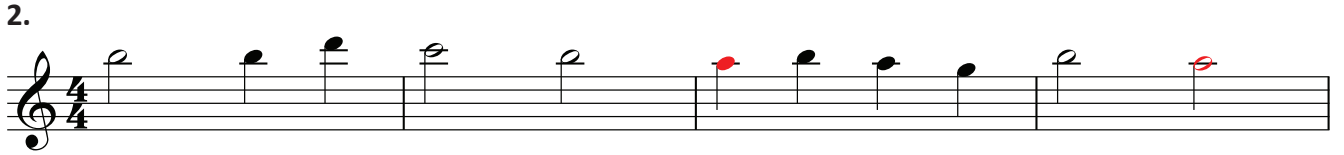
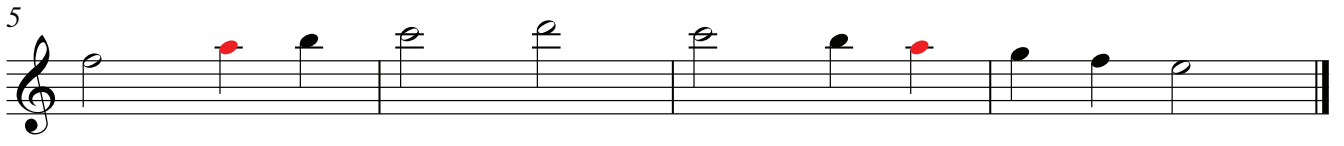
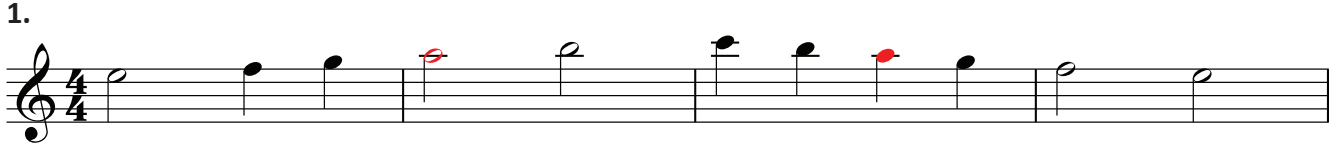



3. ETKİNLİK

Aşağıda verilen üçüncü ve dördüncü kademedeki seslerden oluşan etütleri seslendiriniz.

1.

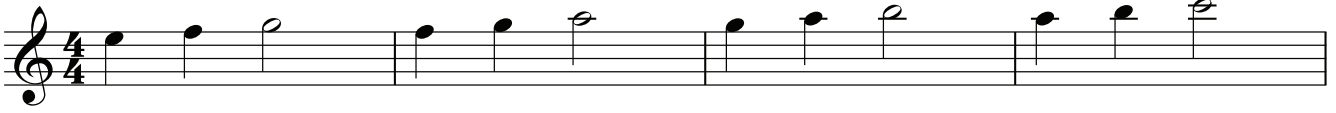

5

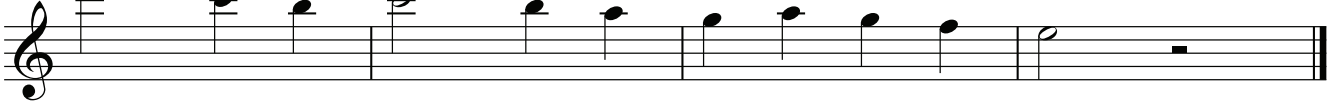

2.



5



3.

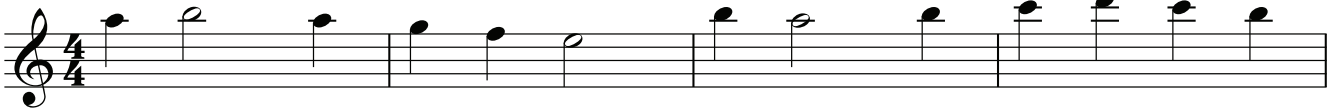

5



4.



9



5.

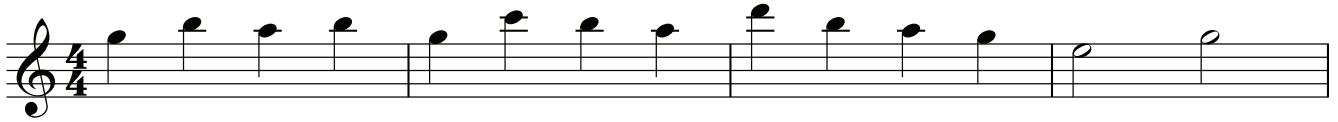

First line of musical notation for exercise 5. It is in 4/4 time and contains a sequence of eighth notes: G4, A4, B4, C5, B4, A4, G4, F4, E4, D4, C4, B3, A3, G3.

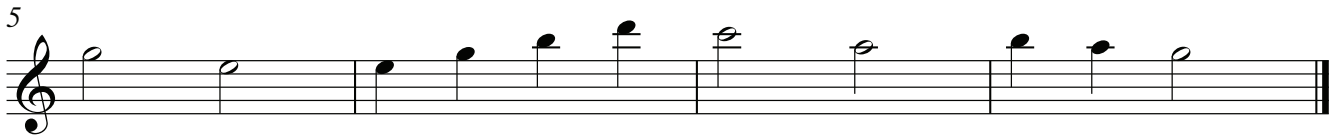

Second line of musical notation for exercise 5, starting with a fingering '5'. It contains a sequence of eighth notes: G3, F3, E3, D3, C3, B2, A2, G2, F2, E2, D2, C2, B1, A1, G1.

6.

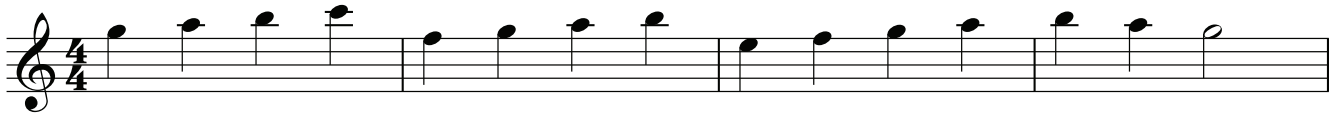

First line of musical notation for exercise 6. It is in 4/4 time and contains a sequence of eighth notes: G4, A4, B4, C5, B4, A4, G4, F4, E4, D4, C4, B3, A3, G3.



Second line of musical notation for exercise 6, starting with a fingering '5'. It contains a sequence of eighth notes: G3, F3, E3, D3, C3, B2, A2, G2, F2, E2, D2, C2, B1, A1, G1.

7.



First line of musical notation for exercise 7. It is in 4/4 time and contains a sequence of eighth notes: G4, A4, B4, C5, B4, A4, G4, F4, E4, D4, C4, B3, A3, G3.

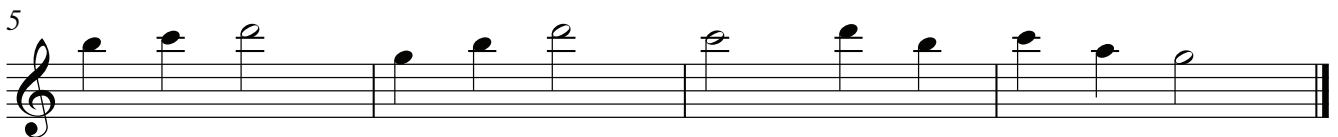

Second line of musical notation for exercise 7, starting with a fingering '5'. It contains a sequence of eighth notes: G3, F3, E3, D3, C3, B2, A2, G2, F2, E2, D2, C2, B1, A1, G1.

8.



First line of musical notation for exercise 8. It is in 3/4 time and contains a sequence of eighth notes: G4, A4, B4, C5, B4, A4, G4, F4, E4, D4, C4, B3, A3, G3.



Second line of musical notation for exercise 8, starting with a fingering '9'. It contains a sequence of eighth notes: G3, F3, E3, D3, C3, B2, A2, G2, F2, E2, D2, C2, B1, A1, G1.

9.

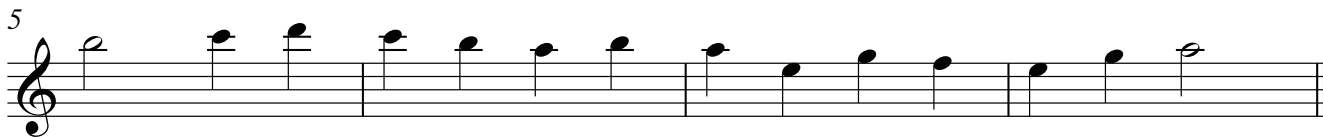
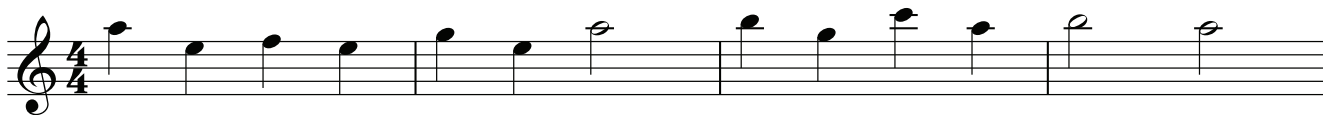

10.

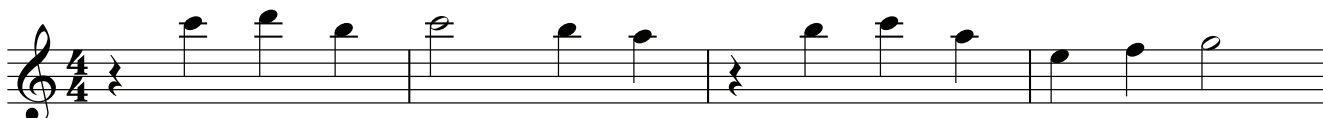

11.

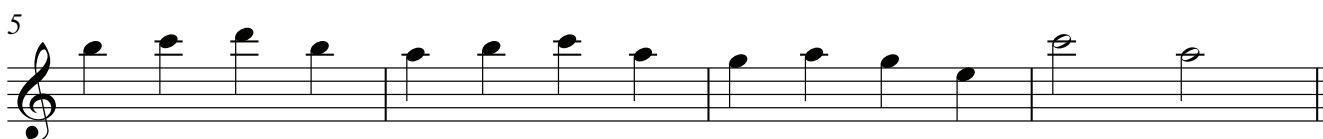
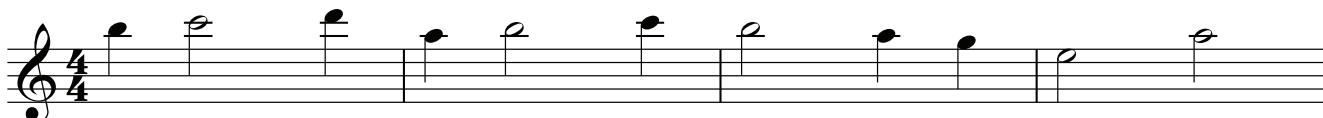

12.



h) Kavalda Orta Ses Alanında (ikinci, üçüncü, dördüncü kademede) Değişirme İşaretleri

2. Kademe

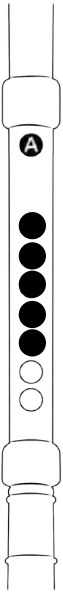

2. Kademe



2. Kademe

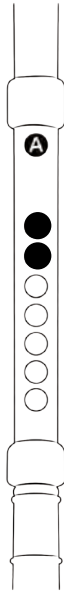

2. Kademe



2. Kademe



2. Kademe



3. Kademe

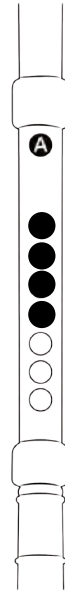

3. Kademe



3. Kademe

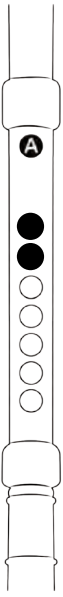

3. Kademe



3. Kademe

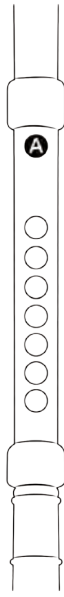

3. Kademe



4. Kademe

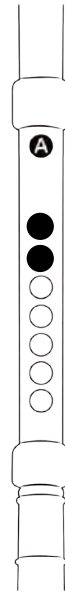

4. Kademe



4. Kademe

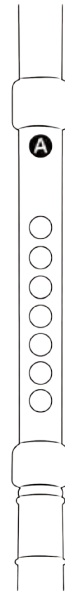

4. Kademe





1. ETKİNLİK

Aşağıda verilen ikinci kademedeki la \sharp (si \flat), do \sharp (reb) ve re \sharp (mi \flat) seslerinin kullanıldığı etütleri seslendiriniz.

1.



5



2.



5



3.



5



4.



5



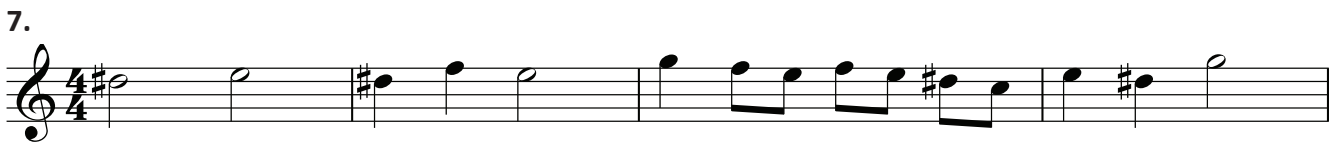

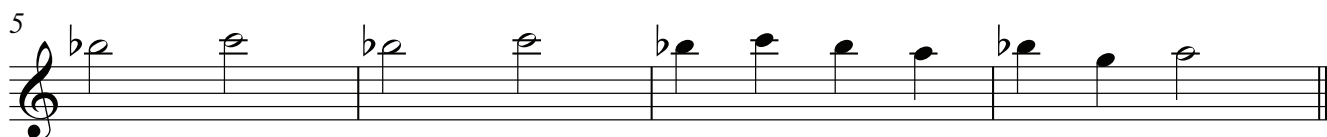
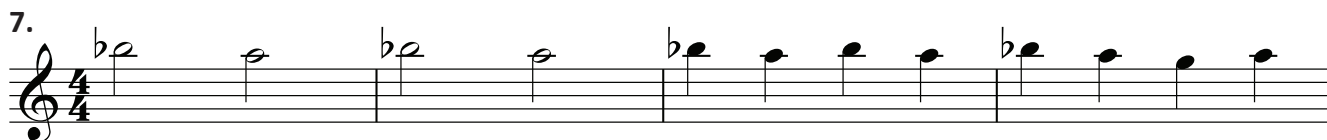
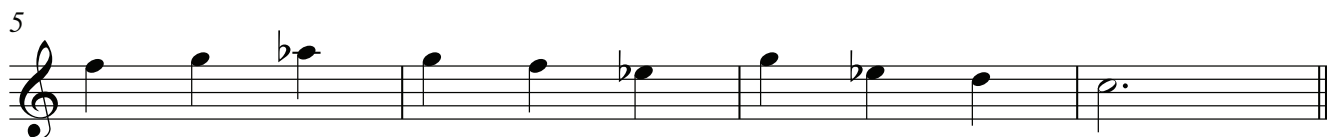
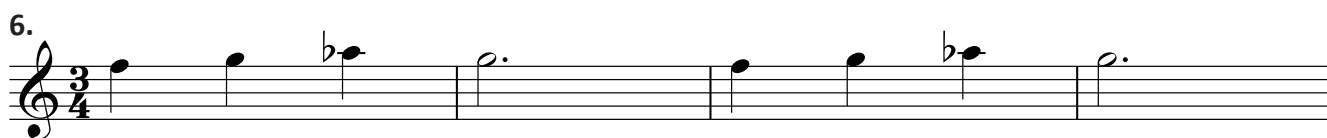
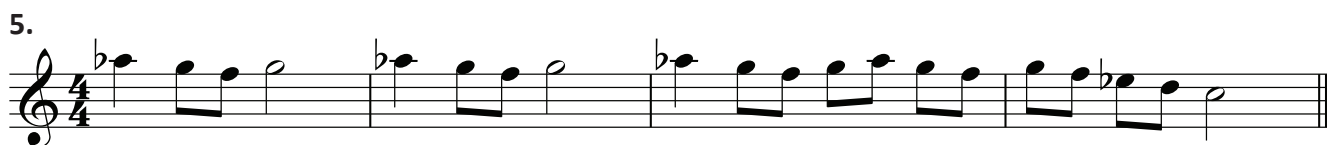
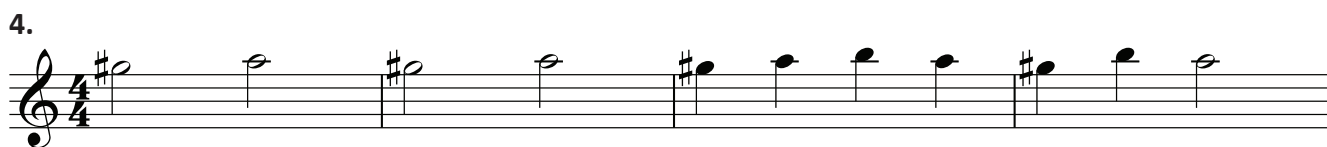
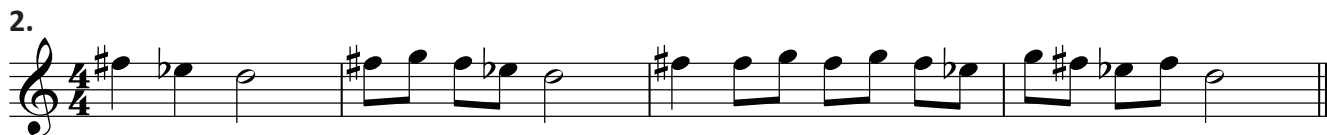



3. ETKİNLİK

Aşağıda verilen dördüncü kademedeki do \sharp (re \flat) ve re \sharp (mi \flat) seslerinin kullanıldığı etütleri seslendiriniz.

1.

5

2.

5

3.

5

4.

5

5.

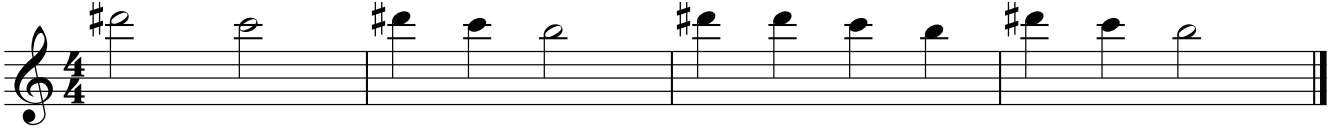

6.

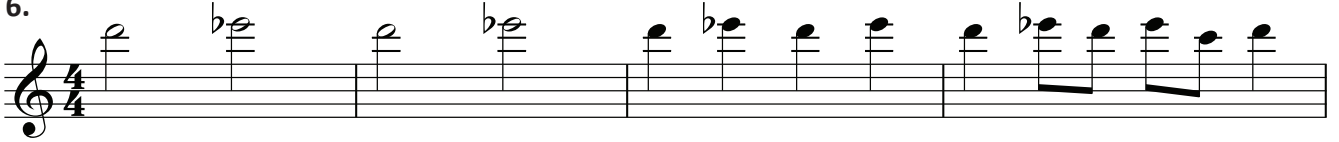

5

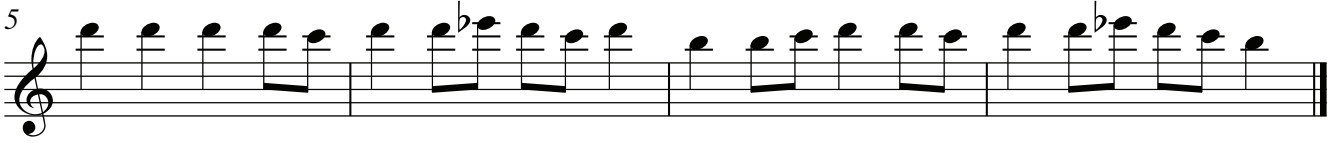

Aşağıda verilen gam ve arpejleri, çıkıcı ve inici olarak seslendiriniz.

1.

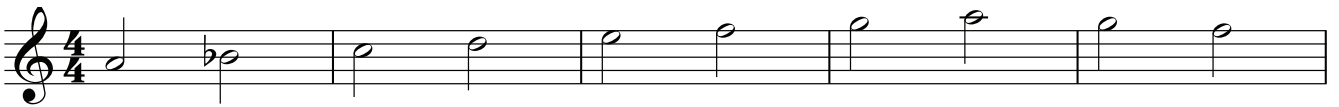

6



2.



7



3.



6



4.



6



5.



6



6.



6



7.

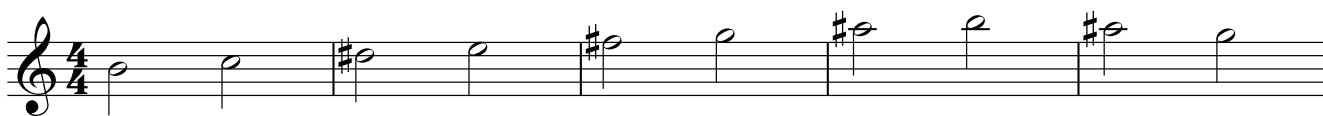

6



8.

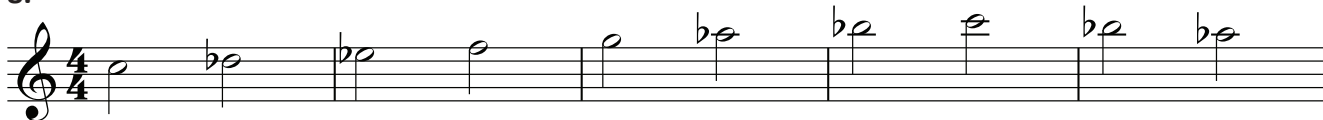

6



9.



6



10.

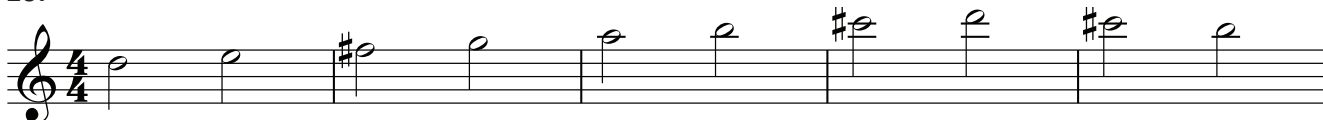

6

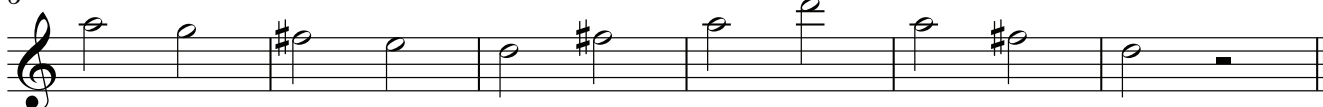



ÖLÇME DEĞERLENDİRME

Aşağıdaki cümlelerde boş bırakılan alanları doğru kelimeler ile tamamlayınız.

1. Soğuk nefes seslerin çıkmasını sağlar.
2. Sıcak nefes seslerin çıkmasını sağlar.
3. Eller, kavalın gövdesiniel üstte, el altta olarak kavrar.

Aşağıda verilen soruları yanıtlayınız.

4. Kavalda sol el başparmağı ile arka perdeyi, işaret parmağı ile de üstten birinci perdeyi kapatarak üfleyişte çıkan ses aşağıdakilerden hangisidir?
A) Mi B) La C) Re D) Sol E) Do
5. Aşağıdakilerden hangisi kavalda ikinci kademe seslerinden değildir?
A) Re B) Sol C) Do D) Si E) Mi

Aşağıdaki cümlelerin karşısına bilgiler doğru ise “D”, yanlış ise “Y” yazınız.

6. İlk tutuş pozisyonunda sağ el başparmağı arka perdeyi kapatır. ()
7. Sol el işaret, orta ve yüzük parmağı sırasıyla üstten üç perdeyi kapatır. ()
8. Büyük boyutta kavallar; sol elde işaret ve orta parmağının 2, yüzük parmağının 1, sağ elde ise işaret ve orta parmağının 3, yüzük parmağı 2 ve serçe parmağının 1. boğumu ile kapatılır. ()
9. Kavalı sert ya da yumuşak üfleyişte sesin frekansı değişmez. ()

Aşağıda verilen soruları yanıtlayınız.

10. Kaval üflerken duruş ve tutuş pozisyonunda nelere dikkat edilmelidir? Açıklayınız.
11. Kavalda ses çıkartmadan önce dudağın alması gereken doğru şekil nasıl olmalıdır? Açıklayınız
12. Kavalda doğru ses ile doğru olmayan ses arasındaki fark nedir? Açıklayınız.

NOT: İkinci ünite ölçme ve değerlendirme çalışmalarında sayfa 83'te yer alan dereceleme puanlama anahtarı da kullanılabilir.

III. ÜNİTE

KAVALDA BASİT RİTİMLİ ETÜTLER, DİZİ VE EZGİ ÇALIŞMALARI

1. Melodik ve Ritmik Etütler

a) Orta Ses Alanında 2, 3 ve 4. Kademedeki Etütler

2. Ana Makamlarda Etüt ve Melodi Çalışmaları

a) Çargâh Makamı Dizisi

b) Kürdi Makamı Dizisi

c) Buselik Makamı Dizisi



III. ÜNİTE

KAVALDA BASİT RİTİMLİ ETÜTLER, DİZİ VE EZGİ ÇALIŞMALARI



HAZIRLIK ÇALIŞMALARI

1. Türk müziği perde isimlerini araştırınız.
2. Çargâh, kürdi ve buselik makamlarına ait örnek eserler araştırınız ve dinleyiniz.
3. Çargâh, kürdi ve buselik makamlarında seçtiğiniz birer eseri, aldığı ses değıştirici işaretler ile başlangıç ve bitiş sesleri açısından inceleyiniz.

1. Melodik ve Ritmik Etütler



BİLGİ NOTU

Staccato (Kısa - Kesik) Çalma: “Staccato” İtalyancada “ayırarak” anlamına gelen “Staccare” kelimesinden gelmektedir. Staccato çalınacak notaların üstüne ya da altına nokta işareti konularak gösterilir. Staccato çalma tekniğinde notalar ayrı ayrı, kısa - kesik olarak dil ve nefes vurgusu ile çalınır.

Detache (Bağısız) Çalma: “Detache” İtalyancada “ayırarak” anlamına gelir. Detache çalma tekniğinde art arda gelen notalar bağısız olarak dil ve nefes vurgusu ile çalınır.

Legato (Bağlı) Çalma: “Legato” İtalyancada “bağlı” anlamına gelir. Legato çalınacak notalar bağ işareti ile gösterilir ve seslendirilir. Legato çalma tekniğinde art arda gelen notalar hiçbir kesinti yapılmadan tek bir nefeste sadece bağ başlarında nefes ve dil vurgusu ile yapılır.

a) Orta ses alanında İkinci, Üçüncü ve Dördüncü Kademedeki Etütler



1. ETKİNLİK

Aşağıda verilen üç kademedeki tam seslerden oluşan etütleri seslendiriniz.



2.



5



3.



4



7

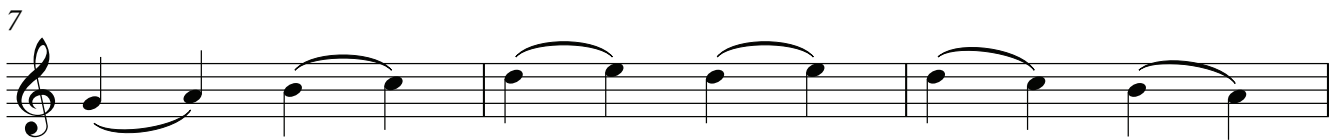

10



4.

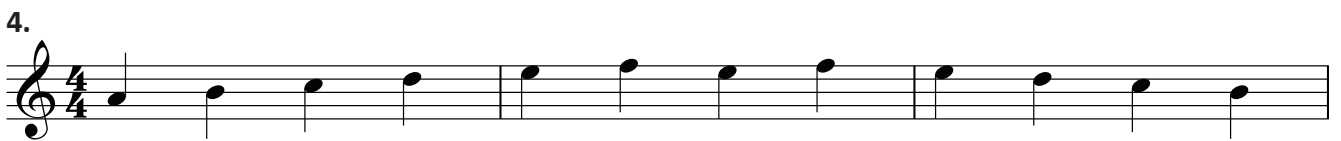

4



7



10

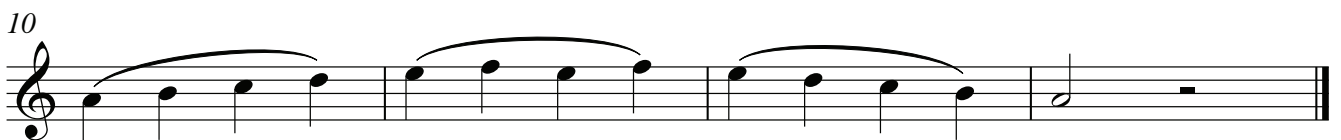

5.

6

11

16

6.

6

11

16

7.

5

8.



5

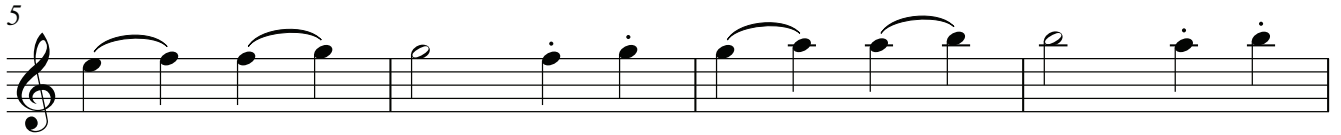

9

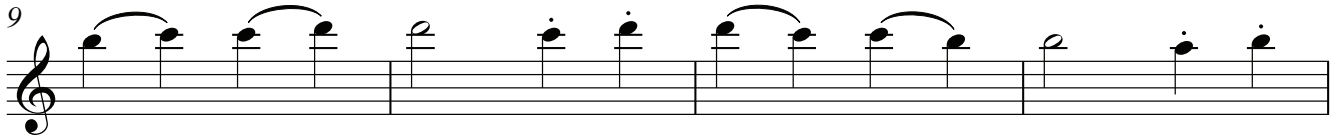

13

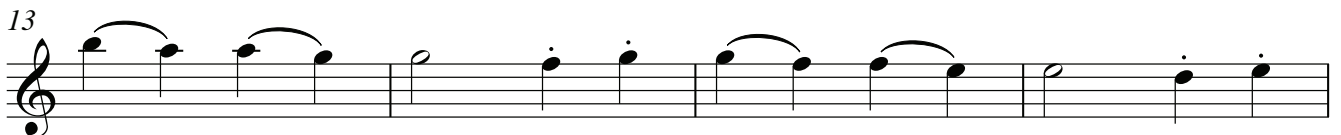

17



9.



5

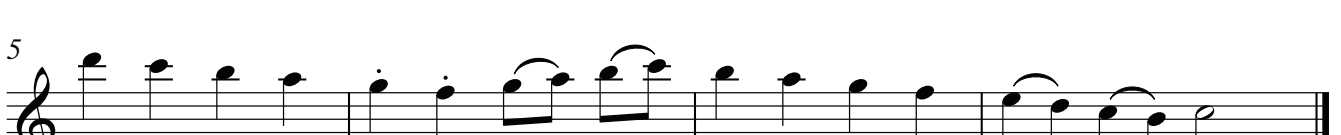

10.



5



11.



5



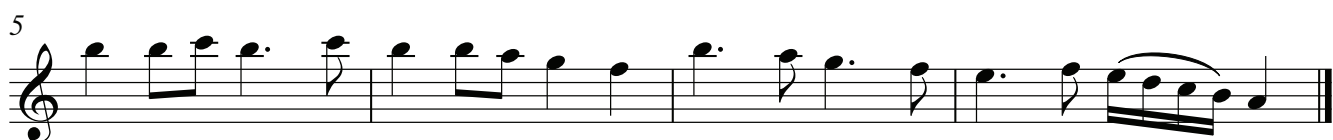
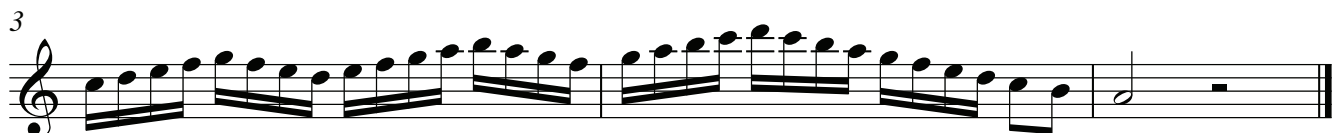

18.

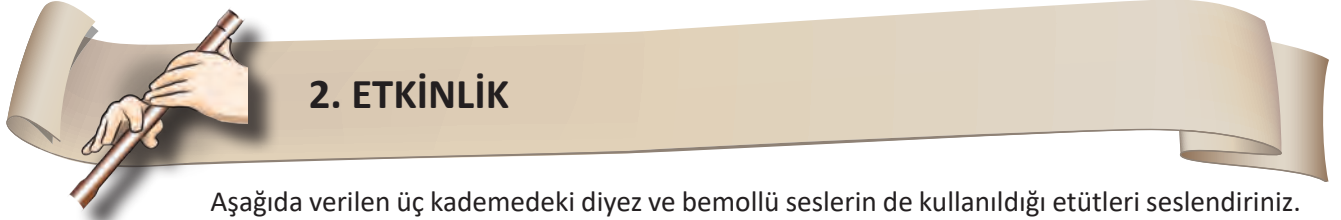

Aşağıda verilen üç kademedeki diyez ve bemollü seslerin de kullanıldığı etütleri seslendiriniz.

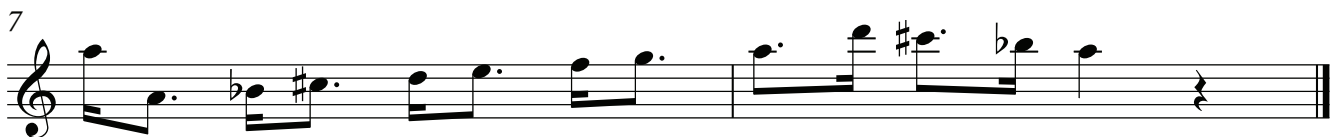
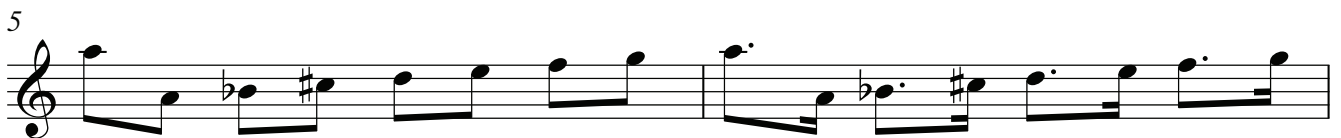
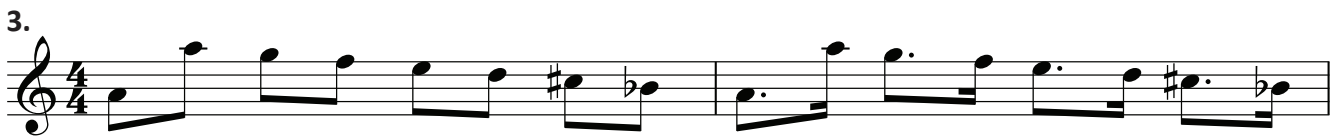

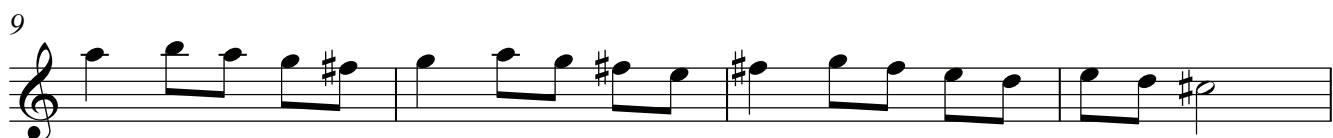
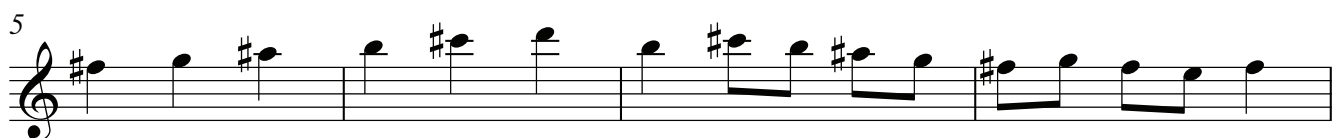
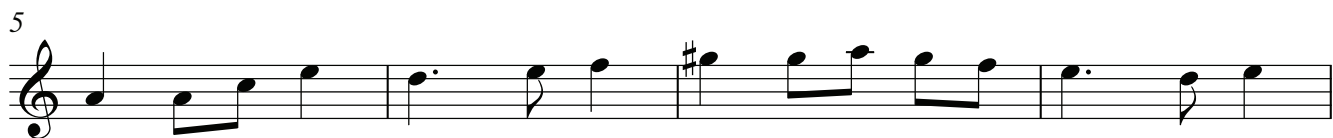
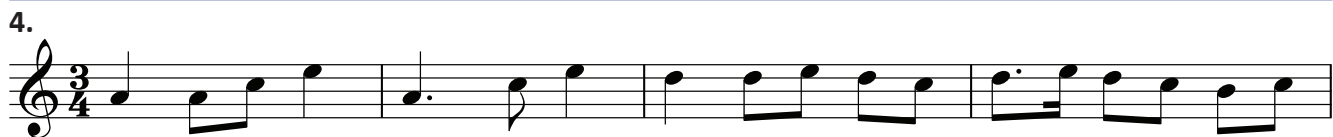

7.

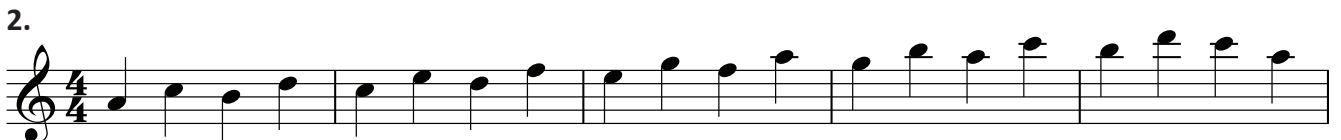
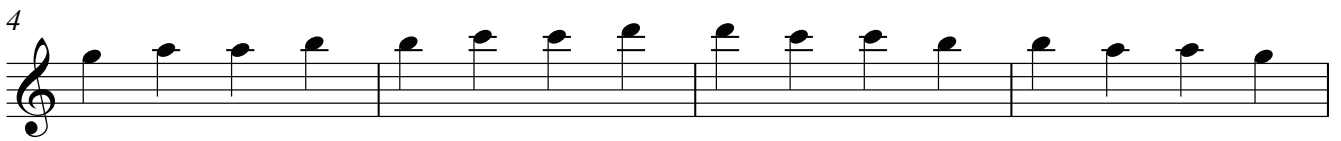

3.

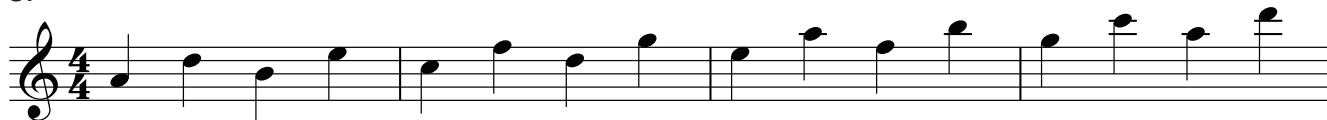

5



4.

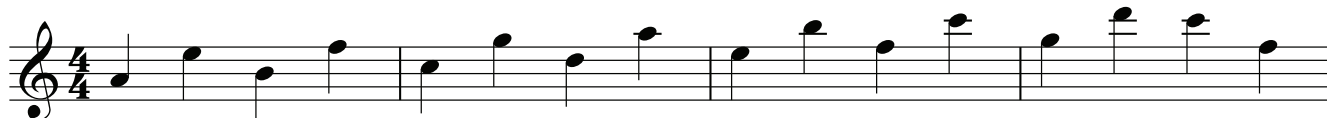

5



5.

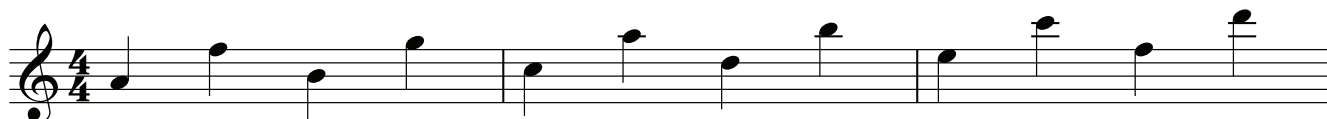

4



6.

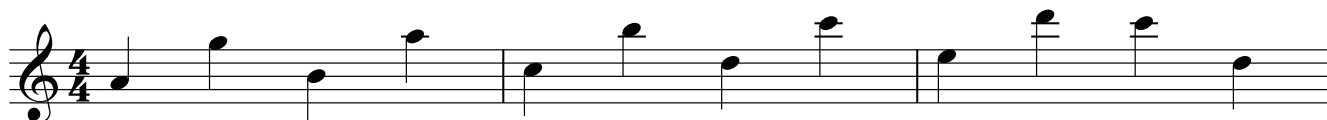

4



7.

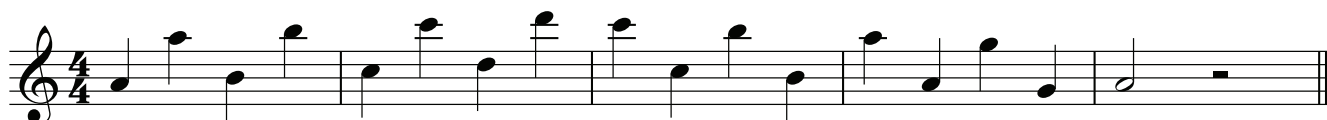

8.



5



2. Ana Makamlarda Etüt ve Melodi Çalışmaları

a) Çargâh Makamı Dizisi

Dizi : Çargâh (do) perdesinde çargâh beşlisi, gerdaniye (sol) perdesinde çargâh dördlüsünün eklenmesiyle oluşur.

Seyir : Çıkıcı ya da çıkıcı-inicidir.

Durak : Do perdesidir.

Güçlü : Sol perdesidir.

Yeden : Si perdesidir.

ÇARGÂH MAKAMI DİZİSİ



Aşağıda verilen çargâh makamındaki etütleri seslendiriniz.

1.



3



6



2.



4



3.



5



2. ETKİNLİK

Aşağıda verilen çargâh makamındaki türküleri seslendiriniz.

HEKİMOĞLU DERLER BENİM ASLIMA

Ordu Türküsü



3



HA BU DİYAR

Erzurum Türküsü



5



9



13



DÜZ MAHALLE İÇİNDE

Ordu Türküsü

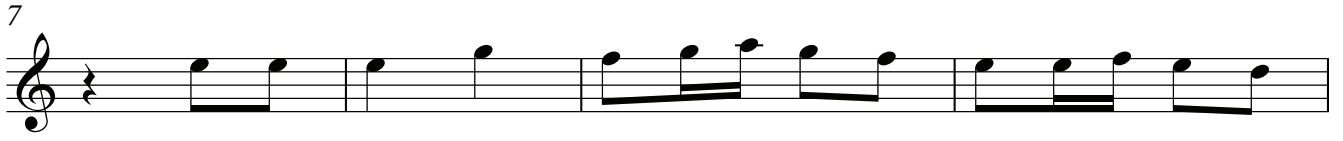

KALENİN BEDENLERİ

Tokat Türküsü

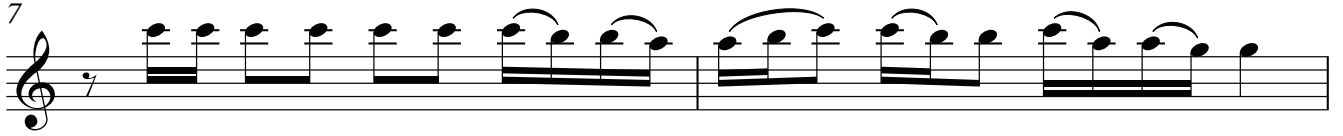



3. ETKİNLİK

Aşağıda verilen çargâh makamındaki sözel ve saz eserlerini seslendiriniz.

ÇARGÂH İLAHİ

Güfte: Seyyid NESİMİ

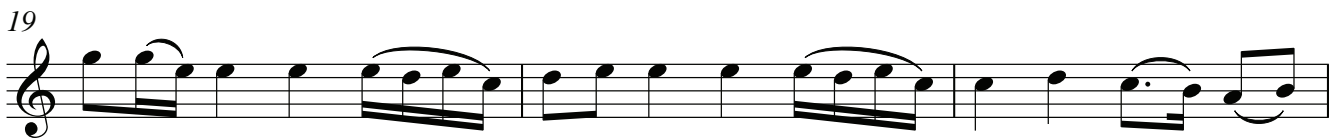
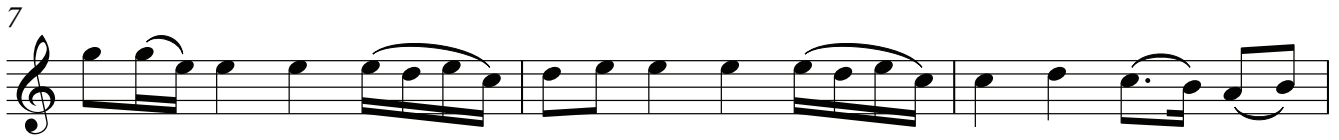

SİNSİN

Kayseri Oyun Havası

§

4

6

Son

10

§

b) Kürdi Makamı Dizisi

Dizi : Dügâh (la) perdesinde kürdi dörtlüsüne, neva (re) perdesinde buselik beşlisinin eklenmesiyle oluşur.

Seyir : Çıkıcı ya da çıkıcı-inicidir.

Durak : La perdesidir.

Güçlü : Re perdesidir.

Yeden : Sol perdesidir.

KÜRDİ MAKAMI DİZİSİ



Aşağıda verilen kürdi makamındaki etütleri seslendiriniz.

1.

9

2.

5

3.

5



2. ETKİNLİK

Aşağıda verilen kürdi makamındaki türküleri seslendiriniz.

KAYADAN İNDİM BUGÜN

Kırım Türküsü



YERE DÜŞTÜ ALAMADIM FESİMİ

Eskişehir Türküsü

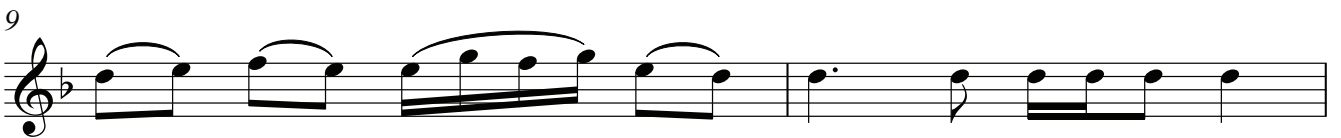
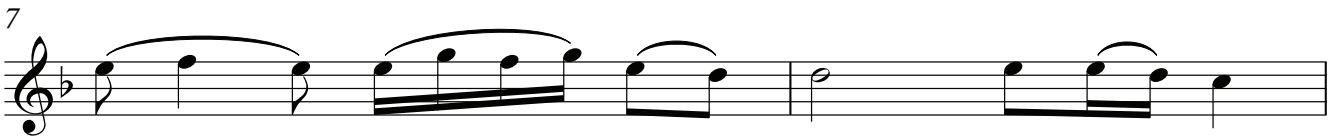

KARAHİSAR KALESİ

Afyonkarahisar Türküsü





3. ETKİNLİK

Aşağıda verilen kürdi makamındaki sözel ve saz eserlerini seslendiriniz.

SEVEN NE YAPMAZ

Söz: Sadık ŞENDİL
Müzik: Teoman ALPAY

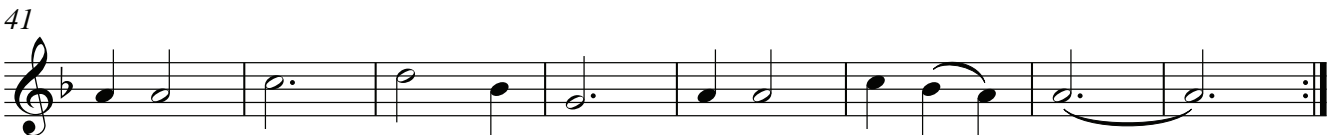
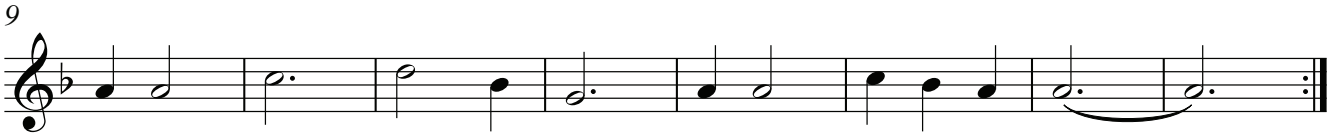

MEDHAL

Hasan SOYSAL

Sofyan ♩ = 65

Musical staff 1: Treble clef, 4/4 time signature, key of B-flat. Measures 1-6. Measure 3 has a triplet of eighth notes. Measure 5 has a triplet of eighth notes.

Musical staff 2: Treble clef, 4/4 time signature, key of B-flat. Measures 7-11. Measures 7, 8, 9, 10, 11 contain triplets of eighth notes.

Musical staff 3: Treble clef, 4/4 time signature, key of B-flat. Measures 12-16. Measure 12 has a triplet of eighth notes. Measures 15 and 16 have triplets of eighth notes.

Musical staff 4: Treble clef, 4/4 time signature, key of B-flat. Measure 17 has a repeat sign. Measures 17-20.

Musical staff 5: Treble clef, 4/4 time signature, key of B-flat. Measures 21-24.

Son

25 Semai ♩ = 140

Musical staff 6: Treble clef, 3/4 time signature, key of B-flat. Measures 25-32. Measure 25 has a repeat sign.

Musical staff 7: Treble clef, 3/4 time signature, key of B-flat. Measures 33-40.

Musical staff 8: Treble clef, 3/4 time signature, key of B-flat. Measures 41-50. Measure 41 has a repeat sign. Measure 50 has a repeat sign.

51 Sofyan ♩ = 65

Musical staff 9: Treble clef, 4/4 time signature, key of B-flat. Measures 51-54. Measure 51 has a repeat sign. Measures 53 and 54 have triplets of eighth notes.

§

c) Buselik Makamı Dizisi

Dizi : Dügâh perdesinde buselik beşlisine, hüseyni (mi) perdesinde kürdi dörtlüsünün eklenmesiyle oluşur.

Seyir : Çıkıcı ya da çıkıcı-inicidir.

Durak : La perdesidir.

Güçlü : Mi perdesidir.

Yeden : Sol diyez perdesidir.

BUSELİK MAKAMI DİZİSİ



Aşağıda verilen buselik makamındaki etütleri seslendiriniz.

1.

4

2.

7

12



Aşağıda verilen buselik makamındaki türküleri seslendiriniz.

SULAR BAŞINDAN BULANIR

Erzurum Türküsü



TALİHİM YOK BAHTIM KARA

Anonim Türkü





3. ETKİNLİK

Aşağıda verilen buselik makamındaki sözel ve saz eserlerini seslendiriniz.

BİR AKŞAM SON DEFA SENİ GÖRMEDEN

Söz ve Müzik
Mustafa SEYRAN

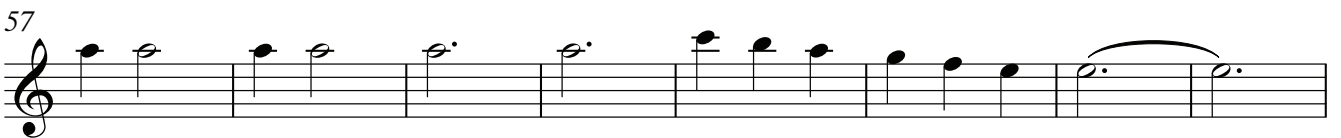
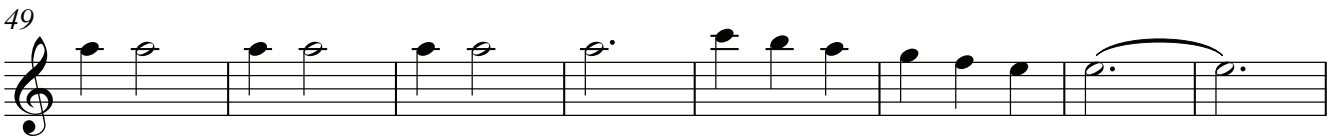
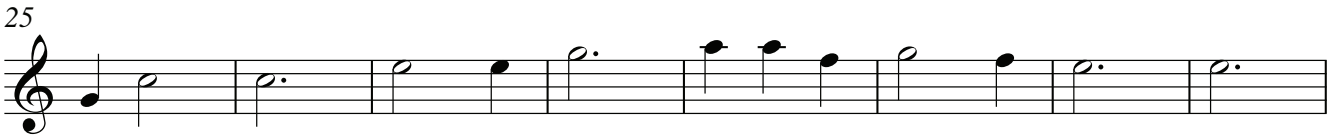
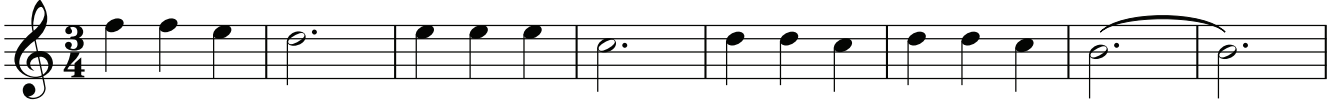

KARAÇALI HAVASI

Adana Oyun Havası

6

11

16



“Bizim hakiki musikimiz Anadolu halkında işitilebilir.”

K. Atatürk



ÖLÇME DEĞERLENDİRME

DERECELEME PUANLAMA ANAHTARI

Ölçütler	G	i	Ç
Doğru oturma pozisyonunda kavalın nasıl tutulacağını kavrar.			
Kavalı üflerken doğru duruş pozisyonu alır.			
Temel duruş ve tutuş pozisyonunda çıkan sesi tanır.			
Doğru nefes tekniklerini uygular.			
Notaların yerlerini kolaylıkla bulmaktadır.			
Ses üflerken dudak tekniğini bozmamaktadır.			
Yeterince dengeli ve aynı düzeyde üflemektedir.			
Sesler yeterince parlaktır.			
Seslerin hacmi yeterince büyüktür.			
Sesler yeterince temizdir.			
Sesler birbirleriyle tutarlıdır (Entonasyon doğrudur).			
Etütleri doğru çalmaktadır.			
Eserleri doğru çalmaktadır.			

*Geliştirilebilir (G), İyi (i), Çok İyi (Ç)

ÖLÇME DEĞERLENDİRME ÇALIŞMALARI CEVAP ANAHTARI

I. Ünite

1. Ural-Altay dağları
2. Transpoze
3. Üfleme (Dil) düzeneğidir.
4. B
5. E
6. Doğru
7. Doğru
8. Doğru
9. Doğru
10. Doğru
11. Doğru
12. Yanlış
13. Türklerin kaval ile tarihi ve kültürel bağı vurgulanır.
14. Yapımcı faktörü ve entonasyon vurgulanır.

II. Ünite

1. Tiz
2. Pest
3. Sol, sağ
4. C
5. E
6. Yanlış
7. Doğru
8. Doğru
9. Yanlış
10. Vücut, baş ve el pozisyonları açıklanır.
11. Dudak pozisyonu açıklanır.
12. Fosurtu, ıslık, dem, doğru ses açıklanır.

TERİMLER SÖZLÜĞÜ

C

crescendo : Sesin şiddetinin kademe kademe artırılması.

D

decrescendo : Sesin şiddetinin kademe kademe azaltılması.

diatonik dizi : Belirli ve değişmez niteliği olan bir dizi cinsi.

dizi : Temel sestem başlayıp ses atlamadan tekrar tiz temel sese ulaşan dizilime verilen ad.

doğuşkanlar : Ana sesin yanı sıra, daha hafif işitilen öteki farklı sesler.

durak : Karar sesi. Geleneksel Türk Müziğinde, eseri tonalitenin esas sesinde sona erdiren karar notası.

F

forte : Kuvvetli.

G

güçlü : Bir dizide önem sırasına göre durak perdesinden sonra gelen perde. Genellikle ikinci dördü veya beşlinin ilk perdesidir ve parçanın ortalarında geçici karar perdesi olarak kullanılır.

H

hoplatma : Halay türü halk danslarımızda yer alan hızlı tempolu bölüm.

K

kromatik dizi : Oniki perdeli dizide, yarım perdeler sırasıyla çıkararak ya da inerek ilerleyiş.

L

lehçe : Bir dilin tarihsel, bölgesel, siyasal sebeplerden dolayı ses, yapı ve söz dizimi özellikleriyle ayrılan kolu.

M

- makam** : Türk müziğinde kendine has perde ve aralıkları, belli bir yörüngesi (seyri), belli bir perdede karar veren (biten) ve çeşitli ses kalıplarının birleşmesiyle oluşan ses grubu, ses dizisi.
- mod** : Dizilerin ve melodilerin sınıflandırılmasında kullanılan temel bir kavram.
- medhal** : Türk müziğinde toplu halde çalınan küçük saz eseri.

O

- oktav** : Sekizli aralık.

P

- perde** : Ses derecesi, dizilerdeki ses aralıkları.
- pest** : Kalın ses.
- piano** : Hafif.

S

- seyir** : Türk müziğinde bir makamın başlama ve bitiş sesleri arasındaki belirli perdeler üzerinde, kendine has uzun veya kısa kalıplar yapmak yoluyla oluşan ezgisel hareket. Yörünge.

T

- tiz** : İnce ses.
- torna** : Ağaç veya metal eşyaya yuvarlak bir biçim vermek için kullanılan çarklı tezgâh.
- transpoze** : Bir müzik eserinin, kendi tonundan başka bir tona aktarılması.

Y

- yeden** : Karar sesinden önceki nota, yedinci derece sesi.

KAYNAKÇA

- AKDEMİR, Kemal, **Dört Yıllık Müzik Eğitimi Veren Yüksek Öğretim Kurumlarında ve Konservatuvarlarda Dilsiz Çoban Kavalı Çalma Teknikleri ve Eğitim Müfredatı**, Haliç Üniversitesi (Yayınlanmamış Yüksek Lisans Tezi), İstanbul, 2006.
- AYDIN, Aytunç, **Türkiye’de Dilsiz Kaval için Yapılmış Metodolojik Çalışmalar Üzerine bir İnceleme**, Ordu Üniversitesi, Ordu, 2015.
- BARTÓK, Béla, **Küçük Asya’dan Türk Halk Musikisi**, Çeviren: Bülent Aksoy, Pan Yayıncılık, İstanbul, 1991.
- ÇEVİK, Prof. Suna, **Koro Eğitimi Yönetimi ve Teknikleri**, Yurt Renkleri Yayınevi, 4 Ankara, 1999.
- GAZİMİHAL, Mahmut Ragıp, **Türk Ötkü Çalgıları**, Kültür Bakanlığı Milli Folklor Araştırma Dairesi Yayınları 12, Ankara Üniversitesi Basımevi, Ankara, 1975.
- HOŞSU, Mustafa, **Geleneksel Türk Halk Müziği Nazariyatı**, Peker Ambalaj, Kâğıt San. Tic. LTD., İzmir, 1997.
- ÖGEL, Bahaeddin, **Türk Kültür Tarihine Giriş**, Kültür ve Turizm Bakanlığı Yayınları, 1. baskı, Başbakanlık Basımevi, Ankara, 1987.
- ÖZBEK, Mehmet, SUN, Muammer, TUĞCULAR, Erdal, BAYRAKTAR, Ertuğrul ve ÖNDER, Burhan, **Türk Halk Müziği Çalgı Bilgisi**, Kültür Bakanlığı Yayınları, Ankara, 1989.
- SAY, Ahmet, **Müzik Sözlüğü**, Müzik Ansiklopedisi Yayınları, Ankara, 2002.
- TARLABAŞI, Burhan, **Ortaöğretim için Kaval Metodu**, Bilmen Basım ve Yayınevi, İstanbul, 1991.
- TEKŞAHİN, Fedai, **Dilsiz Kaval Metodu**, Nilmer Ofset & Matbaacılık, İzmir, 2011.
- TÖREYİN, Prof. Dr. Ayşe Meral, **Ses Eğitimi**, Sözkesen Matbaası, Ankara, 2008.
- **Türkçe Sözlük**, TDK Yayınları, Ankara, 2005.
- **Yazım Kılavuzu**, TDK Yayınları, Ankara, 2012.
- YURTÇU, Cihan, **Bir Performans Aracı Olarak Kaval ve Teknik Gelişimi**, İstanbul Teknik Üniversitesi (Yayınlanmamış Sanatta Yeterlilik Tezi), İstanbul, 2006.
- SAYGUN, A. Adnan **Atatürk ve Musiki**, Sevda – Cenap And Müzik Vakfı Yayınları 1, Ajans – Türk Matbaacılık, Ankara, 1987.
- Görsel 1.1 (<http://alangarner.atspace.org/music.htm>) 03.04.2017 22.30
- Görsel 1.2 (<https://www.bnl.gov/newsroom/news.php?a=22752>) 03.04.2017 22.35
- Görsel 1.3 (<http://rsos.royalsocietypublishing.org/content/2/4/140022>) 03.04.2017 22.40

